

APRIL 1998



**SID**

- 2-6 EKRAR, EKERSATSER, EKERNIPPLAR
- 7 EKERGÄNGNINGMASKIN, EKERNYCKLAR
- 8 DÄCKKJÄRN, DÄCKHÅLLARE, DÄCKVERKTYG
- 9 BALANSERINGSVIKTER, SLANGLÖSA VENTILER, VINKLAD VENTIL
- 10 LUFTRYCKSMÄTARE, KÅPA FÖR VENTIL, DÄCKSLÅS, FOTPUMP
- 11 DÄCKFÄRG, DÄCKPENNA, PUNKASPRAY, BALANSERINGSSTÄLL
- 12-13 FÄLGAR, FÄLGÄMNNEN
- 14-16 UNIVERSALSKÄRMAR, FRAM OCH BAK
- 17 SKÄRMDEKOR, FENDERTRIM
- 18-19 FRAM OCH BAKSKÄRMAR
- 20 MONTERINGSDELAR HARLEY-SKÄRMAR, STÄNKSKYDD, SKÄRMSTAG



Alla priser är rekommenderade cirkapriser inklusive 25% moms. De gäller vid denna katalogs tryckning och kan komma att ändras utan föregående avisering.

## ROFFES MOTOR AB

BOX 4905 • BLEKINGEGATAN 63 • SE-116 94 STOCKHOLM • SWEDEN  
Tel 08-642 05 43, 643 70 54 • Fax 08-714 92 92 • info@roffesmotor.se

# KROMADE EKRAR OCH NIPPLAR

Mycket hög kvalitet och finish. Levereras i satser om 20 kromade ekrar med kromade nipplar.  
Till 1 hjul beställer du alltså 2 satser.

## 3,5 MM RAKA KROMADE EKRAR MED NIPPLAR

Finns i följande längder: 80/85/90/95/100/105/110/115/120/125/130/135/140/145/150/155/160/165/  
170/173/179/185/191/195/198/201/204/210/215/219/222/225/229/235/242 mm

**3,5/längd R** Exempel 135 mm långa = 3,5/135R ..... sats om 20 st

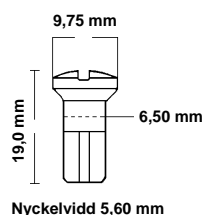
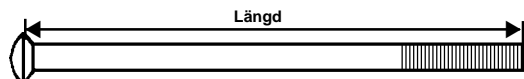

## 4,0 MM RAKA KROMADE EKRAR MED NIPPLAR

Finns i följande längder: 080/085/090/095/100/105/110/115/120/125/130/135/140/145/150/155/160/  
165/170/173/179/185/191/195/198/201/204/210/215/219/222/225/229/235/  
242/248/254/260/265/270/280/290 mm

**4,0/längd R** Exempel 135 mm långa = 4,0/135R ..... sats om 20 st

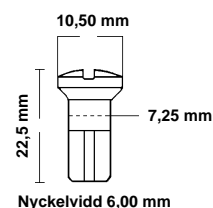
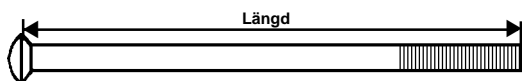

## 3,0 MM SVÄNGDA KROMADE EKRAR MED NIPPLAR

Finns i följande längder: 135/140/145/150/155/160/165/191/195/198/201/204/210/215/222/225/229/  
248/254 mm

**3,0/längd** Exempel 135 mm långa = 3,0/135 ..... sats om 20 st

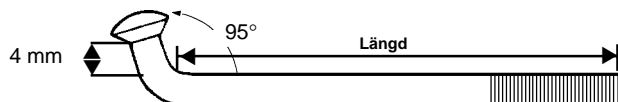

**3,0 mm ekrar utgår när lagret är slutsålt**

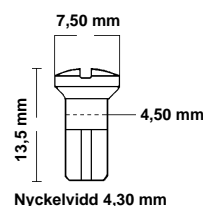

## 3,5 MM SVÄNGDA KROMADE EKRAR MED NIPPLAR. KORT BÖJ.

Finns i följande längder: 80/85/90/95/100/105/110/115/120/125/130/135/140/145/150/155/160/165/  
170/173/179/185/191/195/198/201/204/210/215/219/222/225/229/235/242/  
248/254/260/265/270/280/290 mm

**3,5/längd** Exempel 135 mm långa = 3,5/135 ..... sats om 20 st

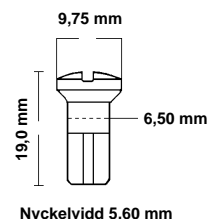
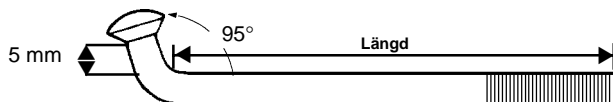

## 3,5 MM SVÄNGDA KROMADE EKRAR MED NIPPLAR. LÅNG BÖJ.

Finns i följande längder: 100/105/110/115/120/125/130/135/140/145/150/155/160/165/170/173/179/  
185/191/195/198/201/204/210/215/219/222/225/229/235/242/248/254/260/  
265/270/280/290 mm

**3,5/längd LB** Exempel 135 mm långa = 3,5/135LB ..... sats om 20 st

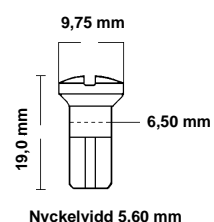
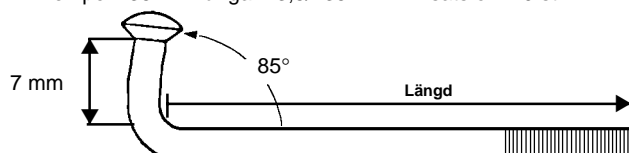

# KROMADE EKRAR OCH NIPPLAR

Mycket hög kvalitet och finish. Levereras i satser om 20 kromade ekrar med kromade nipplar. Till 1 hjul beställer du alltså 2 satser. 4,5 mm ekrarna är blankförzinkade med kromade nipplar.

## 4,0 MM SVÄNGDA KROMADE EKRAR MED NIPPLAR. KORT BÖJ

Finns i följande längder: 80/85/90/95/100/105/110/115/120/125/130/135/140/145/150/155/160/165/170/173/179/185/191/195/198/201/204/210/215/219/222/225/229/235/242/248/254/260/265/270/280/290 mm

**4,0/längd** Exempel 135 mm långa = 4,0/135 ..... sats om 20 st

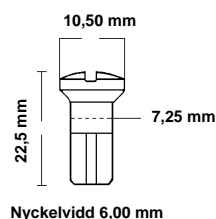
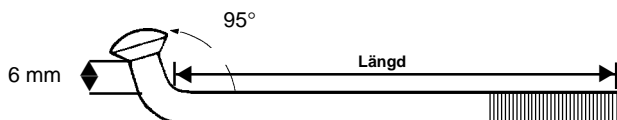

Nyckelvidd 6,00 mm

## 4,0 MM SVÄNGDA KROMADE EKRAR MED NIPPLAR. LÅNG BÖJ.

Finns i följande längder: 80/85/90/95/100/105/110/115/120/125/130/135/140/145/150/155/160/165/170/173/179/185/191/195/198/201/204/210/215/219/222/225/229/235 mm

**4,0/längd LB** Exempel 135 mm långa = 4,0/135LB ..... sats om 20 st

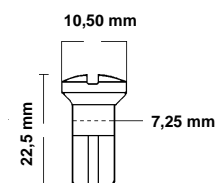
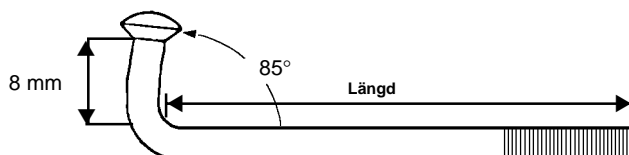

Nyckelvidd 6,00 mm

## 4,0/5,16 MM SVÄNGDA KROMADE EKRAR MED NIPPLAR. FÖRSTÄRKT KORT BÖJ. "HARLEY-TYP"

Finns i följande längder: 060/065/072/080/085/090/095/100/105/110/115/120/125/130/135/140/145/150/155/162/168/172/179/185/193/198/203/208/215/222/229/235/240/245 mm

**5,0/längd** Exempel 135 mm långa = 5,0/135 ..... sats om 20 st

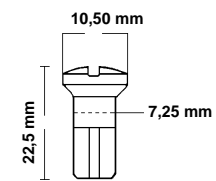
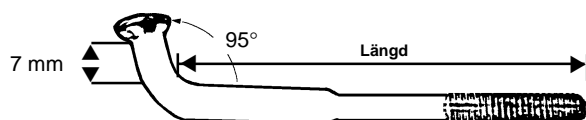

Nyckelvidd 6,00 mm

## 4,0/5,16 MM SVÄNGDA KROMADE EKRAR MED NIPPLAR. FÖRSTÄRKT LÅNG BÖJ. "HARLEY-TYP"

Finns i följande längder: 060/065/072/080/085/090/095/100/105/110/115/120/125/130/135/140/145/150/155/162/168/172/179/185/193/198/203/208/215/222/229/235/240/245 mm

**5,0/längd LB** Exempel 135 mm långa = 5,0/135LB ..... sats om 20 st

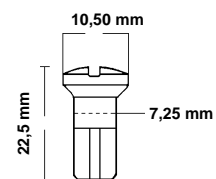
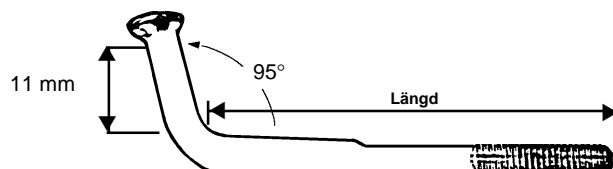

Nyckelvidd 6,00 mm

## 4,5 MM SVÄNGDA BLANKFÖRZINKADE EKRAR MED KROMADE NIPPLAR. KORT BÖJ.

Finns i följande längder: 100/105/110/115/120/125/130/135/140/145/150/155/160/165/170/175/179/185/191/195/198/201/204/210/215/219/222/227/229/235/244 mm

**4,5/längd** Exempel 135 mm långa = 4,5/135 ..... sats om 20 st

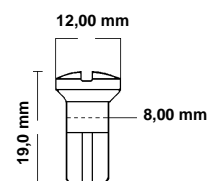
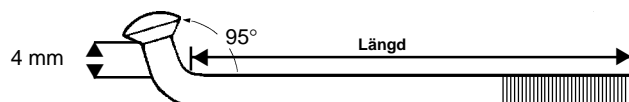

Nyckelvidd 7,00 mm  
Gänga M5

## LÖSA EKERNIPPLAR

### NIPPEL för 3,5mm eker. 19mm lång

LÅNG KROMAD EKERNIPPEL för våra kromade 3,5 mm ekrar. Skalle 9,75 mm. Genom fälgen 6,5 mm. Nyckelvidd 5,6 mm. Hela längden 19 mm. Den här nippelstorleken levereras som standard tillsammans med alla våra 3,5 mm ekrar.

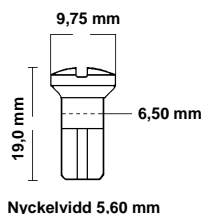

**NIPPEL3,5** Nippel för 3,5 mm eker ..... st

### NIPPEL för 4mm & HD-eker. 22,5 mm lång

KROMAD EKERNIPPEL för våra kromade 4,0 och 4,0/5,16 ekrar av Harley-typ. (beställningsnumret för ekrar av Harley-typ 5,0). Skalle 10,5 mm. Genom fälgen 7,25 mm. Nyckelvidd 6 mm. Hela längden 22,5 mm.

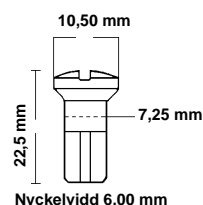

**NIPPEL4,0** Nippel för 4,0 mm eker ..... st

### NIPPEL för 3,5mm eker. 16mm lång

KORT KROMAD EKERNIPPEL för våra kromade 3,5 mm ekrar. Skalle 9,4 mm. Genom fälgen 6,5 mm. Nyckelvidd 5,6mm. Hela längden 16 mm.

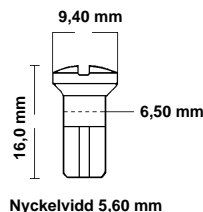

**NIPPEL3,5/16** Nippel för 3,5 mm eker ..... st

### NIPPEL för 4,5 mm EKER (gänga M5)

KROMAD EKERNIPPEL GÄNGA M5 till våra 4,5 mm blankförzinkade, tysktillverkade ekrar. Skalle 12 mm. Genom fälgen 8 mm. Nyckelvidd 6,85 mm. Hela längden 20 mm.

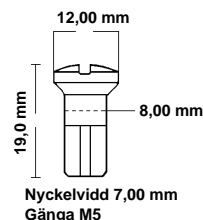

**NIPPEL4,5** Nippel för 4,5 mm eker ..... st

## KROMADE EKERSATSER FÖR 15 & 16" CHOPPERFÄLGAR. JAPANSKA & ENGELSKA MC

Utmärkt kvalitet, ypperligt krom. Levereras i kompletta satser till 1 hjul med nipplar. Ekrarna är 4 mm i diameter och många är extraförstärkta (5,16 mm) i böjen. Observera att de extraförstärkta ekrarna alltid skall stickas in från utsidan av navet.

FÖR 15" CHOPPERFÄLGAR		
<b>50-0051</b>	Honda CB 450/500/750	5,16/4 mm ..... sats
<b>50-0051</b>	Honda GL 1000 Gold Wing	5,16/4 mm ..... sats
<b>50-0051</b>	Kawasaki 750/900 med trumma	5,16/4 mm ..... sats
<b>50-0051</b>	Norton med trumma	5,16/4 mm ..... sats
<b>50-0027</b>	Triumph t.o.m. 1970	4 mm ..... sats

FÖR 16" CHOPPERFÄLGAR		
<b>50-0049</b>	Honda CB 350 1968-74	4 mm ..... sats
<b>50-0015</b>	Honda CB 450/500/750	5,16/4 mm ..... sats
<b>50-0015</b>	Honda GL 1000 Gold Wing	5,16/4 mm ..... sats
<b>50-0020</b>	Kawasaki 3-cyl 500 1972-75	4 mm ..... sats
<b>50-0070</b>	Kawasaki Z650	4 mm ..... sats
<b>50-0021</b>	Kawasaki Z750/900	5,16/4 mm ..... sats
<b>50-0022</b>	Kawasaki Z1000 med skiva	5,16/4 mm ..... sats
<b>50-0025</b>	Norton med trumma	4 mm ..... sats
<b>50-0080</b>	Suzuki GT 380/550/750 1972-77	5,16/4 mm ..... sats
<b>50-0080</b>	Suzuki GS 500/550/750	5,16/4 mm ..... sats
<b>50-0017</b>	Triumph t.o.m. 1970	4 mm ..... sats
<b>50-0018</b>	Triumph 1971-74	5,16/4 mm ..... sats
<b>50-0040</b>	Yamaha XS1/XS2/XS650	4 mm ..... sats

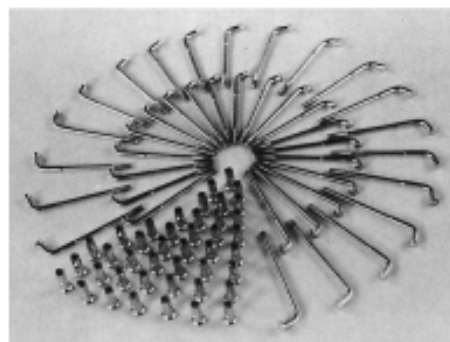

## KROMADE EKERSATSER FÖR 18 & 19 FRAMFÄLGAR

FÖR 18" FRAMFÄLGAR	
<b>50-0039</b>	Honda CB 500/750, GL1000 Gold Wing ..... sats

FÖR 19" FRAMFÄLGAR	
<b>50-3008</b>	Honda CB 500/750, GL1000 Gold Wing ..... sats

Observera: ovanstående Honda ekersatser passar även Triumph med skiva enligt nedan

<b>50-0039</b>	Triumph originalhjul med skiva 18" bak Triumph med skiva fram vid omekring till 18"
----------------	--

<b>50-3008</b>	Triumph originalhjul med skiva 19" fram
----------------	---

### OGÄNGADE EKRAR I FÖRZINKAD ORIGINALFINISH. 85° BÖJ

305 mm långa ekrar, avsedda att kapas till önskad längd och därefter rullgängas. Satsen består av:  
40 ogängade ekrar 305 mm långa.  
4 mm diameter. 85° böj 5 mm lång.  
40 gängade ekernipplar. Skalle 10 mm.  
Genom fälgen 7 mm. Nyckelvidd 5,95 mm  
Längd 17,25 mm.

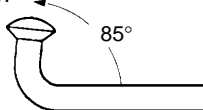

**50-2000** Ogängad ekersats ..... sats

### OGÄNGADE EKRAR I FÖRZINKAD ORIGINALFINISH. 105° BÖJ

305 mm långa ekrar, avsedda att kapas till önskad längd och därefter rullgängas. Satsen består av:  
40 ogängade ekrar 305 mm långa.  
4 mm diameter. 105° böj 6 mm lång.  
40 gängade ekernipplar: Skalle 10 mm.  
Genom fälgen 7 mm. Nyckelvidd 5,95 mm  
Längd 17,25 mm.

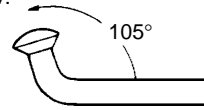

**50-2002** Ogängad ekersats ..... sats

## EKERSATSER, KROM och ROSTFRITT, för FRAM- och BAKHJUL.

# HARLEY- DAVIDSON

Bra kvalitet. Ekrarna är 4 mm tjocka och extraförstärkta 5,16 mm i böjen. Levereras i kompletta satser om 40 ekrar med nipplar. Kromade ekrar levereras med kromade stål nipplar, till de rostfria ekrarna medföljer rostfria nipplar. (Se även sidan 3 för andra längder 5,0/060 --> 245 mm).

### EKERSATS 15" HARLEY & XL.

162 mm kort böj. Komplet ekersats med nipplar.  
Passar STÅLNAV och 15" Drop center-fälg.

**BIG TWIN:** fram & bak 1936-97.

**SPORTSTER:** bak 1957-97.

45" (750 sida): bak.

**350-3880** Kromad ekersats ..... sats

**350-3970** Rostfri ekersats ..... sats

### EKERSATS 16" HARLEY & XL.

172 mm kort böj. Komplet ekersats med nipplar.  
Passar STÅLNAV och 16" Drop center-fälg.

**BIG TWIN:** fram & bak 1936-97.

**SPORTSTER:** bak 1957-97.

45" (750 sida): bak.

**350-3881** Kromad ekersats ..... sats

**350-3971** Rostfri ekersats ..... sats

### EKERSATS 17", FL TRUMMA/SKIVA.

193 mm kort böj. Komplet ekersats med nipplar.  
Passar STÅLNAV med TRUMMA/SKIVA och 17" Customfälg

**Alla FL:** fram 1936-97.

**FXWG:** fram 1981-97.

**FXST:** fram 1984-97.

**350-3885** Kromad ekersats ..... sats

### EKERSATS 18", FL TRUMMA/SKIVA.

208 mm kort böj. Komplet ekersats med nipplar.  
Passar STÅLNAV med TRUMMA/SKIVA och 18" Customfälg  
eller 19" Drop center-fälg.

**Alla FL:** fram 1936-97.

**FXWG:** fram 1981-97.

**FXST:** fram 1984-97.

(passar även BAK vid omkring till 18" customfälg)

**350-3886** Kromad ekersats ..... sats

**350-3973** Rostfri ekersats ..... sats

### EKERSATS 19", FL TRUMMA/SKIVA.

222 mm kort böj. Komplet ekersats med nipplar.  
Passar STÅLNAV med TRUMMA/SKIVA och 19" Customfälg

**Alla FL:** fram 1936-97.

**FXWG:** fram 1981-97.

**FXST:** fram 1984-97.

**350-3887** Kromad ekersats ..... sats

**350-3974** Rostfri ekersats ..... sats

### EKERSATS 21", FL TRUMMA/SKIVA.

245 mm kort böj. Komplet ekersats med nipplar.  
Passar STÅLNAV med TRUMMA/SKIVA och 21" Customfälg  
även 21" Drop center-fälg.

**Alla FL:** fram 1936-97.

**FXWG:** fram 1981-97.

**FXST:** fram 1984-97.

**350-3888** Kromad ekersats ..... sats

**350-3975** Rostfri ekersats ..... sats

### EKERSATS 18", XL/FX SKIVA.

208 mm kort + lång böj. Komplet ekersats med nipplar.  
Passar ALUMINIUMNAV med SKIVA och 18" Customfälg  
eller 19" Drop center-fälg.

**FX/FXE:** fram 1973-97.

**SPORTSTER:** fram 1973-97

**350-3889** Kromad ekersats ..... sats

**350-3977** Rostfri ekersats ..... sats

### EKERSATS 19", XL/FX SKIVA.

222 mm kort + lång böj. Komplet ekersats med nipplar.  
Passar ALUMINIUMNAV med SKIVA och 19" Customfälg.

**FX/FXE:** fram 1973-97.

**SPORTSTER:** fram 1973-97

**350-3890** Kromad ekersats ..... sats

**350-3978** Rostfri ekersats ..... sats

### EKERSATS 21", XL/FX SKIVA.

245 mm kort + lång böj. Komplet ekersats med nipplar.  
Passar ALUMINIUMNAV med SKIVA och 21" Customfälg.  
även 21" Drop center-fälg.

**FX/FXE:** fram 1973-97.

**SPORTSTER:** fram 1973-97

**350-3891** Kromad ekersats ..... sats

**350-3979** Rostfri ekersats ..... sats

### EKERSATS 18", XL/FX TRUMMA.

145 mm kort böj. Komplet ekersats, KROMAD.  
Passar ALUMINIUMNAV med TRUMMA och 18" Customfälg  
eller 19" Drop center-fälg.

**FX:** fram 1971-72.

**SPORTSTER:** fram 1964-72.

**350-3892** Kromad ekersats ..... sats

### EKERSATS 19", XL/FX TRUMMA.

155 mm kort böj. Komplet ekersats, KROMAD.  
Passar ALUMINIUMNAV med TRUMMA och 19" Customfälg.

**FX:** fram 1971-72.

**SPORTSTER:** fram 1964-72.

**350-3893** Kromad ekersats ..... sats

### EKERSATS 21", XL/FX TRUMMA.

172 mm kort böj. Komplet ekersats, KROMAD.  
Passar ALUMINIUMNAV med TRUMMA och 21" Customfälg.  
även 21" Drop center-fälg.

**FX:** fram 1971-72.

**SPORTSTER:** fram 1964-72.

**350-3894** Kromad ekersats ..... sats

### ROSTFRIA EKRAR och NIPPLAR. SATSER om 20 st.

#### KORT BÖJ

4,0/5,16 mm ROSTFRIA EKRAR med NIPPLAR. Förstärkt kort böj.  
"Harley-typ". Finns i följande längder: 145/155/162/172/185/193/208/  
222/245 mm.

**5,0/längd RF** Ex. 145 mm långa = 5,0/145RF  
sats om 20 st .....

#### LÅNG BÖJ

4,0/5,16 mm ROSTFRIA EKRAR med NIPPLAR. Förstärkt lång böj.  
"Harley-typ". Finns i följande längder: 145/155/162/172/185/193/208/  
222/245 mm.

**5,0/längd RFLB** Ex. 145 mm långa = 5,0/145RFLB  
sats om 20 st .....

# EKERSATSER, FÖRZINKAT ORIGINALUTFÖRANDE. ÄLDRE HONDA & YAMAHA

Dessa förzinkade ekrar passar även många andra hjul än vad som finns angivet. Kolla in längder och vinklar!!

## EKERSATS I FÖRZINKAD ORIGINALFINISH.REPLICA av OEM 18" FRAM. HONDA CB125 K3/K5/B6.

Satsen består av:

18 ekrar 156 mm långa. 3,5 mm diameter i böjen, reducerade till 3,15 mm. 95° böj 5 mm lång.

18 ekrar 156 mm långa. 3,5 mm diameter i böjen, reducerade till 3,15 mm. 87° böj 6,5 mm lång

36 ekernipplar: Skalle 10,2 mm. Genom fälgen 6,5 mm  
Nyckelvidd 5,65 mm.

**50-3000** Ekersats ..... sats

## EKERSATS I FÖRZINKAD ORIGINALFINISH.REPLICA av OEM 18" BAK. HONDA CB125 K3/K5/B6.

Satsen består av:

18 ekrar 164 mm långa. 3,5 mm diameter i böjen, reducerade till 3,15 mm. 95° böj 5 mm lång.

18 ekrar 164 mm långa. 3,5 mm diameter i böjen, reducerade till 3,15 mm. 87° böj 6,5 mm lång

36 ekernipplar: Skalle 10,2 mm. Genom fälgen 6,5 mm  
Nyckelvidd 5,65 mm.

**50-3001** Ekersats ..... sats

## EKERSATS I FÖRZINKAD ORIGINALFINISH.REPLICA av OEM 18" BAK. HONDA CB350 twin 1968-74.

Satsen består av:

18 ekrar 158 mm långa. 3,5 mm diameter i böjen, reducerade till 3,15 mm. 95° böj 5 mm lång.

18 ekrar 158 mm långa. 3,5 mm diameter i böjen, reducerade till 3,15 mm. 87° böj 7 mm lång.

36 ekernipplar: Skalle 10 mm. Genom fälgen 6,5 mm  
Nyckelvidd 5,65 mm.

**50-3003** Ekersats ..... sats

## EKERSATS I FÖRZINKAD ORIGINALFINISH.REPLICA av OEM 18" FRAM. HONDA CB450 med trumma.

Satsen består av:

20 ekrar 142 mm långa. 3,5 mm diameter i böjen, reducerade till 3,15 mm. 95° böj 5 mm lång.

20 ekrar 142 mm långa. 3,5 mm diameter i böjen, reducerade till 3,15 mm. 87° böj 5,5 mm lång

40 ekernipplar: Skalle 10,1 mm. Genom fälgen 6,5 mm  
Nyckelvidd 5,65 mm.

**50-3004** Ekersats ..... sats

## EKERSATS I FÖRZINKAD ORIGINALFINISH.REPLICA av OEM 18" BAK. HONDA CB450.

Satsen består av:

20 ekrar 146 mm långa. 4 mm diameter i böjen, reducerade till 3,15 mm. 95° böj 4 mm lång.

20 ekrar 146 mm långa. 4 mm diameter i böjen, reducerade till 3,15 mm. 87° böj 6,5 mm lång

40 ekernipplar: Skalle 10,2 mm. Genom fälgen 6,5 mm  
Nyckelvidd 5,65 mm.

**50-3005** Ekersats ..... sats

## EKERSATS I FÖRZINKAD ORIGINALFINISH.REPLICA av OEM 18" BAK. HONDA CB500 four.

Satsen består av:

20 ekrar 146 mm långa. 4 mm diameter i böjen, reducerade till 3,15 mm. 95° böj 5 mm lång.

20 ekrar 146 mm långa. 4 mm diameter i böjen, reducerade till 3,15 mm. 87° böj 6,5 mm lång

40 ekernipplar: Skalle 10,2 mm. Genom fälgen 6,5 mm  
Nyckelvidd 5,65 mm.

**50-3007** Ekersats ..... sats

## EKERSATS I FÖRZINKAD ORIGINALFINISH.REPLICA av OEM 17" BAK. HONDA GL1000 Gold Wing.

Satsen består av:

20 ekrar 123 mm långa. 4 mm diameter i böjen, reducerade till 3,15 mm. 95° böj 5 mm lång.

20 ekrar 123 mm långa. 4 mm diameter i böjen, reducerade till 3,15 mm. 85° böj 9 mm lång.

40 ekernipplar: Skalle 10,2 mm. Genom fälgen 6,5 mm  
Nyckelvidd 5,65 mm.

**50-3011** Ekersats ..... sats

## EKERSATS I FÖRZINKAD ORIGINALFINISH.REPLICA av OEM 18" FRAM. YAMAHA AS2/AS3, RD125 med trumma.

Satsen består av:

18 ekrar 157 mm långa. 2,85 mm dia. 95° böj 4 mm lång.

18 ekrar 157 mm långa. 2,85 mm dia. 85° böj 7 mm lång.

36 ekernipplar: Skalle 7,85 mm. Genom fälgen 5,10 mm  
Nyckelvidd 4,35 mm.

**50-3012** Ekersats ..... sats

## EKERSATS I FÖRZINKAD ORIGINALFINISH.REPLICA av OEM 18" FRAM. YAMAHA AS1. 18" BAK. YAMAHA AS1/AS2/AS3, RD125

Satsen består av:

18 ekrar 163 mm långa. 3,15 mm diameter i böjen, reducerade till 2,85 mm. 95° böj 5 mm lång.

18 ekrar 163 mm långa. 3,15 mm diameter i böjen, reducerade till 2,85 mm. 85° böj 6 mm lång.

36 ekernipplar: Skalle 8,90 mm. Genom fälgen 5,85 mm  
Nyckelvidd 4,95 mm.

**50-3013** Ekersats ..... sats

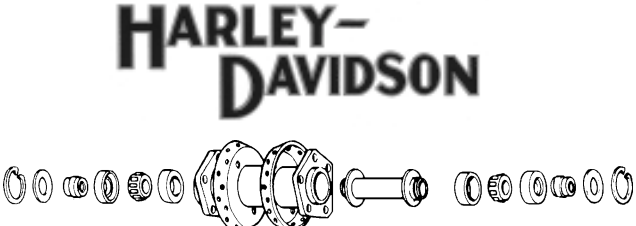

**Till HARLEY har vi även ett stort sortiment**  
**KOMPLETTA NAV, NAVDELAR, HJULAXLAR, DREV,  
BROMSTRUMMOR, BROMSBACKAR, SBS BROMSKLOSSAR etc.**  
**För närmare upplysningar, se prislistan:  
Beställningsnummer som börjar med 350-3500**

## EKERGÄNGMASKIN

Rullgängningsmaskin för ekrar. Levereras komplett med gängsnitt för 3,5 mm (9 gauge) ekrar eller 4,0 mm (8 gauge) ekrar. Gängsnittet har en gängad spindel som automatiskt arbetar sig fram över ekrern. Observera att rostfria ekrar är för hårda för att kunna gängas med detta verktyg. Även kromade ekrar sliter hårt på gängsnittet, därför MÅSTE en gängolja användas för att minska slitaget. Maskinen fästes i skruvstycke eller bultas fast på arbetsbänken. Som reservdel finns lösa rullgängsnitt, se nedan.

**26-1006** Rullgängningsmaskin, komplett med gängsnitt för 3,5 mm (9 gauge) eker ..... st

**26-1005** Rullgängningsmaskin, komplett med gängsnitt för 4,0 mm (8 gauge) eker ..... st



## GÄNGSNITT med gängad spindel

Löst gängsnitt med gängad spindel som automatisk arbetar sig fram över ekrern. Observera att rostfria ekrar är för hårda för att kunna gängas med detta verktyg. Även kromade ekrar sliter hårt på gängsnittet, därför MÅSTE en gängolja användas för att minska slitaget.

**26-1001** Löst rullgängsnitt med gängad spindel för 3,5 mm (9 gauge) ekrar ..... st

**26-1000** Löst rullgängsnitt med gängad spindel för 4,0 mm (8 gauge) ekrar ..... st



## 26-0020 EKERNYCKEL, SUPER SIX. originalet

Usa-tillverkad. Mycket kraftigt utförande. Passar sex olika dimensioner på ekernipplar: 4,2/5,0/5,5/5,8/6,1 och 6,4 mm. Endast 10 cm lång. Får lätt plats i fickan.



## 26-0910 EKERNYCKEL 4,2 & 5,0 mm

Kraftig, dubbelsidig ekernyckel med nyckelvidderna 4,2 och 5,0 mm. Längd 10 cm.

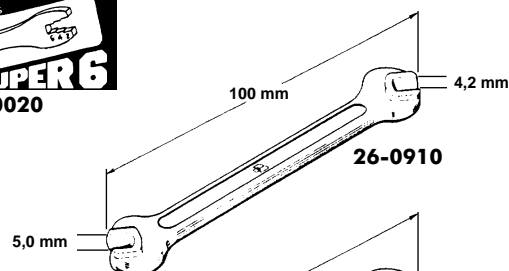

## 26-0911 EKERNYCKEL 5,5 & 5,8 mm.

Kraftig, dubbelsidig ekernyckel med nyckelvidderna 5,5 och 5,8 mm. Längd 11 cm. Passar bl.a våra ekernipplar till 3,5 mm ekrar.

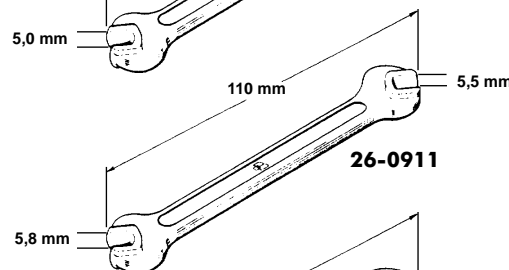

## 26-0912 EKERNYCKEL 5,8 & 6,1 mm.

Kraftig, dubbelsidig ekernyckel med nyckelvidderna 5,8 och 6,1 mm. Längd 11 cm. Passar bl.a våra ekernipplar till 3,5/4,0 mm ekrar samt de förstärkta ekrarna 4,0/5,16 mm.

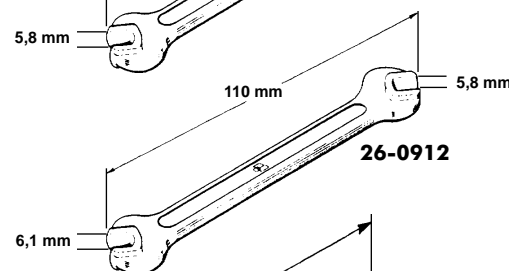

## 26-0920 EKERNYCKEL 5,0/5,5/5,8/6,1 mm.

Mycket kraftig ekernyckel av Chrom-vanadium. Dubbla nyckelvidder i vardera änden. 5,0/5,5 och 5,8/6,1 mm. Längd 13 cm. Passar bl.a våra ekernipplar till 3,5/4,0 mm ekrar samt de förstärkta ekrarna 4,0/5,16 mm.

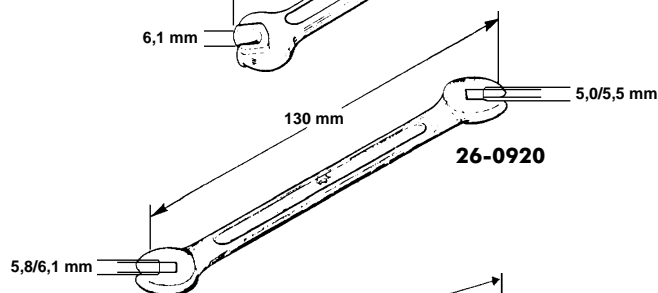

## 26-0921 EKERNYCKEL "proffs" 6 storlekar

Mycket kraftig ekernyckel i proffsutförande. Härdad. Totalt 6 olika nyckelvidder i separata spår 5,0/5,5/5,75/6,0/6,35/6,85 mm. Passar bl.a våra ekernipplar till 3,5/4,0 mm ekrar samt de förstärkta ekrarna 4,0/5,16 mm.

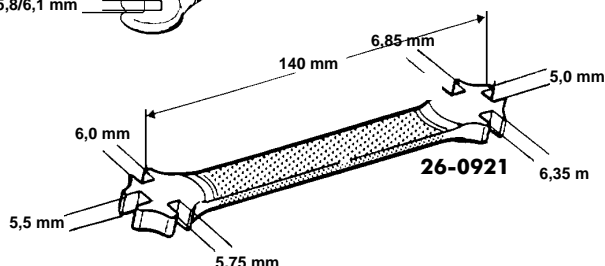

**26-0930 DÄCKJÄRN, 240mm. CHROM-VANADIUM**

Däckjärn, rak modell, av Chrom-vanadium.  
Längd 240 mm. Största bredd 17,5mm. Vikt 140 gram.  
Levereras styckevis.  
(se även 26-0932, sats om 3 st med låsning).



**26-0932 DÄCKJÄRN, 240mm. sats/3 med LÅSHAKE**

Sats om 3 raka däckjärn av Chrom-vanadium, med hake som "låser fast" ett däckjärn vid ekrarna.  
Längd 240mm. Största bredd 17,5mm. Vikt 140 gram/st  
Snyggt förpackat i plastetui.  
(se även 26-0930, samma däckjärn, men styckevis).



**26-0936 DÄCKJÄRN, 350mm. SVÄNGT. CHROM-VANADIUM**

Däckjärn, svängd modell, av Chrom-vanadium.  
Mycket kraftigt i proffsutförande.  
Längd 350 mm. Största bredd 21 mm. Vikt 270 gram.  
Levereras styckevis.  
(se även 26-0938, sats om 2st 28-0936 +  
1st 26-0930 med låsning).

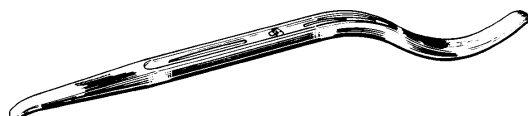

**26-0938 DÄCKJÄRN, SATS/2x350, 1x240 mm.**

Sats om 2 st däckjärn 26-0936 och 1 st 26-0930,  
dessutom ingår en hake som "låser fast" ett däck-  
järn vid ekrarna.  
Snyggt förpackat i plastetui.



**26-0940 DÄCKHÅLLARE VID BYTE AV DÄCK**

Ett litet finurligt verktyg som gör att däcket  
inte glider av fälgen vid däckpåläggning. Fästes  
mellan fälgkant och däck samt i en eker.  
Passar ekerhjul. Längd 100 mm.

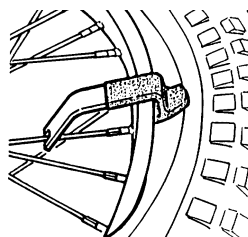

**26-0942 DÄCKVERKTYG ATV. STÄLLBART**

Ställbar och passar alla däckdimensioner på  
4-hjuliga terrängskotrar. Enkelt att använda.



**130/50 DÄCKJÄRN, 2-DELAT "RUPI"**

Ett däckjärn som består av två ledade delar och fungerar enligt hävstångsprincipen. Besparar dig mycket arbete. Ingen risk att klämma hål på slangen. Fungerar även som vanligt däckjärn vid avtagning av däcket. Längd 355 mm.





**50-5001 MAGNETISKA TESTVIKTER.**

MAGNETISKA TESTVIKTER för BALANSERING. Användes för att prova ut rätt placering och vikt för t.ex självhäftande balanseringsvikter. Levereras i satser om följande: 4 vikter 14 gram/st, 2 vikter 28 gram/st, 1 vikt 56 gram, 1 vikt 84 gram. Totalt 252 gram.

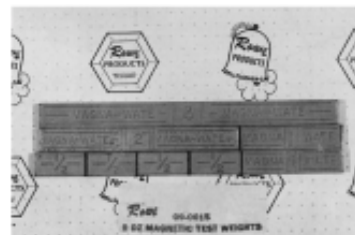
**50-5001****50-5000****50-5000 BALANSERINGSVIKT, krom. SJÄLVHÄFTANDE**

SJÄLVHÄFTANDE, KROMADE BALANSERINGSVIKTER. Sitter kvar i alla hastigheter, tack vare det kraftiga limmet och centrifugalkraften. Kan användas på alla typer av hjul. Levereras på skyltkarta med 2 längder om 85 gram vardera, med kapmärken för vart 7:e gram. Utförliga instruktioner på skyltkartan.

**1697 BALANSERINGSVIKT, KROM. 6,85 mm.7 gram**

Balanseringsvikt för ekerhjul. KROMAD. Kläms fast runt ekernipplarna. Hålet i vikten är 6,85 mm och passar bl.a våra nipplar till 3,5 mm ekrar, samt ORIGINALnipplarna på HARLEY-DAVIDSON. Vikt: 1/4 oz = 7,1 gram.

**1698 BALANSERINGSVIKT, ZINKAD. 6,35 mm. 14 gram**

Balanseringsvikt för ekerhjul. FÖRZINKAD. Kläms fast runt ekernipplarna. Hålet i vikten är 6,35 mm. Passar bl.a nipplarna till våra 3,5 mm ekrar. Vikt: 1/2 oz = 14,2 gram.

**1697/1 BALANSERINGSVIKT, KROM. 6,85 mm.14 gram**

Balanseringsvikt för ekerhjul. KROMAD. Kläms fast runt ekernipplarna. Hålet i vikten är 6,85 mm och passar bl.a våra nipplar till 3,5 mm ekrar, samt ORIGINALnipplarna på HARLEY-DAVIDSON. Vikt: 1/2 oz = 14,2 gram.

**1698/1 BALANSERINGSVIKT, ZINKAD. 6,35 mm. 28 gram**

Balanseringsvikt för ekerhjul. FÖRZINKAD. Kläms fast runt ekernipplarna. Hålet i vikten är 6,35 mm. Passar bl.a nipplarna till våra 3,5 mm ekrar. Vikt: 1 oz = 28,35 gram.

**1697/2 BALANSERINGSVIKT, KROM. 6,85 mm. 21 gram**

Balanseringsvikt för ekerhjul. KROMAD. Kläms fast runt ekernipplarna. Hålet i vikten är 6,85 mm och passar bl.a våra nipplar till 3,5 mm ekrar, samt ORIGINALnipplarna på HARLEY-DAVIDSON. Vikt: 3/4 oz = 21,3 gram.

**1699 BALANSERINGSVIKT, ZINKAD. 7,36 mm. 14 gram**

Balanseringsvikt för ekerhjul. FÖRZINKAD. Kläms fast runt ekernipplarna. Hålet i vikten är 7,36 mm. Passar bl.a nipplarna till våra 4 mm och 4,0/5,16 mm ekrar. Vikt: 1/2 oz = 14,2 gram.

**1697/3 BALANSERINGSVIKT, KROM. 6,85 mm. 28gram**

Balanseringsvikt för ekerhjul. KROMAD. Kläms fast runt ekernipplarna. Hålet i vikten är 6,85 mm och passar bl.a våra nipplar till 3,5 mm ekrar, samt ORIGINALnipplarna på HARLEY-DAVIDSON. Vikt: 1 oz = 28,35 gram.

**1699/1 BALANSERINGSVIKT, ZINKAD. 7,36 mm. 28 gram**

Balanseringsvikt för ekerhjul. FÖRZINKAD. Kläms fast runt ekernipplarna. Hålet i vikten är 7,36 mm. Passar bl.a nipplarna till våra 4 mm och 4,0/5,16 mm ekrar. Vikt: 1 oz = 28,35 gram.

**50-5005 METALLVENTIL, RAK. Slanglöst**

Kromad RAK metallventil med kromad hatt, för slanglösa fälgar.

**50-5006 METALLVENTIL, VINKLAD. Slanglöst**

Kromad VINKLAD metallventil med kromad hatt, för slanglösa fälgar.

**VINKLADLUFTV VINKLAD LUFTVENTIL, skivahjul**

Böjd luftnippel för hjul med dubbla skivbromsar. Skruvas fast på den befintliga nippeln. Helt förkromad med kromad hatt.

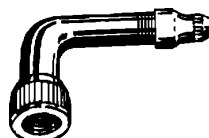

**26-0005 TRYCKMÄTARE, DÄCK/GAFFEL/STÖTDÄMPARE**

Liten, behändig mätare för att kolla lufttrycket i däcken. Graderad 0-4 kg/cm<sup>2</sup> (0-55 LB/in<sup>2</sup>). Mycket exakt. Backventil håller automatiskt kvar trycket i mätaren. Med en ventil kan luft dessutom släppas ur däcket, samtidigt som exakt tryck kan avläsas. Mätarhusets diameter 50 mm.

**GB29 BULLET, kromad, för SLANGVENTIL**

Gängad hylsa i form av en "BULLET", för slangventil. Tillverkad av KROMAD aluminium. Vikt 13 gram. Längd 32mm. Passar alla slangventiler på: mopeder, motorcyklar, bilar och många trampcyklar. (passar INTE 15&16" chopperfälgar med ventilen på sidan).

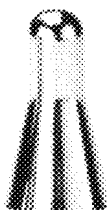
**350-4065 Kromad HYLSA för SLANGVENTIL**

Tillverkad av kromad plast. Vikt endast 2 gram. Längd 40 mm. Döljer hela ventilen och ger ett "renare" utseende. Passar slangventilerna på 15&16" chopperfälgar, samt alla bilar.

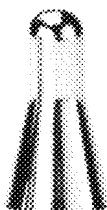
**350-4067 KUPOLMUTTER för SLANGVENTIL, krom**

Kupolmutter för slangventil, tillverkad av KROMAD aluminium. Vikt endast 4 gram. Längd 16,5mm Passar alla slangventiler på: mopeder, motorcyklar, bilar och många trampcyklar.

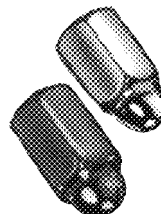
**350-4068 KUPOLMUTTER för SLANGVENTIL, guld**

Kupolmutterhylsa för slangventil, tillverkad av GULDELOXERAD aluminium. Vikt endast 4 gram. Längd 16,5mm. Passar alla slangventiler på: mopeder, motorcyklar bilar och många trampcyklar.

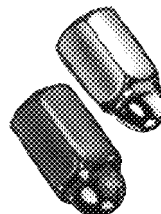
**TSB140 DÄCKLÅS 1,40/1,60(WM0/WM1) FÄLG**

Kraftigt helt gummiklätt däcklås. Håller fast däcket så att det inte kan snurra på fälgen vid acceleration eller häftig inbromsning. Passar till fälgar 1,40 & 1,60 (WM0 & WM1). Innerbredd där däcket ligger an mot fälgen: 35,5 → 40,5 mm.

**TSB185 DÄCKLÅS för 1,85 (WM2) FÄLG**

Kraftigt helt gummiklätt däcklås. Håller fast däcket så att det inte kan snurra på fälgen vid acceleration eller häftig inbromsning. Passar till fälgar 1,85 (WM2). Innerbredd där däcket ligger an mot fälgen: 47 mm.

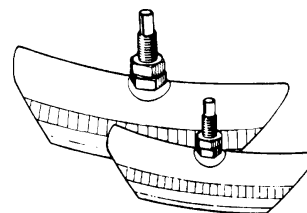
**TSB215 DÄCKLÅS för 2,15 (WM3) FÄLG**

Kraftigt helt gummiklätt däcklås. Håller fast däcket så att det inte kan snurra på fälgen vid acceleration eller häftig inbromsning. Passar till fälgar 2,15 (WM3). Innerbredd där däcket ligger an mot fälgen: 55 mm.

**TSB215BL DÄCKSLÅS för 2,75 (WM4) FÄLG**

Kraftigt helt gummiklätt däcklås. Håller fast däcket så att det inte kan snurra på fälgen vid acceleration eller häftig inbromsning. Passar till fälgar 2,50 & 2,75 (WM4). Innerbredd där däcket ligger an mot fälgen: 64 → 70 mm.

**699/10 FOTPUMP MED TRYCKMÄTARE&SLANG**

Stabil och bra konstruktion. Längd 31 cm. Försedd med tryckmätare, graderad 0-7 kg/cm<sup>2</sup> och 0-100 Lbs Pumpar snabbt och lätt alla typer av Mc och bil-däck. Levereras med 62 cm lång pumpslang. (som reservdel finns 699/11 pumpslang).

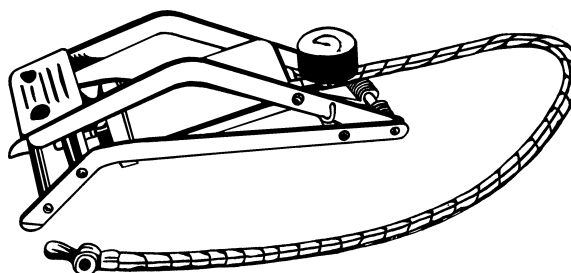
**699/11 LÖS PUMPSLANG för FOTPUMP 699/10**

Lös pumpslang, 62 cm lång, för fotpump 699/10.

### TYRE-GLOSS, svart däckfärg

Svart specialfärg för målning av däck. Ger däcken en blank, svart finish i "nyskick". Perfekt att användas tillsammans med DÄCK-TEXT-FÄRGPENNA. Levereras i burkar om 175 ml. Tyre-Gloss passar även utmärkt på svarta plastdetaljer.

**36-2699** Tyre-Gloss, svart däckfärg.



### DÄCK - TEXT - FÄRGPENNA

Specialfärg i "penna" med extra bra vidhäftning. Användes för att fylla i den upphöjda texten på däcken. Mycket effektivt.

<b>36-2690</b>	Däck-text-färgpenna	vit
<b>36-2691</b>	Däck-text-färgpenna	gul
<b>36-2692</b>	Däck-text-färgpenna	röd
<b>36-2693</b>	Däck-text-färgpenna	blå
<b>36-2694</b>	Däck-text-färgpenna	grön
<b>36-2695</b>	Däck-text-färgpenna	orange
<b>36-2696</b>	Däck-text-färgpenna	silver
<b>36-2697</b>	Däck-text-färgpenna	guld



### SP-C701

#### FINILEC, reservslang på spray

Lagar och pumpar upp punkterade däck omedelbart. Finilec består av en blandning av latex och komprimerad gas. Påverkar inte hjulbalansen negativt. För däck med och utan slang. Idealiskt för MC, Bil, husvagn, släpvagn etc. Sprayburk 300 ml.

### ANTIPUNK0,24

#### ANTIPUNKTIS OCH BALANS 0,24 I

En avancerad kemisk produkt som skyddar mot de flesta typer av punkteringar (max 3,5 mm hål). Håller alltid hjulet perfekt balanserat. Reducerar även däckets temperatur. För däck med och utan slang på t.ex motorcyklar, cyklar och mopeder. 240 ml.



SP-C701



ANTIPUNK0,24

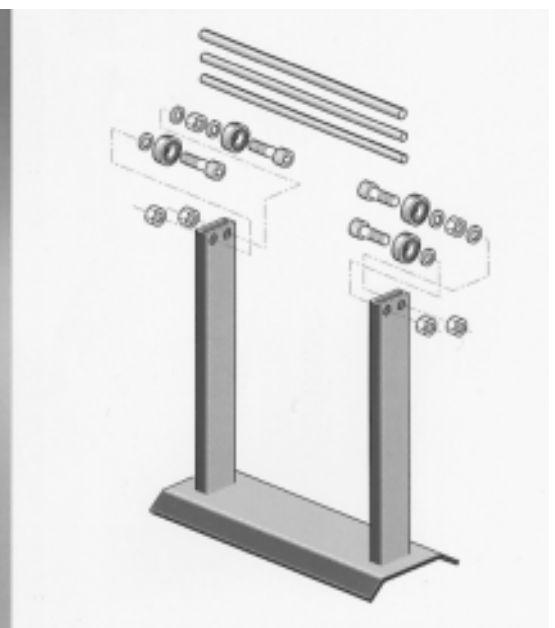
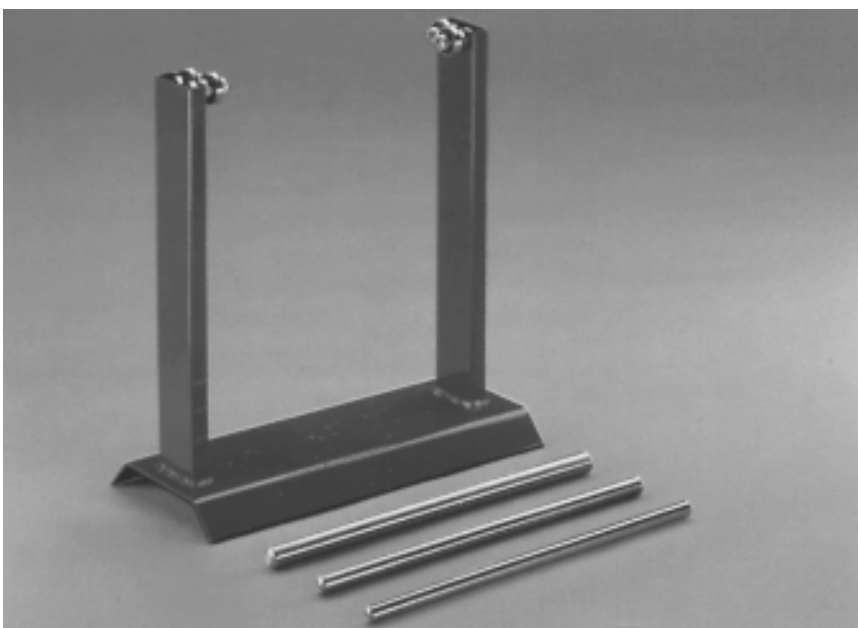

### 314

#### STÄLL för hjulbalansering

För exakt balansering av hjul. 3 st 38 cm långa axlar för 15, 17 och 20 mm lagerhål, medföljer.



## STÅLFÄLGAR, UNIVERSALBORRADE. KROMADE OCH ROSTFRIA

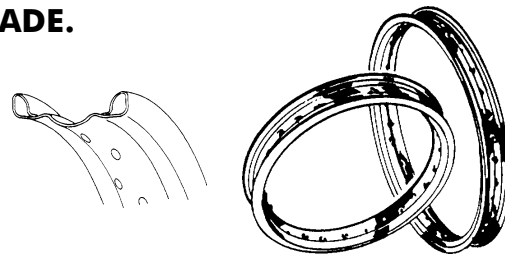

Bra kvalitet, lämpliga för både moderna motorcyklar och äldre renoveringsobjekt (samma profil som Dunlop-fälgar). Levereras med 7,3 mm färdigborrade hål som passar de flesta motorcyklar. Ekerniplarna till våra 3,5 mm och 4 mm ekrar passar, samt även Harley-ekrarna.

Fälgarna är stämplade på INSIDAN med dimension och tillverkare.

UTSIDAN är helt fri från text.

Finns i KROMAT och ROSTFRITT POLERAT stål.

ANTAL HÅL	JAPANSK BENÄMNING	ENGELSK BENÄMNING	INNERBREDD DÅR DÄCKET LIGGER AN MOT FÄLGEN	TOTAL YTTREBREDD	BESTÄLLNINGSNUMMER	
					KROMAT STÅL	ROSTFRITT POLERAT STÅL
36	1,60 x 17"	WM 1 x 17"	41 mm	59 mm	1670	
36	1,60 x 18"	WM 1 x 18"	41 mm	59 mm	1671	1680
36	1,60 x 19"	WM 1 x 19"	41 mm	59 mm	1667	1681
36	1,60 x 21"	WM 1 x 21"	41 mm	59 mm	1672	
36	1,85 x 18"	WM 2 x 18"	47 mm	68 mm	1664	1683
36	1,85 x 19"	WM 2 x 19"	47 mm	68 mm	1665	1684
36	2,15 x 18"	WM 3 x 18"	55 mm	76 mm	1666	1685
36	2,15 x 19"	WM 3 x 19"	55 mm	76 mm	1668	1686
36	2,50 x 17"	WM 4 x 17"	64 mm	83 mm	1693	
36	2,50 x 18"	WM 4 x 18"	64 mm	83 mm	1694	
40	1,60 x 17"	WM 1 x 17"	41 mm	59 mm	350-3910	
40	1,60 x 18"	WM 1 x 18"	41 mm	59 mm	350-3911	1680/1
40	1,60 x 19"	WM 1 x 19"	41 mm	59 mm	350-3912	1681/1
40	1,60 x 20"	WM 1 x 20"	41 mm	59 mm	1673/1	
40	1,60 x 21"	WM 1 x 21"	41 mm	59 mm	350-3913	1682/1
40	1,85 x 18"	WM 2 x 18"	47 mm	68 mm	1664/1	1683/1
40	1,85 x 19"	WM 2 x 19"	47 mm	68 mm	1665/1	1684/1
40	1,85 x 21"	WM 2 x 21"	47 mm	68 mm	1690/1	
40	2,15 x 18"	WM 3 x 18"	55 mm	76 mm	1666/1	1685/1
40	2,15 x 19"	WM 3 x 19"	55 mm	76 mm	1668/1	1686/1
40	2,15 x 21"	WM 3 x 21"	55 mm	76 mm	1691/1	
40	2,50 x 17"	WM 4 x 17"	64 mm	83 mm	1693/1	
40	2,50 x 18"	WM 4 x 18"	64 mm	83 mm	1694/1	

### Fälgbredd

1,60 = WM1  
1,85 = WM2  
2,15 = WM3  
2,50 = WM4

### Lämplig däckbredd

250 275 300  
325 350 360  
350 360 400 410  
400 410 425/85 100/90 110/80 110/90 130/80



## STÅLFÄLGAR. SPECIALBORRADE för BSA/TRIUMPH. KROMADE

### STÅLFÄLG 2x19" BSA/TRIUMPH 1968-70 fram

Kromad Radaelli stålfälg WM2x19" (1,85x19") 40 hål. 6,75 mm hål för ekerniplarna. Specialborring med ekerhålen placerade parvis, på varsin sida om fälgens mitt. Passar bl.a FRAM på BSA/TRIUMPH 1968-70 samt BSA A7/A10 med BSA egna fullnav. (Raka ekrar).

1669/BSA Stålfälg WM 2x19" ..... st

### STÅLFÄLG 2x19" 40 hål, HALVNAV

Kromad Radaelli stålfälg WM2x19" (1,85x19") 40 hål. 6,75 mm hål för ekerniplarna. Specialborring för halvnav på bl.a BSA.

1665/BSA Stålfälg WM 2x19" ..... st

### STÅLFÄLG 3x18" 40 hål, SMÅ NAV

Kromad Radaelli stålfälg WM3x18" (2,15x18") 40 hål. 7,30 mm hål för ekerniplarna. Specialborring för nav med små ekerflänsar på bägge sidor, bl.a vissa BSA.

1666/BSA Stålfälg WM 3x18" ..... st

### STÅLFÄLG 3x19" 40 hål, SMÅ NAV

Kromad Radaelli stålfälg WM3x19" (2,15x19") 40 hål. 7,30 mm hål för ekerniplarna. Specialborring för nav med små ekerflänsar på bägge sidor, bl.a vissa BSA.

1668/BSA Stålfälg WM 3x19" ..... st

## FÄLGÄMNER, UTAN HÅL och BULOR

Fälgar utan hål och bulor. Avsedda för specialekring. Stämplade på insidan med dimension. Utsidan är helt fri från text. Finns i OBEHANDLAT stål och ROSTFRITT POLERAT stål.



FÄLG-PROFIL	JAPANSK BENÄMNING	ENGELSK BENÄMNING	INNERBREDD DÄR DÄCKET LIGGER AN MOT FÄLGEN	TOTAL YTTREBREDD	BESTÄLLNINGNUMMER	
					STÅL	ROSTFRITT POLERAT STÅL
A	1,60 x 17"	WM 1 x 17"	41 mm	59 mm	350-3907	
A	1,60 x 18"	WM 1 x 18"	41 mm	59 mm	350-3908	1680/5
A	1,60 x 19"	WM 1 x 19"	41 mm	59 mm	350-3909	1681/5
A	1,60 x 21"	WM 1 x 21"	41 mm	59 mm	350-3906	1682/5
A	1,85 x 18"	WM 2 x 18"	47 mm	68 mm	350-3914	1680/6
A	1,85 x 19"	WM 2 x 19"	47 mm	68 mm	350-3915	1681/6
A	1,85 x 21"	WM 2 x 21"	47 mm	68 mm	350-3922	1682/6
A	2,15 x 19"	WM 3 x 19"	55 mm	76 mm	350-3920	1681/7
A	2,15 x 21"	WM 3 x 21"	55 mm	76 mm	350-3923	1682/7
B	3,00 x 15"	Drop-center "Harley-typ"	76 mm	103 mm	350-3901	

### STÅLFÄLG WM1x19 40 hål. Kromad

Hög kvalitet, bra finish och perfekt krom. Bredare centrumupphöjning än Radaelli. WM1x19" (1,6x19") 40 hål. Innerbredd 41 mm, Ytterbredd 59 mm. 7 mm hål för ekerniplarna. Passar framhjulet på de flesta motorcyklar.

**350-3919** Stålfälg WM 1x19" ..... st

### 19" DROP-CENTERFÄLG. FRAM. HARLEY. 40 HÅL.

Kromad, bred framfälg tillverkad av Excel i Japan. Mycket hög kvalitet. "Inrullade" kanter.

I första hand avsedd som framfälg till Harley. (Motsvarar OEM 43018-73). 2,50x19".

Innerbredd där däcket ligger mot fälgen 64 mm.

Total ytterbredd 92 mm. 7,70 mm hål för ekerniplarna.

**350-3930** 19" Drop-centerfälg 40 hål, kromad ..... st

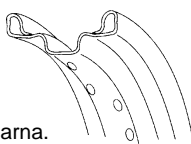

### 16" CHOPPERFÄLG 3,0x16". HARLEY & CUSTOM. 40 HÅL.

Kromad stålfälg för bl.a 500/510x16" eller 1,55/1,65" däck. Passar fram & bak till många Harley och bak till många custombyggen.

Hål i fälgkanten för TR15 gumiventil.

Innerbredd där däcket ligger an mot fälgen

76 mm. Total ytterbredd 103 mm.

7,80 mm hål för nipplarna

**350-3904** 3,00 x 16" chopperfälg 40 hål, kromad ..... st

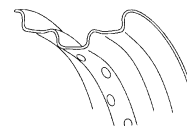

## D.I.D ALUMINIUMFÄLGAR LIGHT ALLOY RIM

YPPERLIG KVALITET. MATT ALUMINIUMFINISH. LÅG VIKT. FÄRDIGBORRADE HÅL FÖR FULLNAVEN PÅ BL.A. JAPANSKA MC. FÄLGPROFIL ENLIGT BILD.



	JAPANSK BENÄMNING	ANTAL HÅL	ENGELSK BENÄMNING	INNERBREDD DÄR DÄCKET LIGGER AN MOT FÄLGEN	TOTAL YTTREBREDD
<b>50-4021</b>	1,85	36	WM 2x19"	47 mm	64 mm ..... st
<b>50-4022</b>	1,85	40	WM 2x19"	47 mm	64 mm ..... st
<b>50-4023</b>	2,15	36	WM 3x18"	55 mm	71 mm ..... st
<b>50-4024</b>	2,15	40	WM 3x18"	55 mm	71 mm ..... st
<b>50-4025</b>	2,50	36	WM 4x18"	64 mm	85 mm ..... st
<b>50-4026</b>	2,50	40	WM 4x18"	64 mm	85 mm ..... st
<b>50-4038</b>	3,50	36	WM 6x18"	89 mm	110 mm ..... st
<b>50-4039</b>	3,50	40	WM 6x18"	89 mm	110 mm ..... st



## Bakhjul Seven Star Mag Wheels!

Gjutna i ett stycke i aluminium (kvalitet A356-T6). Härdade för maximal styrka. Dubbelt så starka som ekerhjul. Alltid perfekt riktade. Datastyrd tillverkning. Alla delar från originalhjulet passar.

### BAKHJUL 18"

<b>50-1004</b>	Honda CB 500 4-cyl. .... st
<b>50-1024</b>	Kawasaki 1000, skiva ..... st
<b>50-1014</b>	Suzuki GT 380/550 ..... st
<b>50-1026</b>	Suzuki GS 750 ..... st

### BAKHJUL 16", för 500/510 däck

<b>50-1007</b>	Honda CB 750, trumma ..... st
<b>50-1008</b>	Honda GL 1000 ..... st
<b>50-1023</b>	Kawasaki 750/900, trumma ... st

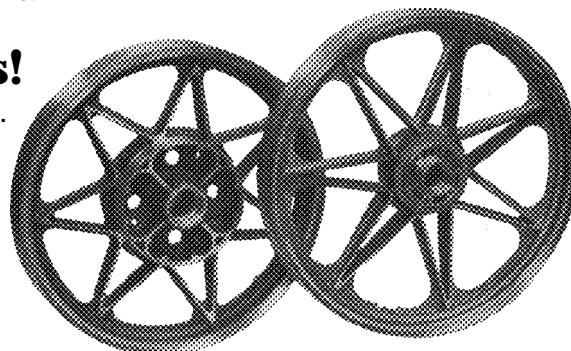

### FÖR 50 & 125 CC

<b>50-1033</b>	17" bak, Yam FS1P/DX, RD 50 .... st
<b>50-1043</b>	18" bak, Yam 125 t.o.m. 1977 ..... st
<b>50-1041</b>	18" bak, Suz GT 125 ..... st

# UNIVERSALSKÄRMAR

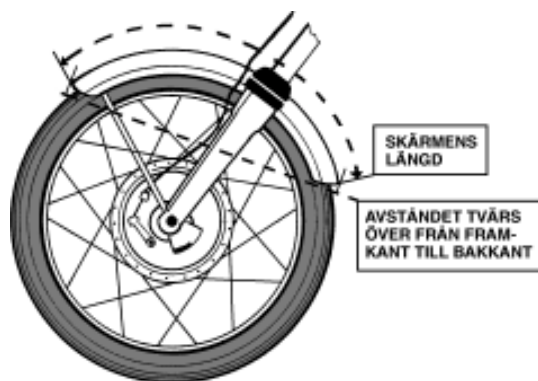

Observera att bilderna inte är skalenliga. Se måttuppgifter

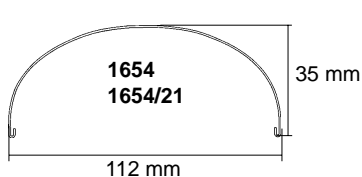
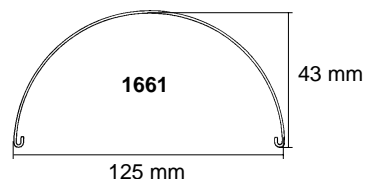
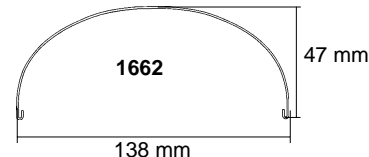
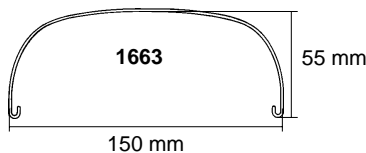
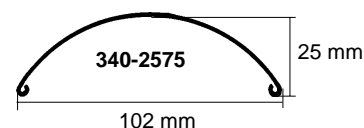
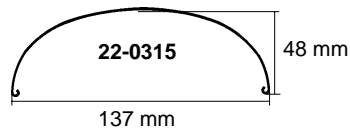
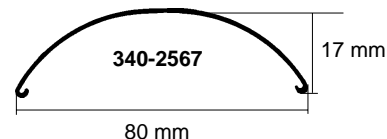
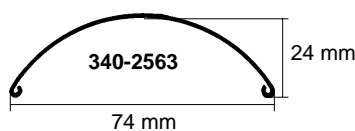

## 340-2563 FRAMSKÄRM, rostfri. 74 mm. 275x18

Polerad rostfri framskärm. Perfekt för hjul med smala 18" däck. Ytterbredd 74 mm. Rund skärmprofil, 24 mm djup. Skärmens längd 74 cm. Avståndet tvärs över från framkant till bakkant 59 cm. Vikt 320 gram. Pressad stagkant fram och baktill. Sidorna invikta för maximal stadga.

## 340-2567 FRAMSKÄRM, rostfri. 85mm. 18&19"

Polerad rostfri framskärm. För 18&19" hjul. Ytterbredd 80 mm. Rund, flack skärmprofil, 17 mm djup. Skärmens längd 93 cm. Avståndet tvärs över från framkant till bakkant 67 cm. Vikt 525 gram. Pressad stagkant fram och baktill. Sidorna invikta för maximal stadga.

## 340-2575 FRAMSKÄRM, rostfri. 102mm. 18&19"

Polerad rostfri framskärm. Perfekt för 19" hjul, men går även att använda till 18". Ytterbredd 102 mm. Rund skärmprofil, 25 mm djup. Skärmens längd 82 cm. Avståndet tvärs över från framkant till bakkant 63 cm. Vikt 570 gram. Pressad stagkant fram och baktill. Sidorna invikta för maximal stadga.

## 1654 FRAMSKÄRM, rostfri. 112mm. 18/19"

Polerad rostfri framskärm för 18&19" hjul. Ytterbredd 112 mm. Rund skärmprofil, 35 mm djup. Skärmens längd 94 cm. Avståndet tvärs över från framkant till bakkant 64 cm. Vikt 970 gram. Pressad stagkant fram och baktill. Sidorna invikta för maximal stadga. Högglanspolerat rostfritt stål = lika blankt som kromat, men mycket hållbarare.

## 1654/21 FRAMSKÄRM, rostfri. 112 mm. 21"

Polerad rostfri framskärm för 21" hjul. Ytterbredd 112 mm. Rund skärmprofil, 35 mm djup. Skärmens längd 94 cm. Avståndet tvärs över från framkant till bakkant 74 cm. Vikt 970 gram. Pressad stagkant fram och baktill. Sidorna invikta för maximal stadga. Högglanspolerat rostfritt stål = lika blankt som kromat, men mycket hållbarare.

## 22-0315 FRAMSKÄRM, rostfri. 137 mm. 18&19"

Polerad rostfri framskärm för 18&19" hjul. Ytterbredd 137 mm. Rund skärmprofil, 48 mm djup. Skärmens längd 85 cm. Avståndet tvärs över från framkant till bakkant 68 cm. Vikt 944 gram. Pressad stagkant framtill. Sidorna invikta för maximal stadga. Högglanspolerat rostfritt stål = lika blankt som kromat, men mycket hållbarare.

## 1661 BAKSKÄRM, rostfri. 125 mm. 18/19"

Polerad rostfri bakskärm för 18&19" hjul. Ytterbredd 125 mm. Rund skärmprofil, 43 mm djup. Skärmens längd 124 cm. Avståndet tvärs över från framkant till bakkant 74 cm. Vikt 1150 gram. Pressad stagkant baktill. Sidorna invikta för maximal stadga. Högglanspolerat rostfritt stål = lika blankt som kromat, men mycket hållbarare.

## 1662 BAKSKÄRM, rostfri. 135 mm. 18/19"

Polerad rostfri bakskärm för 18 & 19" bakhjul samt 5,00/5,10x16". Ytterbredd 5-1/2" 138 mm. Rund skärmprofil, 47 mm djup. Skärmens längd 124 cm. Avståndet tvärs över från framkant till bakkant 74 cm. Vikt 1595 gram. Pressad stagkant baktill. Sidorna invikta för maximal stadga. Högglanspolerat rostfritt stål = lika blankt som kromat, men mycket hållbarare. (se även 1678/55 bakskärm av obehandlad stålplåt).

## 1663 BAKSKÄRM, rostfri. 145 mm. 16/18/19"

Polerad rostfri bakskärm för 18 & 19" bakhjul samt 5,00/5,10x16". Ytterbredd 145 mm. Halvrund skärmprofil, 55 mm djup. Skärmens längd 122 cm. Avståndet tvärs över från framkant till bakkant 75 cm. Vikt 1875 gram. Pressad stagkant baktill. Sidorna invikta för maximal stadga. Högglanspolerat rostfritt stål = lika blankt som kromat, men mycket hållbarare. Den här skärmen har i stort sett samma profil som många original-bakskrämar hade på äldre Engelska motorcyklar och även Japanska 70-talare. (se även 1679 bakskärm av obehandlad stålplåt).

# UNIVERSALSKÄRMAR

Observera att bilderna inte är skaligenliga. Se måttuppgifter



1677/2



1678/2



1677/1

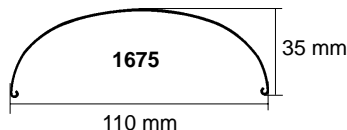

1675

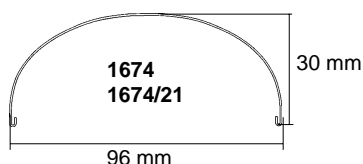

1674  
1674/21

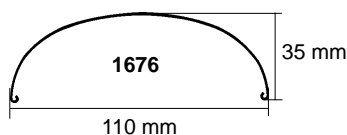

1676

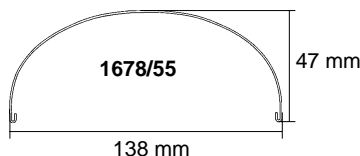

1678/55

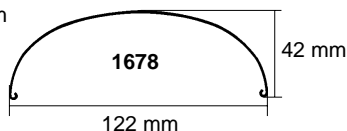

1678

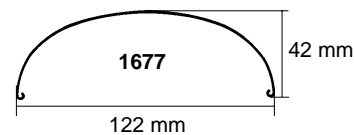

1677

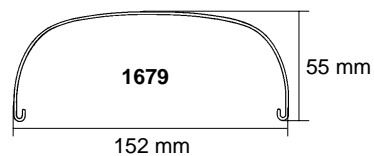

1679

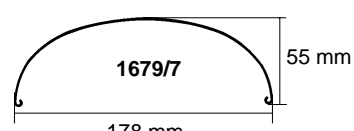

1679/7

## 1674 STÅLSKÄRM, FRAM. 3-7/8" 18&19"

Olackerad framskärm i stål, för 18&19" hjul. Ytterbredd 96 mm. Rund skärmprofil, 30 mm djup. Skärmens längd 94 cm. Avståndet tvärs över från framkant till bakkant 65 cm. Pressad stagkant fram- och baktill. Sidorna invikta för maximal stadga.

## 1674/21 STÅLSKÄRM, FRAM. 3-7/8" 21"

Olackerad framskärm i stål, för 21" hjul. Ytterbredd 96 mm. Rund skärmprofil, 30 mm djup. Skärmens längd 94 cm. Avståndet tvärs över från framkant till bakkant 73 cm. Pressad stagkant fram- och baktill. Sidorna invikta för maximal stadga.

## 1675 STÅLSKÄRM, FRAM. 4-1/4" 18&19"

Olackerad framskärm i stål, för 18&19" hjul. Ytterbredd 110 mm. Rund skärmprofil, 35 mm djup. Skärmens längd 94 cm. Avståndet tvärs över från framkant till bakkant 70 cm. Pressad stagkant framtill. Sidorna invikta för maximal stadga.

## 1676 STÅLSKÄRM, FRAM. 4-1/4" 21"

Olackerad framskärm i stål, för 21" hjul. Ytterbredd 110 mm. Rund skärmprofil, 35 mm djup. Skärmens längd 94 cm. Avståndet tvärs över från framkant till bakkant 74 cm. Pressad stagkant framtill. Sidorna invikta för maximal stadga.

## 1677 STÅLSKÄRM, FRAM. 5" 18&19"

Olackerad framskärm i stål, för 18&19" hjul. Ytterbredd 122 mm. Rund skärmprofil, 42 mm djup. Skärmens längd 102 cm. Avståndet tvärs över från framkant till bakkant 73 cm. Pressad stagkant framtill. Sidorna invikta för maximal stadga.

## 1677/1 STÅLSKÄRM, FRAM. 5" med SMAL RYGG

Olackerad framskärm i stål med SMAL rygg. För 18&19" hjul. Ytterbredd 122 mm. Rund skärmprofil, 40 mm djup. Skärmens längd 104 cm. Avståndet tvärs över från framkant till bakkant 73 cm. Ryggens största bredd 13 mm, avsmalnande till en spets. Pressad stagkant framtill. Sidorna invikta för maximal stadga.

## 1677/2 STÅLSKÄRM, FRAM. 5" med BRED RYGG

Olackerad framskärm i stål med BRED rygg. För 18&19" hjul. Ytterbredd 122 mm. Rund skärmprofil, 40 mm djup. Skärmens längd 104 cm. Avståndet tvärs över från framkant till bakkant 73 cm. Ryggens bredd 25 mm, med plan ovsida. Pressad stagkant framtill. Sidorna invikta för maximal stadga.

## 1678 STÅLSKÄRM, BAK. 5" 18&19"

Olackerad bakskärm i stål för 18&19" hjul. Ytterbredd 122 mm. Rund skärmprofil, 42 mm djup. Skärmens längd 124 cm. Avståndet tvärs över från framkant till bakkant 74 cm. Pressad stagkant baktill. Sidorna invikta för maximal stadga.

## 1678/2 STÅLSKÄRM, BAK. 5" med BRED RYGG

Olackerad bakskärm i stål med BRED rygg. För 18&19" hjul. Ytterbredd 122 mm. Rund skärmprofil, 40 mm djup. Skärmens längd 118 cm. Avståndet tvärs över från framkant till bakkant 75 cm. Ryggens bredd 25 mm, med plan ovsida. Pressad stagkant baktill. Sidorna invikta för maximal stadga.

## 1678/55 STÅLSKÄRM, BAK. 5-1/2" 18&19"

Bakskärm av obehandlad stålplåt. Oljad för att inte rosta. Passar bra till 18 & 19" bakhjul samt 5,00/5,10x16". Ytterbredd 5-1/2" = 138 mm. Rund skärmprofil, 47 mm djup. Skärmens längd 124 cm. Avståndet tvärs över från framkant till bakkant 74 cm. Vikt 1655 gram. Pressad stagkant baktill. Sidorna invikta för maximal stadga. (se även 1662 polerad rostfri bakskärm).

## 1679 STÅLSKÄRM, BAK. 6" 16/18/19"

Bakskärm av 1 mm tjock obehandlat stålplåt. Oljad för att inte rosta. Passar bra till 18 & 19" bakhjul samt 5,00/5,10x16". Ytterbredd 6" = 152 mm. Halvrund skärmprofil, 55 mm djup. Skärmens längd 122 cm (kan kapas i framkant till önskad längd). Avståndet tvärs över från framkant till bakkant 75 cm. Vikt 1990 gram. Pressad stagkant baktill. Sidorna invikta för maximal stadga. Den här skärmen har i stort sett samma profil som många original-bakskrmar hade på äldre Engelska motorcyklar och även Japanska 70-talare. (se även 1663 polerad rostfri bakskärm).

## 1679/7 STÅLSKÄRM, BAK. 7" (178mm)

Bakskärm av obehandlad stålplåt. Oljad för att inte rosta. Ytterbredd 7" = 178 mm. Halvrund skärmprofil, 55 mm djup. Skärmens längd 107 cm (kan kapas i framkant till önskad längd). Avståndet tvärs över från framkant till bakkant 74 cm. Vikt 1670 gram. Pressad stagkant baktill. Sidorna invikta för maximal stadga.

## UNIVERSALSKÄRMAR



22-0310



22-0317



340-2679



340-2678



340-2550  
340-2551



340-2558



340-2586



340-2552  
340-2553

- 22-0310 FRAMSKÄRM med Y-STAG , 115 mm. KROM. UNIVERSAL**  
Universal framskärm. Kromat stål med Y-stag. Passar 18 & 19" hjul. Skärmens bredd 115 mm. Kantig skärmprofil, 50 mm djup. Skärmens längd 80 cm. Avståndet tvärs över från framkant till bakkant 63 cm. Innerbredd mellan stagen 13 cm. Y-stagens höjd 18 cm (till skärmens topp). Spåret i staget 19x50 mm. Skärmens sidor är invikta runt om för maximal stadga. Vikt med Y-stag 1615 gram. (den här skärmen är mycket lik originalskärmen på Yamaha RD250/350).
- 22-0317 FRAMSKÄRM med Y-STAG. 10 cm. XL/FX—>87**  
Universal framskärm, olackerat stål med KROMADE Y-stag. Passar 18/19/21" framhjul. Skärmens bredd 104 mm. Halvrund skärmprofil, 35 mm djup. Skärmens längd 68 cm. Avståndet tvärs över från framkant till bakkant 58 cm. Innerbredd mellan stagen 13 cm. Y-stagens höjd 16 cm (till skärmens topp). 2 st 8,5 mm hål c/c avstånd 66 mm i Y-stagen. Skärmen är invikt på sidorna och framtill för maximal stadga. Vikt med Y-stag 1060 gram. Mycket användbar som universal, samt passar direkt i gaffelfästena på HARLEY XL/FX/FXR/Dyna 1973—>(smala gaffeln med 35 eller 39mm gaffelben) (ersätter Harley OEM 59031-83).
- 340-2679 FRAMSKÄRM, PRISMIC. 11 cm. Olackad**  
Framskärm med prisma-profil, olackerat stål. Passar bäst för 21" däck. Ytterbredd 11 cm. Kantig skärmprofil, största djup 55 mm. Skärmens längd 78 cm. Avståndet tvärs över från framkant till bakkant 66 cm. Vikt 703 gram.
- 340-2678 FRAMSKÄRM, RUND. 9cm BRED. Olackad**  
Avsmalnande, kort framskärm, obehandlat stål. För 18/19/21" däck. Svagt rundad skärmprofil. Bredden på mitten är 9 cm, där även 2 hål med 63 mm c/c avstånd är borrade. Skärmens längd 62 cm. Avståndet tvärs över från framkant till bakkant 51 cm. Skärmen smalnar av framåt och bakåt till 6 cm. Alla sidor är invikta för maximal stadga. Vikt 534 gram.

- 340-2550 FLAT FENDER 5". EJ KROMAD**  
5" flat fender, obehandlat stål. Plan ovansida med 35 mm höga kanter. Skärmens bredd 125 mm. Skärmens längd 102 cm. Avståndet tvärs över från framkant till bakkant 73 cm. Bak och framkant är INTE uppsvängda. Plåttjocklek 1,9 mm. Vikt 2150 gram.
- 340-2551 FLAT FENDER 6". EJ KROMAD**  
6" flat fender, obehandlat stål. Plan ovansida med 35 mm höga kanter. Skärmens bredd 155 mm. Skärmens längd 105 cm. Avståndet tvärs över från framkant till bakkant 75 cm. Bak och framkant är INTE uppsvängda. Plåttjocklek 1,9 mm. Vikt 2500 gram.
- 340-2558 6" FLAT BOBBED FENDER, 40mm DJUP**  
6" flat "bobbed" fender, obehandlat stål. Plan ovansida med 40 mm höga kanter. Skärmens bredd 155 mm. Skärmens längd 105 cm. Avståndet tvärs över från framkant till bakkant 75 cm. Något uppsvängd i bakkant. Plåttjocklek 1,9 mm. Vikt 2500 gram. (se även 340-2586, likadan skärm men 50 mm höga kanter).
- 340-2586 6" FLAT BOBBED FENDER, 50mm DJUP**  
6" flat "bobbed" fender, obehandlat stål. Plan ovansida med 50 mm höga kanter. Skärmens bredd 155 mm. Skärmens längd 105 cm. Avståndet tvärs över från framkant till bakkant 75 cm. Något uppsvängd i bakkant. Plåttjocklek 1,9 mm. Vikt 2700 gram. (se även 340-2558, likadan skärm men 40 mm höga kanter).
- 340-2552 FATBOB FENDER 7". Vänster kedjeuttag**  
Fatbob-skärm 7" (175 mm) bred. Djupa sidor. Uppsvängd baktill. Olackerad stålplåt. Kedjeuttag på VÄNSTER sida. (se även 340-2553 kedjeuttag HÖGER sida).
- 340-2553 FATBOB FENDER 7". Höger kedjeuttag**  
Fatbob-skärm 7" (175 mm) bred. Djupa sidor. Uppsvängd baktill. Olackerad stålplåt. Kedjeuttag på HÖGER sida. (se även 340-2552 kedjeuttag VÄNSTER sida).





SKÄRMDEKOR MED  
MOTIV (FENDERTIP)



340-2723 340-2724  
340-2725 340-2726



340-2741

**HARLEY-  
DAVIDSON**



340-2698



340-2699



340-2737 340-2740



340-2736 340-2739 340-2735

### SKÄRMDEKOR (FENDERTIP)

Stansade i mässing och polerade, eller 3-dubbelt kromade. Finns i 2 storlekar, samt släta eller med örnmotiv. Den stora passar alla FL bakskärm 1934-48 och även många universalskärm fram och bak. Den lilla passar de flesta smala original framskärm. Levereras med monteringskruvar.

#### Liten 155 mm

340-2640	Med örn, kromad .....	st
340-2642	Slät, kromad .....	st
340-2645	Med örn, mässing .....	st
340-2647	Slät, mässing .....	st

#### Stor 210 mm

340-2641	Med örn kromad .....	st
340-2643	Slät, kromad .....	st
340-2646	Med örn, mässing .....	st
340-2648	Slät, mässing .....	st

#### 340-2698 FENDER-TRIM,FRAM.FLST 1986—>

Fender-trim, FRAM. Tillverkat av 3/8" kromat stål-rör. Levereras med kromade bultar, muttrar, brickor som behövs för "bolt-on" monteringen. Passar alla **FLST HERITAGE SOFTTAIL 1986—>**. En kvalitetsprodukt tillverkad i USA. (se även 340-2699 matchande trimrail, bak).

#### 340-2699 FENDER-TRIM, BAK. FLST 1986—>

Fender-trim, BAK. Tillverkat av 3/8" kromat stål-rör. Levereras med kromad bult, muttrar, brickor. Passar alla **FLST HERITAGE SOFTTAIL 1986—>**. En kvalitetsprodukt tillverkad i USA. (se även 340-2698 matchande trimrail, fram).

#### 340-2723 SKÄRMDEKOR, RÖTT LYSE. FL49-86fram

Skärmdekor, FRAM med RÖD belysning. Tillverkad av kromad plast. Levereras med 12 volt 1-polig glödlampa (glassockel). Passar framtill på framskärmen **FL 1949-86, FLT/FLST 1980->**.

#### 340-2724 SKÄRMDEKOR ,GULT LYSE. FL49-86fram

Skärmdekor, FRAM med GUL belysning. Tillverkad av kromad plast. Levereras med 12 volt 1-polig glödlampa (glassockel). Passar framtill på framskärmen **FL 1949-86, FLT/FLST 1980->**. Motsvarar OEM 59082-79

#### 340-2725 SKÄRMDEKOR, RÖTT LYSE. FL58-86 bak

Skärmdekor, BAK med RÖD belysning. Tillverkad av kromad plast. Levereras med 12 volt 1-polig glödlampa (glassockel). Passar bakskärmen **FL 1958-86, FLT/FLST 1980->**. Motsvarar OEM 59658-79.

#### 340-2726

#### SKÄRMDEKOR, GULT LYSE. FL58-86 bak

Skärmdekor, BAK med GUL belysning. Tillverkad av kromad plast. Levereras med 12 volt 1-polig glödlampa (glassockel). Passar bakskärmen **FL 1958-86, FLT/FLST 1980->**.

#### 340-2736

#### SKÄRMDEKOR V-design FL58-66 fram

SKÄRMDEKOR (FENDERTIP). För FL-modeller. Replica av original. Pressgjutna. Kromade. Fästes med två medföljande skruvar. **FL FRAM 1958-66 V-design**. Harley OEM 59216-59. (se även 340-2739, skärmdekor bak)

#### 340-2737

#### SKÄRMDEKOR Chevron FL 67-80 fram

SKÄRMDEKOR (FENDERTIP). För FL-modeller. Replica av original. Pressgjutna. Kromade. Fästes med två medföljande skruvar. **FL FRAM 1967-80 Nostalgic Chevron-design**. Harley OEM 59216-59A. (se även 340-2740, skärmdekor bak)

#### 340-2739

#### SKÄRMDEKOR V-design FL 58-66 bak

SKÄRMDEKOR (FENDERTIP). För FL-modeller. Replica av original. Pressgjutna. Kromade. **FL BAK 1958-66 V-design**. Harley OEM 59887-59. (se även 340-2736, skärmdekor fram)

#### 340-2740

#### SKÄRMDEKOR Chevron FL 67-80 bak

SKÄRMDEKOR (FENDERTIP). För FL-modeller. Replica av original. Pressgjutna. Kromade. Fästes med tre medföljande skruvar. **FL BAK 1958-66 Nostalgic Chevron-design**. Harley OEM 59887-59A. (se även 340-2737, skärmdekor fram)

#### 340-2735

#### LISTER, rostfri FL FRAMSKÄRM 49-84

SIDOPANELER FL FRAMSKÄRM. Replica av sidopanelerna på **FL originalskärm 59-66** men kan även monteras på alla FL-skärmar, FRAM 1949-84. Levereras parvis och motsvarar Harley OEM 59205-57 och 59206-57.

#### 340-2741

#### NEDRE FRAMSKÄRMDEKOR. FL 49-86

Nedre framskärmdekor, kromat. Exakt reproduktion av originalet på FL 1968-75. Levereras med fästskruvar. Passar nertill på framskärmen, alla **FL, FLT, FLHT och FLHS 1949-86**.

# FRAMSKÄRMAR FÖR

# HARLEY- DAVIDSON



22-0317



340-2716

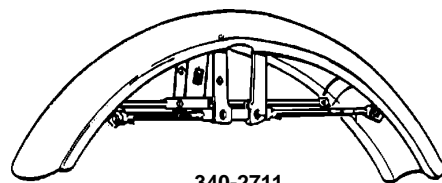

340-2711



340-2701



340-2706

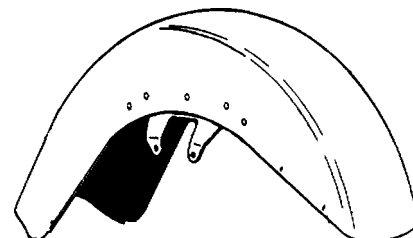

340-2719

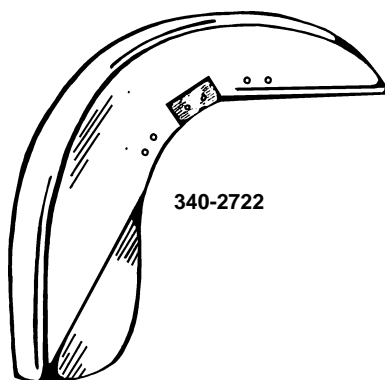

340-2722

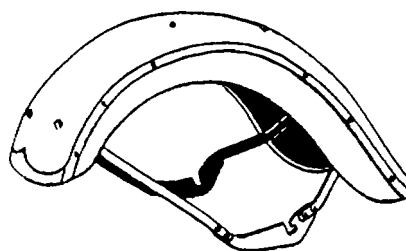

340-2720

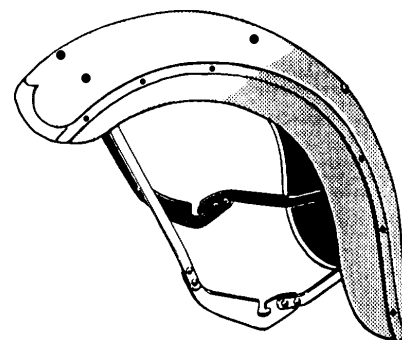

340-2721

**22-0317 FRAMSKÄRM med Y-STAG. 10cm. XL/FX—>87**

Kort framskärm, olackerat stål med KROMADE Y-stag.  
Passar 18/19/21" framhjul.  
XL/FX/FXR/Dyna 1973—>  
(smala gaffeln med 35 eller 39 mm gaffelben).

**340-2716 FRAMSKÄRM, KORT med STAG XL/FX**

Kort framskärm, olackerat stål med KROMADE stag.  
Skärmens främre del är kortare än original.  
XL/FX/FXR/Dyna 1973—>  
(smala gaffeln med 35 eller 39 mm gaffelben).

**340-2711 FRAMSKÄRM, LÅNG med STAG XL/FX**

Lång framskärm, originalreplica. Olackerat stål med KROMADE stag. Motsvarar OEM 59007-73, 59111-74  
XL/FX/FXR/Dyna 1973—>  
(smala gaffeln med 35 eller 39 mm gaffelben).

**340-2701 FRAMSKÄRM, CUSTOM. Y-STAG. FXWG**

Framsärm, olackerat stål med KROMADE Y-stag. Originalreplica. Motsvarar OEM 59924-80.  
FXWG/FXST/FXSTC/Dyna Wideglide 1980—>  
(breda gaffeln med 41 mm gaffelben).

**340-2706 FRAMSKÄRM, CUSTOM. Y-STAG. FL 1949-**

Framsärm, olackerat stål med KROMADE Y-stag. Perfekt för 18/19/21" hjul.  
FL 1949-84 (breda gaffeln med 41 mm gaffelben).

**340-2719 FRAMSKÄRM med STAG, origm. FL 1954-84**

Framsärm, originalreplica. Med monterade stag. Olackerat stål. Motsvarar OEM 59000-58G.  
FL 1954-84 (breda gaffeln med 41 mm gaffelben).  
Passar även FLT/FLHT.

**340-2722 DRESSER FRAMSKÄRM, 16". FXWG/FXST**

Framsärm "Dresser Style" för modeller med 16" framhjul och WIDE GLIDE gaffel.  
FXST, FXSTC, Dyna Wide Glide 1980—>  
FXWG 4 växlade med enkel skiva 1980-86.

**340-2720 FRAMSKÄRM 61/74/80 SPRINGERGAFFEL 1937-48**

Framsärm, originalreplica. Med monterade stag och medföljande clips (59135-36). Olackerat stål. Motsvarar OEM 59000-36.  
1000/1200/1300 BIG TWIN med SPRINGERGAFFEL 1937-48

**340-2721 FRAMSKÄRM 45" SPRINGERGAFFEL**

Framsärm, originalreplica. Med monterade stag, men UTAN clips. Olackerat stål. Motsvarar OEM.3702-40A.  
45" (750 sida) med SPRINGERGAFFEL.  
(Clips kan beställas separat, sats #335-2014).

# BAKSKÄRMAR FÖR

# HARLEY-DAVIDSON

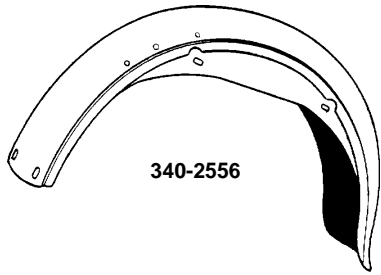

340-2556

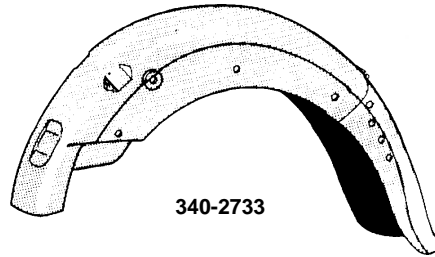

340-2733

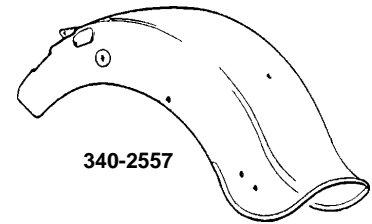

340-2557



340-2729

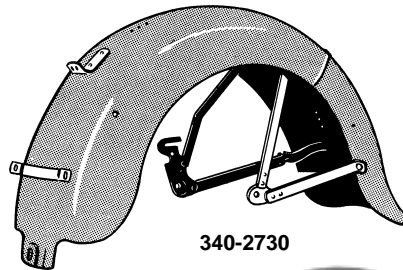

340-2730

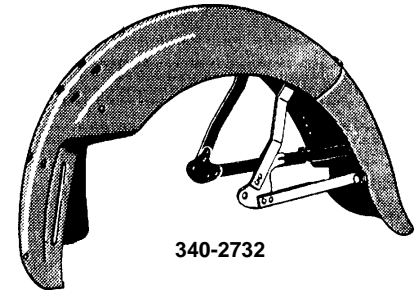

340-2732

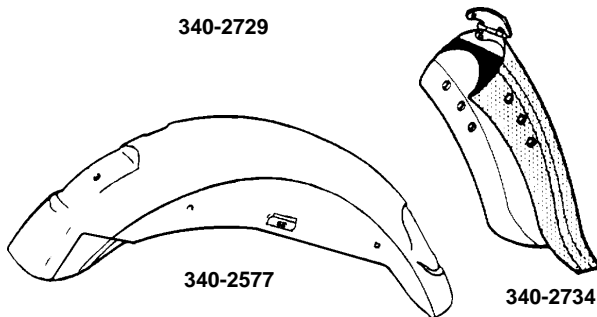

340-2577

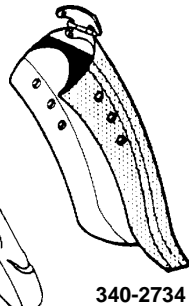

340-2734



340-2728

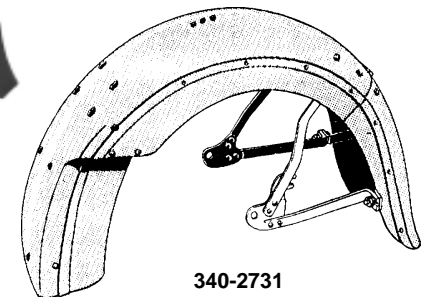

340-2731

**340-2556 BAKSKÄRM 6", XL 1959-78 utan LYKTHÅL**  
Bakskärm, originalreplica. Standard fästhål i sidorna, men UTAN hål för baklyset. Olackerat stål. Motsvarar OEM 59611-67A/73A. Alla SPORTSTER 1959-78.

**340-2577 BAKSKÄRM 6", FX 1973-85 utan LYKTHÅL**  
Bakskärm, originalreplica. Standard fästhål i sidorna, men UTAN fäste för baklyset. Olackerat stål. Motsvarar OEM 59584-73A. Alla FX 4-växlade 1973-85.

**340-2557 BAKSKÄRM, FAT-BOB, FXWG, FL 1965-84**  
Bakskärm, Fat-Bob. Originalreplica. Olackerat stål, med färdiga fästhål för skärmfäste och bakljusfäste. Skärmens insida har clips för kabeldragning. Gångat hål (UNF1/4"-28) för bakre sadelfäste. Motsvarar OEM 59904-80. FXWG 1980-84, FL 1965-84.

**340-2728 BAKSKÄRM, HEL. FL 1980-84 även 1958-79**  
HEL BAKSKÄRM FL. Exakt replica av den hela bakskärmen som var originalmonterad på 4-växlade FL-modeller 1980-84. Borrade hål för vårt baklyse 355-4465. Skärmen kan också användas för att ersätta den 2-delade FL-skärmen 1958-84. Olackerad. Motsvarar Harley OEM 59601-79B.

**340-2729 BAKSKÄRM, BOBBED. FXST 1984—>**  
"Bobbed" bakskärm för FXST Softtail 1984—> med borrade hål endast för skärmstaget (ej för lyktfästet). Clips för elkablar på insidan. Olackerat stål. Motsvarar OEM 59914-86A.

**340-2733 BAKSKÄRM, 2-delad. FL 1958-84**  
2-delad bakskärm med fällbart bakstycke. Olackerat stål. Utan fäste för baklyktan. Passar alla 4 växlade FL-ramar 1958-84, även FX om skärmstagen från FL användes. Går även, med mindre modifiering, att använda till FXWG. Motsvarar OEM 59604-65A.

**340-2734 BAKRE SKÄRM med GÅNGJÄRN FL 1958-79**  
Bakre, fällbara delen av bakskärmen, levereras med gångjärn. Olackerat stål. Replica av original 59699-73, men UTAN hål för baklyse. FL/FLH 1958-79.

**340-2730 BAKSKÄRM, REPLICA 45" SIDA 1937-52**  
Bakskärm, originalreplica. Med monterade stag. Olackerat stål. 45" (750 sida) 1937-52.

**340-2731 BAKSKÄRM, 61&74" TOPPVENTIL 1936-48**  
Bakskärm, originalreplica. Med monterade stag och gångjärnsupphängd bakre skärmdel. Utan hål för baklyse. skärmsidor MED "pressveck". Olackerat stål. Motsvarar OEM 3711-39. 1000/1200/1300 BIG TWINS med stel ram 1936-48.

**340-2732 BAKSKÄRM, BIG TWIN 1949-57**  
Bakskärm, originalreplica. Med monterade stag och gångjärnsupphängd bakre skärmdel. Utan hål för baklyse. Slåta skärmsidor UTAN "pressveck". Olackerat stål. 1000/1200/1300 BIG TWINS med stel ram 1949-57.

**SE ÄVEN GRUPPKATALOG 100/1 SID 37-40 FÖR SKÄRMFÄSTEN, SISSY-BAR ETC.**

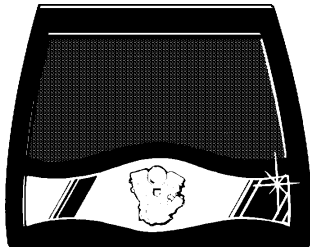

340-2562

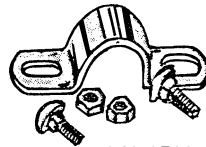
340-2637  
340-2638

340-2560



MONTERINGSSATS SKÄRMFÄSTE

**340-2491 MONT.SATS, SKÄRMFÄSTE BAK XL 59-81**

Kromad monteringsats (4 försänkta stjärnskruvar, 2 6-kantbultar, 2 muttrar, 6 tagglåsbrickor) för bakre skärmfästet på alla **SPORTSTER 1959-81**. Kromad reproduktion av Harley original. En kvalitetsprodukt tillverkad av COLONY i USA.

**340-2492 MONT.STS, SKÄRMFÄSTE BAK. FL 58-80**

Kromad monteringsats (6 försänkta stjärnskruvar, 2 försänkta 6-kantbultar, 2 vanliga 6-kantbultar, 8+2 muttrar, 10 tagglås-brickor) för bakre skärmfästet på alla **FL/FLH 1958-80**. Kromad reproduktion av Harley original. En kvalitetsprodukt tillverkad av COLONY i USA.

**340-2576 MONT.SATS BAKSKÄRM, FÖRZINKAD, 36-57**

Cad. monteringsats (alla bultar, muttrar, brickor fjäderbrickor) för bakre skärmfästet på alla **1000/1200/1300 BIG TWINS 1936-57 med stel ram**. Cad. reproduktion av Harley original. En kvalitetsprodukt tillverkad av COLONY i USA.

**340-2560 SKÄRMFÄSTE KROM, STEL RAM 1" RÖR**

Övre, bakre skärmfäste. Passar runt 1" ramrör och bultas fast i bakskärm. Kromat. Levereras med 2 kromade vagnsbultar med kullrig skalle och 2 kromade muttrar. Motsvarar Harley OEM 59800-36. **1000/1200/1300 BIG TWINS 1936-57 med stel ram**.

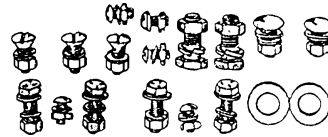

340-2576



340-2561

**340-2561 SKÄRM & OLJETANK FÄSTE 36-65 krom**

Nedre skärmfäste, kromat. Bultas i batteriplattan och bakskärm. Motsvarar Harley OEM 62585-36. **1000/1200/1300 BIG TWINS 1936-65**.

**340-2562 STÄNKSKYDD, GUMMI. PANHEAD-MOTOR**

Stänkskydd av svart kraftigt gummi, med kromad dekorationslist och gjuten Pan-head motor i brons. Höjd 20cm, bredd upptill 20 cm, nertill 26,5 cm.

**340-2637 STÄNKSKYDD, gummi. Örn+ nit 16x24cm**

Stänkskydd av svart gummi med örnmotiv och kromade dekorationsnitar. 3 skruvar & låsmuttrar för montering på skärmen, medföljer. Höjd 16 cm. Bredd upptill 16,5 cm, nertill 24 cm.

**340-2638 STÄNKSKYDD, gummi. Örn+ nit 20x27cm**

Stänkskydd av svart gummi med örnmotiv och kromade dekorationsnitar. 3 skruvar & låsmuttrar för montering på skärmen, medföljer. Höjd 20 cm. Bredd upptill 16,5 cm, nertill 26 cm.

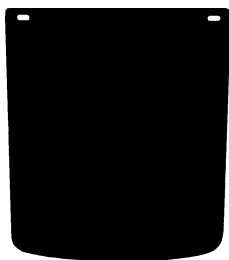

1669

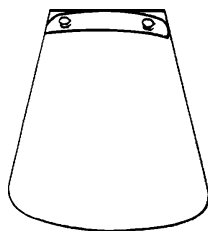

1669/5

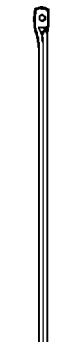

1639/2

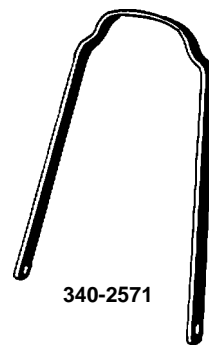

340-2571

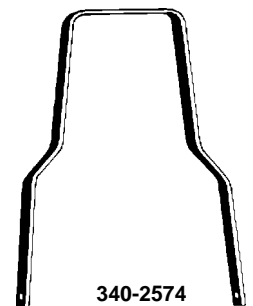

340-2574

**1639/2 ALUMINIUMSTAG 530 mm LÅNGT**

Enkelt skärmstag av aluminium. 530 mm långt. Kan kapas till önskad längd.

**1669 STÄNKSKYDD BAK. 24x26 cm. SVART**

Stänkskydd av svart, styv plast för bakskärm. 2 avlånga fästhål upptill. Höjd 26 cm. Bredd upptill 24 cm, nertill 22 cm.

**1669/5 STÄNKSKYDD FRAM. 17x15 cm. SVART**

Stänkskydd av svart gummi för framskärm. Förstärkningsstag i metall samt fästskruvar, ingår. Höjd 17 cm. Bredd upptill 12,5 cm, nertill 15 cm.

**340-2571 SKÄRMSTAG, BAK. Krom. 35 cm långt**

Mycket kraftigt skärmstag. Kromat. Tillverkat av 6,5 x 19 mm stål med 30 cm långa "ben" och 5/16" (8 mm) fästhål. Passar både 5 & 6" (125 & 150 mm) breda skärmar. Stagets hela längd 35 cm.

**340-2574 SKÄRMSTAG, FATBOB-SKÄRM. Krom**

Mycket kraftigt skärmstag för Fat-Bob skärmar. Kromat. Tillverkat av 6,5 x 25 mm stål. Stagets hela längd 37 cm. Ytterbredd där staget går in i skärmen 145 mm. Innerbredd vid fästet 170 mm.

**ROFFES MOTOR AB**

BOX 4905 • BLEKINGEGATAN 63 • SE-116 94 STOCKHOLM • SWEDEN  
Tel 08-642 05 43, 643 70 54 • Fax 08-714 92 92 • info@roffesmotor.se