

ROFFES MOTOR AB

v0.4 mar 09

HARLEY DAVIDSON
NOVEMBER 2008

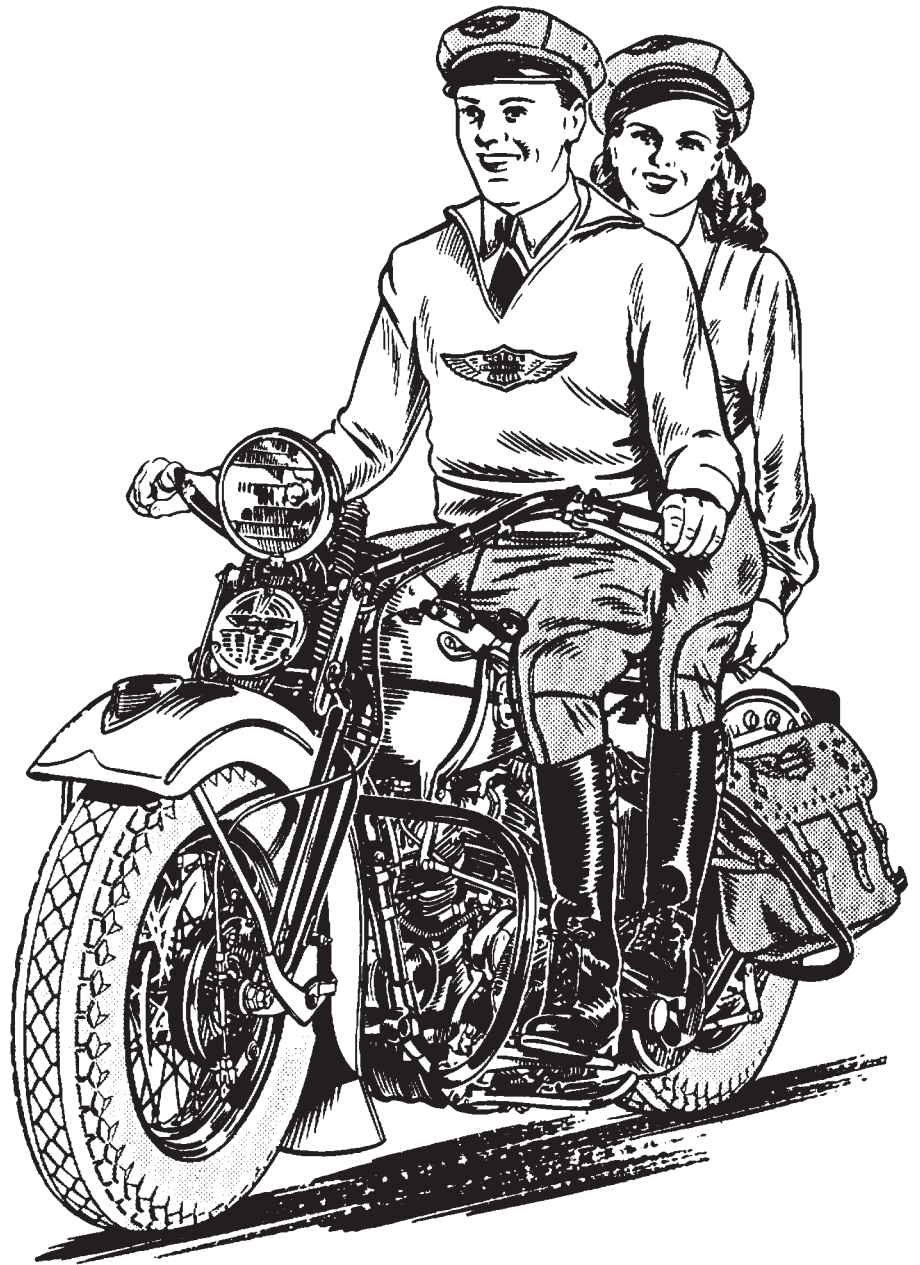

tel. 08 640 43 46



Roffes Motordelar AB startades 1943, med försäljning över disk i egen butik och via postorder. Från början bestod verksamheten i huvudsak av försäljning av trampcyklar och delar till dessa. Bl. a tillverkades en egen cykel, "ROFFES ESS", som rönste stor framgång.

På 50-talet byttes trampcyklarna ut mot mopeder och motorcyklar, som t. ex. Husqvarna, Monark, NV och andra lätta motorcyklar. Även kompletta reservdelslager till dessa. Mindre utombordsmotorer ingick även i sortimentet.

I början av 60-talet upphörde vår försäljning av hela fordon och vi koncentrerade oss på reservdelar och ett mycket stort tillbehörssortiment, i första hand till engelska motorcyklar och till mopeder.

I slutet av 60-talet tillkom delar och tillbehör till japanska motorcyklar och i början av 70-talet kompletterade vi sortimentet med delar till Harley.

Våren 1982 stängde vi vår egen butik och försäljningen av mopeddelar upphörde.

Större delen av vår försäljning sker sedan dess via återförsäljare över hela Norden, men vi säljer fortfarande även direkt till konsument, via postorder.



Så här såg det ut på 40-talet utanför vår butik.

Idag lagerhåller vi över 17 000 olika reservdelar och tillbehör för motorcyklar från världsledande tillverkare. Vi importerar märken som bl.a National Cycle (vindrutor och packväskor) Willie & Max (mjuka packväskor), Progressive Suspension (stötdämpare och gaffelfjädrar), Regina (kedjor), K&N (luftfilter), Athena (packningar), Haynes och Clymer (reparationshandböcker), Colony (kromad bult och mutter) och många andra.

Totalt har vi över 100 leverantörer runt om i världen som regelbundet förser oss med vårt behov av reservdelar och tillbehör.



ROFFES MOTOR AB

Produkterna i denna katalog är lagervaror och levereras normalt inom 1-3 arbetsdagar.

Produkternas priser finner du i en separat prislista som finns att ladda ner från vår hemsida, **www.roffesmotor.se**.

Observera att vi endast säljer till konsument via postorder, vi har alltså ingen butik som går att besöka.

Våra produkter kan du beställa...

...via din lokala mc-handlare.

eller...

...direkt från oss:

- via telefon **08 640 43 46**.
- via e-post **order@roffesmotor.se**, ange artikelnummer, namn, adress samt gärna ett telefonnummer där vi kan nå dig dagtid.

Adress: Roffes Motor AB
Box 4905
SE-116 94 Stockholm

Returadress: Roffes Motor AB
(obs! ring oss innan ev. retur) Blekingegatan 63 (ej butik)
SE-116 62 Stockholm

Tel: 08 640 43 46 (Intl. +46 8 640 43 46)
Fax: 08 714 92 92 (Intl. +46 8 714 92 92)
E-post: info@roffesmotor.se
order@roffesmotor.se
Internet: www.roffesmotor.se

Öppettider: mån-tors 0730-1730
fredag 0730-1500

Innehållsregister

sid	
1 - 4	Verkstads-handböcker och övrig litteratur
5 - 19	Kupol- och spetsmuttrar, insexbultar, skruvsatser, brickor
20 - 22	Sifton kamaxlar, ventiler, ventilstyrningar, ventillyftare
23 - 24	Crane kamaxlar, ventiler, stötstänger
25 - 37	Cylinder, ventiler, ventilstyrningar, ventillyftare, Colony kromade produkter för lyftarhus, cylinder, topplock och ventilhus, motorfästen
38 - 44	Kolv, vevparti,
45 - 60	Motorblock, registerkåpa, packningar, packningssatser
61 - 63	Oljepump
64 - 72	Förgasardelar, luftrenare, K&N luftrenare, K&N luftfilter
73 - 75	Laddning, generatordelar
76 - 82	Tändning, tändspolar, statorlindning, voltpak, batterikåpor
83 - 84	El-start
85 - 87	Kickstart
88 - 90	Växellåda
91	Fotväxel
92	Verktyg
93 - 97	Transmisson, transmissionskåpor, kopplingslock, beltskydd
98 -104	Koppling, Barnett lamellsatser, kopplingscentrum
107 -108	Kromade produkter för växellåda och transmission
109 -116	Avgassystem, ljuddämpare
117 -135	Styren, risers, handtag, nipplar, kablar, bromsslängor
136 -144	Framgaffeldelar
145 -156	Vindskydd, Lightbars, Chrome Lowers
157 -165	Baksving, kedjeskydd, sissy-bar, skärmar, sadlar, soffor
166 -177	Progressive Suspension framgaffelfjädrar, sänkningssatser, stötdämpare, stötdämparvektyg, pump med tryckmätare, pump för gaffelolja
178 -183	Länksystem för växel, koppling, fotbroms. Fotpinnar
184 -200	Drivkedjor, bakdrev, bromsdetaljer i navet, bromsklossar, nav, hjul, fälgar
201 -216	Belysning, nummerplåtshållare, omkopplare, hastighetsmätare
217 -231	Bensintankar med tillbehör, Kreem tanktätare
233 -237	Oljetankar med tillbehör, oljefilter, oljetrycksmätare
238	K&N oljefilter
239 -249	Sadelväskor, verktygsväskor
250 -251	Glasögon, metallembel, posters, t-shirts, wall hanging, kuddöverdrag

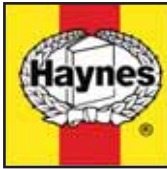

Haynes reparationshandböcker bygger på en fullständig isärtagning och ihopsättning av hela motorcykeln - under fotografering. Allt från enkel rutinservice till den mest komplicerade reparation behandlas ingående. Alla arbetsmoment är graderade i 5 olika svårighetsgrader så att du själv kan se vad du rimligen bör klara av att utföra själv. Böckerna är på engelska men en svensk-engelsk/engelsk-svensk teknisk ordlista medföljer varje

Haynes reparationshandbok.

Dessa Haynes reparationshandböcker har hårda oljebeständiga pärmar och håller formatet 280 x 210 mm.



Böckerna är på engelska men en svensk-engelsk/engelsk-svensk teknisk ordlista medföljer varje Haynes reparationshandbok.

- 151-1213/1** 883/1000/1100/1200 Sportster 1970-03
- 151-1212/1** Alla 1200 FL/FX Shovelhead 1970-80
Alla 1340 FL Shovelhead 1978-83
Alla 1340 FXR Shovel/Evo 1982-99
Alla 1340 FL/FX Shovelhead/Evo Softails 1979-99
Alla 1340 Dyna Glide Evo 1991-98
- 151-1221** Twin Cam 88 1999-03
Softail alla modeller 2000-03
Dyna Glide alla modeller 1999-03
Touring alla modeller, inklusive Electra Glide,
Road King och Road Glide 1999-03

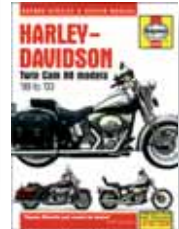
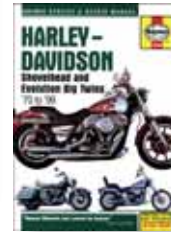
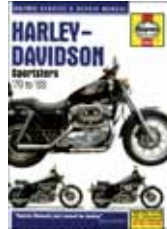

Clymer reparationshandböcker bygger på en fullständig isärtagning och ihopsättning av hela motorcykeln - under fotografering. Hundratals bilder och illustrationer lotsar läsaren genom varje jobb, allt från enkel rutinservice till den mest komplicerade reparation.

Dessa Clymer reparationshandböcker har mjuka pärmar och håller formatet 255 x 180 mm eller 275 x 210 mm (böcker med mörk över- och underdel). Engelsk text.

- 151-1211** Sportster 1959-85
- 151-1208** Sportster Evo 883/1100/1200 1986-90
- 151-1217** Sportster Evo 883/1200 1991-03
- 151-1217/1** XL883/1200/C/L/R 2004-06
- 151-1204** Alla modeller med Panhead-motor 1948-65
- 151-1210** Alla modeller med Shovelhead-motor 1966-84
- 151-1190** V-Rod 2002-07
- 151-1205/1** FLH/FLT/FXR 1984-94, FXWG 1985-86
- 151-1228** FLH/FLT/FXR Evo 1984-98
- 151-1206/1** Softail, alla modeller 1984-99
- 151-1218** Dyna Glide FXD alla modeller 1991-98
- 151-1224** Dyna Glide FXD Twin Cam 88 1999-05

- 151-1223** FLH/FLHR/FLHT Twin Cam 88 1999-05
FLHT Electra Glide Standard
FLHTC/FLHTCI Electra Glide Classic
FLHTCUI Ultra Classic Electra Glide
FLHR/FLHRI Road King
FLHCRI Road King Classic
FLTR/FLTRI Road Glide

- 151-1222** FLS/FXS Twin Cam 88 2000-05
FLSTC/FLSTCI Heritage Classic 2000-05
FLSTF/FLSTFI Fat Boy 2000-05
FLSTS/FLSTSI Heritage Springer 2000-05
FXST/FXSTI Softail Standard 2000-05
FXSTB/FXSTBI Night Train 2000-05
FXSTS/FXSTSI Springer Softail 2000-05
FXSTD/FXSTDI Softail Deuce 2001-05

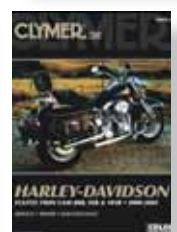
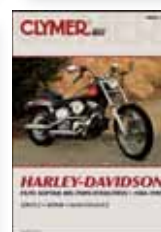
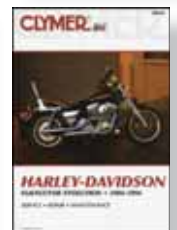
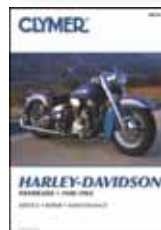
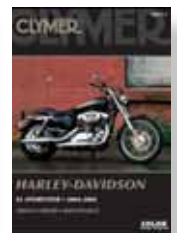
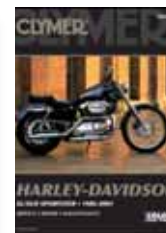
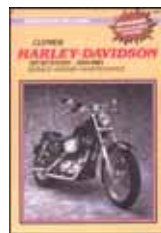

REA

Vi säljer ut utgående reparationshandböcker från Clymer. För böcker till senare årsmodeller, se föregående sida i den här katalogen.

Dessa böcker säljs endast så länge lagret räcker.

REA151-1205 FXR 1984-91
FXWG 1985-86
FXSB 1985
REA151-1206 FXST 1984-91
FXSTS 1989-91
FLSTC 1988-91

FXEF 1985
FLT 1984-91 110 kr
FXSTC 1986-91
FLST 1987-91
FLSTF 1990-91 110 kr

Illustrated BUYER'S ★ GUIDE

Alla böcker i serien är speciellt skapade för den hängivne entusiasten, ägaren och den potentiella köparen av en classic-maskin. En unik 5-stjärnig skala hjälper dig att välja den mest värdefulla modellen. Alla böcker är rikt illustrerade och med en utförlig historik över varje modell.

Engelsk text, mjuka pärmar, 235x190 mm.

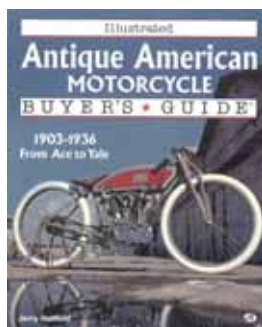

Antique American Motorcycle
av Jerry Hatfield

Omfattar Harley Davidson, Indian, Excelsior, Super-X, Henderson och många fler. 160 sidor, 200 svart/vita fotografier.

Art.nr: 27-5175

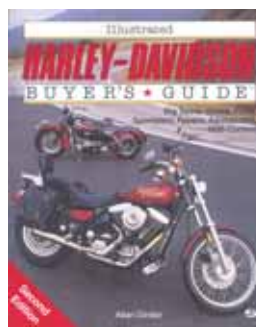

Harley Davidson
av Allan Girdler

Omfattar Knucklehead, Panhead, Shovelhead, Sportster, Superglide. 176 sidor, 141 svart/vita fotografier.

Art.nr: 27-6520

Arlen Ness - Master Harley Customizer

av Tomthy Remus

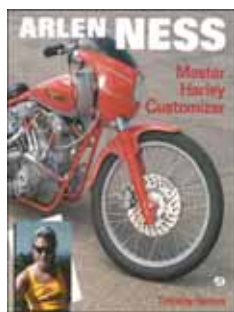

Över 100 fotografier, varav 80 i färg, som fångar det bästa av Arlen Ness många berömda byggen.

Engelsk text, mjuka pärmar, 265x230 mm, 128 sidor, 100 fotografier varav 80 i färg.

Art.nr: 151-1240

Service Shop Dope Volume Two



En sammanställning av alla servicebulletiner och uppdateringar som Harleyfabriken sänt till sina återförsäljare under perioden 11 december 1933 till 11 november 1939. Mycket värdefull läsning med mängder av tekniska tips och råd.

Engelsk text, mjuka pärmar, 280x215 mm, 160 sidor, svart/vita illustrationer.

Art.nr: 151-1231

Service Shop Dope Volume Three



En sammanställning av alla servicebulletiner och uppdateringar som Harleyfabriken sänt till sina återförsäljare under perioden 3 januari 1956 till 16 september 1969. Mycket värdefull läsning med mängder av tekniska tips och råd.

Engelsk text, mjuka pärmar, 280x215 mm, 160 sidor, svart/vita illustrationer.

Art.nr: 151-1233

Service Shop Dope Volume Four



En sammanställning av alla servicebulletiner och uppdateringar som Harleyfabriken sänt till sina återförsäljare under perioden 4 april 1941 till 1 juni 1956. Mycket värdefull läsning med mängder av tekniska tips och råd.

Engelsk text, mjuka pärmar, 280x215 mm, 160 sidor, svart/vita illustrationer.

Art.nr: 151-1232

Questions And Answers



"A Mechanical Manual For The Beginner And For The Experienced Motorcyclist"
Boken innehåller servicedata över amerikanska motorcyklar, både militära och civila, tillverkade fram till 60-talets mitt. Märken som Harley Davidson, Indian och Mustang omfattas.

Engelsk text, mjuka pärmar, 192x132 mm, 230 sidor, 100-tals illustrationer.

Art.nr: **151-1230**

Harley Davidson - Performance Parts Directory

av Dave Mann

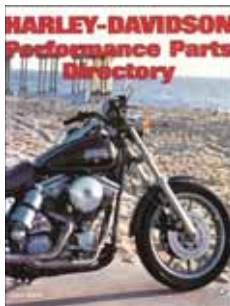

I den här boken hittar du fler än 350 företag i USA och utomlands som är specialiserade på "high-performance-parts" till Harley. Beskrivning över varje företag och vad de tillverkar.

Engelsk text, mjuka pärmar, 270x210 mm, 160 sidor, 225 svart/vita bilder.

Art.nr: **151-1251**

Harley Davidson - Myth & Mystique

av Randy Leffingwell

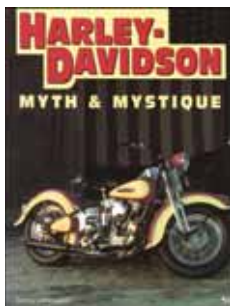

En mängd färgfotografier av de allra finaste exemplaren av både äldre och nyare Harley Davidson, tillsammans med texter som detaljerat beskriver utvecklingen av Harley Davidson till att bli den mest eftertraktade motorcykeln i världen.

Engelsk text, hårda pärmar, 310x235 mm, 192 sidor, 20 svart/vita och 200 färgfotografier.

Art.nr: **151-1258**

Harley Davidson - Panheads

av Greg Field

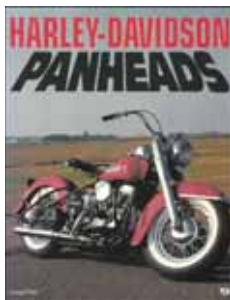

En färgkavalkad enbart över Panheads 1948-64.

En teknisk historia för varje årsmodell, inklusive en detaljerad förteckning över all extrautrustning som fanns att tillgå för varje årsmodell ingår också.

Engelsk text, mjuka pärmar, 270x210 mm, 128 sidor, 7 svart/vita och 80 färgfotografier.

Art.nr: **151-1262**

Harley Davidson - The Motorcycle That Built A Legend

av Gerald Foster

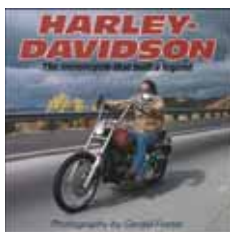

En färgsprakande fotokavalkad över en mängd olika varianter av Harley Davidson, både i standardutförande och i extremutförande. Sparsamt med text.

Engelsk text, hårda pärmar, 235x235 mm, 127 sidor, färgfotografier.

Art.nr: **151-1245**

The Harley Davidson Motor Company - An Official Ninety-Year History

av David K. Wright

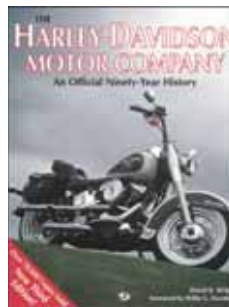

Den här boken innehåller mängder av detaljerade data och insider-information om hela produktionen från starten och fram till 1992. En tabell visar specifikationer på varje modell som tillverkats 1908-1983, en annan talar om exakt hur många maskiner av respektive modell och årsmodell som producerats mellan 1903 och 1991.

Engelsk text, hårda pärmar, 245x195 mm, 296 sidor, 284 fotografier varav 14 i färg.

Art.nr: **151-1248**

Harley Davidson - A Pictorial Celebration

av Malcolm Birkitt

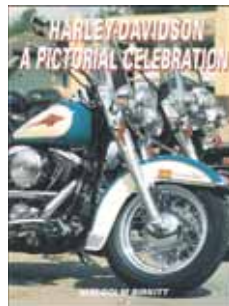

En fotokavalkad, helt i färg, med Harley i dagligt bruk.

Knuckleheads - Fat Boys - Electra Glides - Military och Police.

Engelsk text, mjuka pärmar, 305x225 mm, 160 sidor, 150 färgfotografier.

Art.nr: **151-1254**

Harley Davidson - Shovelhead

av Tom Murphy

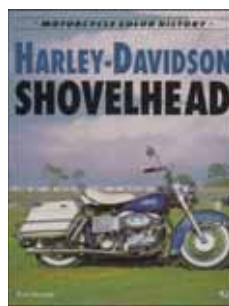

Gamla annonser, allt minnesvärt, och överhuvudtaget allt som kretsar kring Shovelhead-motor'n.

Boken är fylld av många fotografier, både i färg och svart/vitt.

Super Glides, Low Riders, Electra Glides... alla finns med.

Engelsk text, mjuka pärmar, 270x210 mm, 128 sidor, 40 svart/vita och 80 färgfotografier.

Art.nr: **151-1264**

Harley Davidson Photographic History - Archive, Racing, Folklore

av Wolfgang Wiesner

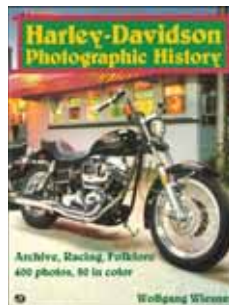

Det här är ingen teknisk historik, snarare en bilderbok med kompletterande och förklarande texter och humor.

Engelsk text, mjuka pärmar, 240x210 mm, 244 sidor, 399 bilder varav 64 i färg.

Art.nr: **151-1244**

Harley Davidson - Police Motorcycles

av Robert Genat

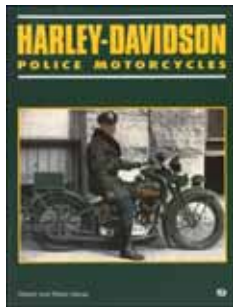

Ingen annanstans kan du hitta en sammanställning som den här. Polismotorcyklar och Servi Car från hela USA. Flatheads - Knuckleheads - Panheads - Model Ks - Evolutions och många fler.

Text och fotografier berättar historien och visar på alla de speciella detaljerna och färgerna på polismodellerna från förr.

Engelsk text, mjuka pärmar, 270x210 mm, 176 sidor, 250 svart/vita bilder.

Art.nr: 151-1259

Harley Davidson Big Twin Performance Handbook

av Tom Murphy

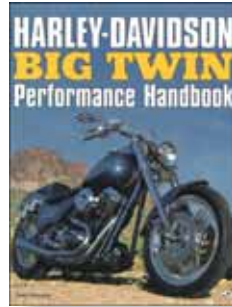

Denna värdefulla guide lotsar läsaren igenom alla problem som kan uppstå vid trimning och allmän förbättring av maskinen. Boken omfattar modifiering av motor, ram, gaffel och stötdämpare.

Tonvikten är lagd på 1340 Evolution, men många tips handlar även om Shovelhead från 1966 och framåt.

Engelsk text, mjuka pärmar, 270x210 mm, 192 sidor, 225 svart/vita fotografier.

Art.nr: 151-1250

Harley Davidson Data Book 1903-96

av Rick Conner

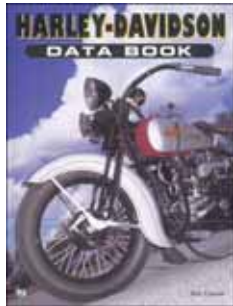

Den här boken innehåller alla fakta om Harleys alla modeller 1903-96. Information för varje årsmodell innefattar: Modeller, tekniska/mekaniska specifikationer, alternativ, tillbehör, färger, tävlingshistoria, ovesäntligheter och mycket mer.

Engelsk text, mjuka pärmar, 270x210 mm, 160 sidor, 100 svart/vita fotografier.

Art.nr: 151-1255

Harley Davidson Customs

av Tim Remus

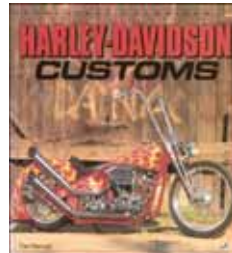

En fotokavalkad i färg med Harley Davidson-byggen, fotograferade under 1994 på Daytona- och Sturgis-träffarna. Väldigt lite text.

Engelsk text, mjuka pärmar, 230x210 mm, 96 sidor, 80 färgfotografier.

Art.nr: 151-1252

Harley Davidson - The Milwaukee Marvel

av Harry V Sucher

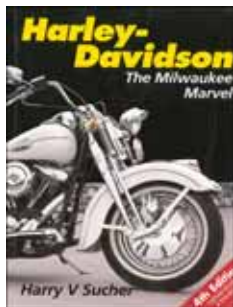

Boken behandlar HD från det att Harley och Davidson träffades till mitten av 1980-talet. Som bonus finns ett kapitel om Exelsior. Lättläst text med många fina bilder, både på originalcyklar och fabrikracers.

Engelsk text, hårda pärmar, 250x180 mm, 365 sidor, 215 svart/vita bilder.

Art.nr: 151-1229

Classic Harley Davidson Big Twins - Knuckleheads, Panheads & Shovelheads

av Mark Marselli



En fantastisk färgkavalkad av Knuckleheads, Panheads och Shovelheads, renoverade i originalskick. Dessutom en kortfattad historik över varje fotograferad modell.

Engelsk text, mjuka pärmar, 230x210 mm, 96 sidor, 126 färgfotografier.

Art.nr: 151-1249

Harley Davidson - The American Motorcycle

av Allan Girdler

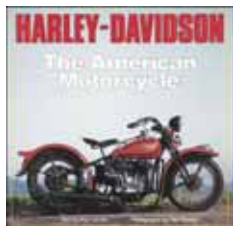

I 24 kapitel behandlas alla modeller i text och bilder med början Model 5 1909.

Engelsk text, hårda pärmar, 265x265 mm, 192 sidor, 172 färgfotografier.

Art.nr: 151-1239

Harley Davidson 45s - Workhorse And Warhorse

av John Carroll och Garry Stuart

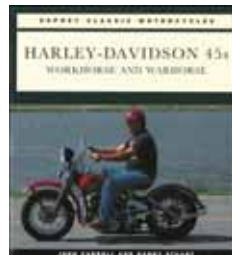

Boken innehåller svart/vita actionbilder från Andra Världskriget och en mängd färgbilder på renoverade 45"-maskiner.

Av de 90 000 maskiner som tillverkades mellan åren 1928-1974 finns många fortfarande i bruk.

Engelsk text, mjuka pärmar, 230x205 mm, 128 sidor, 124 bilder varav 110 i färg.

Art.nr: 151-1261

Harley Davidson Electra Glide

av Malcolm Birkitt

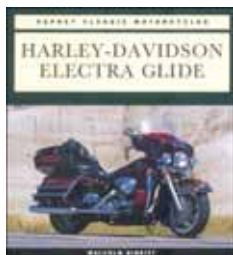

En kavalkad i färg med enbart Electra Glides och dess ägare, fotograferade i underbara färger i USA och Europa.

Polismotorcyklar och några customs visas också. Dessutom berättas Electra Glides 30-åriga historia.

Engelsk text, mjuka pärmar, 230x205 mm, 128 sidor, 124 fotografier varav 110 i färg.

Art.nr: 151-1263

Kompletta skruv- och muttersatser. Kromade eller originalutförande

Varje sats innehåller för motorn: Alla muttrar, bultar, brickor, pinnbultar etc. för t.ex. transen, lyftarhusen, fördelaren, motorblocken, kamkåpan, cylinderfoten, oljepumpen, växellådan, rickracklocket, topplocks bultar, generatorfästskruvar, tändinställningsplugg, oljeplugg med mera. Tillverkade av Colony, vilket garanterar absolut högsta kvalitet och finish.



Krom	Cadmerad		
150-0971	150-0971/1	Sportster XL/XLH	1957-66.....sats
150-0972	150-0972/1	Sportster XLCH	1957-69.....sats
150-0973	150-0973/1	Sportster XLCH	1970.....sats
150-0973	150-0973/1	Sportster XLH	1967-70.....sats
150-0974	150-0974/1	Sportster	1971-73.....sats
150-0975	150-0975/1	Sportster	1974-76.....sats
150-0976	150-0976/1	Sportster	1977-80.....sats
150-0977	150-0977/1	Sportster	1981-85.....sats
	150-0944/1	VL	Early 1930.....sats
	150-0945/1	VL (Parkerized och cadmerade)	Late 1930-36.....sats
150-0946	150-0947	45" sida. Järntopp	1937-73.....sats
150-0948	150-0949	45" sida. Aluminiumtopp	1937-73.....sats
150-0958	150-0959	74 och 80" sida. Järntopp	1936-39.....sats
150-0960	150-0961	74 och 80" sida. Järntopp	1940-47.....sats
150-0962	150-0963	74 och 80" sida. Aluminiumtopp	1940-47.....sats
150-0950	150-0951	Knucklehead	1936-39.....sats
150-0952	150-0953	Knucklehead	1940-47.....sats
150-0954	150-0955	Panhead	1948-57.....sats
150-0956	150-0957	Panhead	1958-65.....sats
150-0964	150-0965	Shovelhead	1966-69.....sats
150-0966	150-0967	Shovelhead	1970-75.....sats
150-0968	150-0968/1	Shovelhead	1976-78.....sats
150-0969	150-0969/1	Shovelhead	1979-80.....sats
150-0970		Shovelhead	1971-84.....sats



Show Bike Kits, kupolmuttersatser

Våra "Show Bike Kits" gör det möjligt att på ett billigare och enklare sätt köpa alla krom/guldprylarna till din motor. Satserna finns i showchrome och en del satser även i äkta 24 karats guldplätering.



Krom	Guldplätering		
150-1012		Sportster	1957-64 sats
150-1000	150-1020	Sportster	1965-70 sats
150-1001	150-1021	Sportster	1971-73 sats
150-1002	150-1022	Sportster	1974-76 sats
150-1003		Sportster	1977-85 sats
150-1013		Sportster	1986-90 sats
150-1014		Sportster	1991-93 sats
150-1015		Sportster	1994-03 sats
150-1016		Sportster	2004- sats
150-1004/1		Knucklehead	1936-39 sats
150-1004	150-1024	Knucklehead	1940-47 sats
150-1005	150-1025	Panhead	1948-57 sats
150-1006	150-1026	Panhead	1958-65 sats
150-1007	150-1027	Shovelhead	1966-69 sats
150-1008		Shovelhead	1970-75 sats
150-1009		Shovelhead	1976-77 sats
150-1010	150-1030	Shovelhead	1978-84 sats
150-1010/1		Shovelhead, FLT 5-växlad	1979-84 sats
150-1011/1		1340 Evolution 4-växlad	1984-86 sats
150-1011		1340 Evolution 5-växlad	1985-86 sats
150-1018		FLT/FXR	1987-91 sats
150-1018/1		FLT/FXR	1992-95 sats
150-1018/2		FLT/FXR	1996-98 sats
150-1019		FLT Twin Cam	1999-06 sats
150-1019/1		FLT Twin Cam	2007- sats
150-1017		Softail	1987-88 sats
150-1017/1		Softail	1989-91 sats
150-1017/1		DynaGlide	1991 sats
150-1017/2		Softail, DynaGlide	1992-95 sats
150-1017/3		DynaGlide	1996-98 sats
150-1017/3		Softail	1996-99 sats
150-1017/6		Softail Twin Cam	2000-06 sats
150-1017/7		Softail Twin Cam	2007- sats
150-1017/4		DynaGlide Twin Cam	1999-2005 sats
150-1017/5		DynaGlide Twin Cam	2006- sats

150-1005



150-1027



150-1030



Insexbultsatser, Big Twins och Sportster

Kompleta motorsatser. Välj mellan refflade skallar, eller polerade helt släta skallar. Allt i bästa show-krom.

Insexbultar för bl.a följande ingår i satsen: Kamkåpa, transmissionskåpa, innertrans, ventilkåpor, lyftarhus, generatorfäste, plugg tändinställning, övre främre och bakre motorfästen med muttrar och brickor.

150-0501



150-0511



150-0531



150-0533



150-0601



150-0606



150-0611



150-0616



150-0621



150-0626



Refflad
skalle

Polerad
slät skalle

150-0500	150-0501	Sportster XLH	1957-66.....sats
150-0505		Sportster XLH, XLCH	1967-70.....sats
	150-0511	Sportster XLCH	1957-69.....sats
150-0515	150-0516	Sportster	1971-76.....sats
150-0520	150-0521	Sportster	1977-85.....sats
150-0530	150-0531	Sportster	1986-90.....sats
150-0532	150-0533	Sportster	1991-2003.....sats
150-0536	150-0537	Sportster	2004-.....sats
150-0600	150-0601	Panhead, utan D-ringar	1948-57.....sats
150-0605	150-0606	Panhead, utan D-ringar	1958-64.....sats
150-0610	150-0611	Panhead, utan D-ringar	1965.....sats
150-0615	150-0616	Shovelhead	1966-69.....sats
150-0620	150-0621	Shovelhead, 4-växlad	1970-76.....sats
150-0625	150-0626	Shovelhead, 4-växlad	1977-84.....sats
150-0630	150-0631	Shovelhead, 5-växlad	1982-83.....sats

150-0631

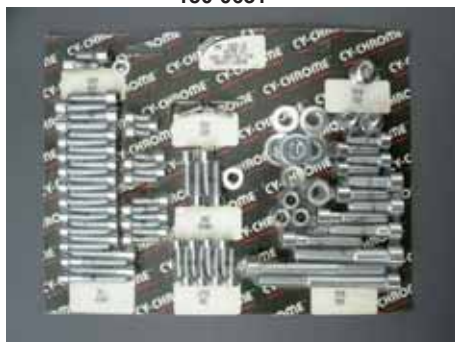

Insexbultsatser, Big Twins och Sportster

Kompleta motorsatser. Välj mellan refflade skallar, eller polerade helt släta skallar. Allt i bästa show-krom.

Insexbultar för bl.a följande ingår i satsen: Kamkåpa, transmissionskåpa, innertrans, ventilkåpor, lyftarhus, generatorfäste, plugg tändinställning, övre främre och bakre motorfästen med muttrar och brickor.

150-0636



150-0646



150-0651



150-0656



150-0661



Refflad skalle	Polerad slät skalle		
150-0635	150-0636	FXST, 1340 Evolution 4-växlad	1984-85.....sats
150-0638	150-0639	FLT 5-växlad	1979-84.....sats
150-0640	150-0641	FLT/FXR	1984-86.....sats
150-0645	150-0646	FLT/FXR	1987-94.....sats
150-0666	150-0667	FLT	1999-2006sats
150-0668	150-0669	FLT	2007-sats
150-0650	150-0651	Softail	1986.....sats
150-0655	150-0656	Softail	1987-88.....sats
150-0660	150-0661	Softail	1989-98sats
150-0662	150-0663	Softail	2000-06sats
150-0664	150-0665	Softail	2007-sats
150-0680	150-0681	Dynaglide	1991-92sats
150-0682	150-0683	Dynaglide	1993-98sats
150-0684	150-0685	Dynaglide	1999-2005sats
150-0686	150-0687	Dynaglide	2006-sats
150-0694	150-0695	VRSCA	2002-sats

Diverse individuella insexbultsatser Harley Big Twins och Sportster

Insexbultar, krom. Bromscalipern fram

Sats om 4 special insexbultar + 4 muttrar. Kromat. För montering av dubbla bromscaliprar fram.

150-2113 Sportster 1977-83, FX/FXWG 1977-83..... sats



Kullrig insexsats, krom. Brytarlocket

Sats om 2 kromade insexbultar med kullrig skalle + insexnyckel.

150-2125 Sportster 1979-98, Big Twins 1979-98..... sats

Kullrig insexsats, krom. Brytarlocket

Sats om 2 kromade insexbultar med kullrig skalle + insexnyckel.

150-2128 Sportster 1970-78, Big Twins 1970-78..... sats

Kullrig insexsats, krom. Handtagen

Sats om 8 insexbultar med kullrig skalle + 2 försänkta insexbultar med flat skalle. Allt kromat. Fästsruvar som håller fast broms & kopplingshandtagen vid styret samt locket på huvudbromscylinder

150-2133 Sportster 1982-95, Big Twins 1982-95..... sats



Kullrig insexplugg, krom. Tändinställningen

Insexplugg med kullrig skalle och kromad. Gänga 5/8"-18UNF. Ersätter Harley OEM 720. Plugg för tändinställning. Passar även som avtappningsplugg i oljetanken på många modeller.

150-2135 Alla Sportster och Big Twins 1936—..... st



Insexsats, krom. Transkåpa/kamkåpa/inspektionslock

Sats om 18 insexbultar med refflad skalle + 4 försänkta insexbultar med flat skalle. Allt kromat. Transmissionskåpa, kamkåpa (registerkåpa), inspektionslock kedja och koppling.

150-2136 Alla 4-växlade FX & FL 1970-86 sats

Insexsats, krom. Transkåpa/kamkåpa/inspektionslock

Sats om 12 försänkta insexbultar med kullrig skalle + 12 försänkta insexbultar med flat skalle. Allt kromat.

150-2155 Panhead 1965, early Shovelhead 1966-69..... sats



Insexsats, krom. Transkåpa/kamkåpa/inspektionslock

Sats om 18 insexbultar med slipad och polerad helt slät skalle + 4 försänkta insexbultar med flat skalle. Allt kromat. Transmissionskåpa, kamkåpa (registerkåpa), inspektionslock kedja & koppling.

150-2136/1 Alla 4-växlade FX och FL 1970-86..... sats

Insexsats, krom. Kamkåpa

Försänkta insexbultar med kullrig skalle. Kromad.
Levereras i sats om 12 bultar.

150-2154 Big Twins 1936-69 (Knucklehead, Panhead, early Shovelhead) sats



Insexsats, krom. Gashandtaget

Sats om 2 insexbultar med slipad och polerad helt slät skalle och kromad.
Ersätter Harley OEM 1203. Fästbultarna till gashandtaget.

150-2158/1 Sportster 1974-81, Big Twins 1974-81 sats



Insexsats, krom. Transmissionskåpan

Sats om 10 insexbultar med refflad skalle till transmissionskåpan + 10
kullerförsänkta skruvar med vanligt mejselspår till derby- och
inspektionslock. Dessutom ingår 10 fjäderbrickor. Allt kromat.

220-8160 Big Twins 1936-65 (Knuckle- och Panhead) sats



Insexsats, krom. Transmissionskåpan

Sats om 10 insexbultar med slipad och polerad helt slät skalle och kromad.
Transmissionskåpan.

150-2159/1 Big Twins (Knuckle- och Panhead) 1936-65 sats

Insexsats, krom. Kickkåpan

Sats om 9 insexbultar med slipad och polerad helt slät skalle och kromad.
Kickkåpan (växellådslocket). Ersätter original pinnbultar och muttrar.

150-2160/1 Alla 4-växlade Big Twins 1936-86 sats



Insexsats, krom. Transkåpa/kamkåpa/drevkåpa

Sats om 24 insexbultar, kromade. Transmissionskåpa, kamkåpa (registerkåpa),
drevkåpa, nivåskruv oljetanken.

150-2161 Sportster 1977-85, insexbult med refflad skalle sats

150-2161/1 Sportster 1977-85, insexbult med slipad, polerad helt slät skalle sats

Insexsats, krom. Transmissionskåpa/derbylock/inspektionslock

Sats om 12 insexbultar med slipad och polerad helt slät skalle + 4 försänkta
insexbultar med flat skalle. Allt kromat.

150-2163/1 4-växlade Big Twins (Shovelhead/1340 Evolution) 1965-85 sats



Insexsats, krom. Innertransen

Sats om 4 insexbultar med slipad och polerad helt slät skalle + 4 planbrickor. Allt
kromat. Innertransen till motorblocket.

150-2165/1 4-växlade Big Twins (Shovelhead/1340 Evolution) 1970-85 sats

Insexsats, krom. Kamkåpan

Sats om 6 insexbultar med refflad skalle + 6 planbrickor. Allt kromat.
Kamkåpan (registerkåpan).

175-3522 Shovelhead 1970-84, 1340 Evolution 1984-92 sats



Insexsats, krom. Kamkåpan

Sats om 6 insexbultar med slipad och polerad helt slät skalle och kromade.
Kamkåpan (registerkåpan).

150-2239/1 Shovelhead 1970-84, 1340 Evolution 1984-92 sats

Insexbultsats, Fork bracket cover

Sats om 4 insexbultar med kullrigg skalle + 4 tagglåsbrickor. Allt i krom.
Gänga 5/16"-18 UNC. Längd 3/8" (9,5 mm). Ersätter Harley OEM 2823.

335-2138 Sportster 1957-, FX 1971- sats



Insexbultsats, styrklammer

Sats om 4 kromade insexbultar med refflad skalle.
Fästbultar för styrklammer.

335-2046 FX/XL 1974-81 sats

335-2047 FX/XL 1982- sats



Insexbultsats, krom. Handtagen

Sats om 8 insexbultar med refflad skalle + 2 försänkta insexbultar med flat skalle.
Fästskruvar som håller fast broms- och kopplingshandtagen vid styret samt locket till huvudbromscylinde.

150-2263 Sportster 1982-95, Big Twin 1982-95 sats

Försänkt insexbult, krom. Tändmodulen

Sats om 3 försänkta insexbultar med flat skalle. Locket till tändmodulen.

150-2279 XL/Sportster 1991-95 sats



Försänkt insexbult, krom. Filterkåpan

Sats om 2 försänkta insexbultar med flat skalle.
Luftfilterkåpan.

150-2280 XL/Sportster 1991-95 sats



Sexkantbult och mutter, krom. Fotpinnar

Sats om 2 sexkantbultar (3/8-16 UNC x 1-1/2" = 38 mm) + 2 nylockmutter.
Främre och bakre fotpinnar.

150-2281 XL/Sportster 1957-95, FXR, Softail, Dyna-Glide sats

Insexbult och mutter, krom. Fotpinnar

Sats om 2 insexbultar (3/8-16 UNC x 1-1/2" = 38 mm) med refflad skalle
+ 2 nylockmutter. Främre och bakre fotpinnar.

150-2282 XL/Sportster 1957-95, FXR, Softail, Dyna-Glide sats



where excellence is a standard

kupol- och spetsmuttrar. Show-Chrome.

Tillverkade i USA. Absolut högsta tänkbara kvalitet. Perfekt show-chrome. (Kunder har berättat att de redan i början av 70-talet köpte Colony-muttrar av oss. Dessa muttrar är i många fall fortfarande i nyskick, trots upprepade demonteringar och monteringar). Starka! Gängan är mycket lång och når högt upp i kupolen, sexkanten är avsvavd på undersidan för att kromet skall hålla ännu bättre när muttern dras åt.

GÄNGSTIGNING

På **metrisk gänga** mäts gängstigningen i avståndet mellan gängtopparna i mm.

Ex M10x1,25 = 1,25 mm mellan varje gängtopp.

På **tumgängen** mäts antalet gängor per tum. Ex 3/8-16 UNC = 16 gängor per tum.

* Standardgänga på JAPANSKA & EUROPEISKA mopeder & Mc

** Standardgänga på JAPANSKA mopeder & Mc. Passar **ej europeiska**.

*** M12x1 extra fingängad. Passar bl.a hjulaxlarna på många äldre **europeiska** mopeder.

**** #8 special tumdimension. Ca 4,45 mm diameter.

**** #10 special tumdimension. Ca 4,70 mm diameter.

**** #12 special tumdimension. Ca 5,45 mm diameter.

***** HD1/4-24 sällsynt specialstigning. HARLEY.



COLONY KUPOLMUTTRAR

Best.nr	Gänga	Sextkantens diameter	
		(nyckelvidden)	Höjd
MM			
K6x1M	M 6x1*	7/16"	15 mm
K8x1,25M	M 8x1,25*	1/2"	16 mm
K10x1,25M	M 10x1,25**	9/16"	18 mm
K12x1,25M	M 12x1,25**	3/4"	24 mm
K14x1,50M	M 14x1,50**	7/8"	26 mm
Engelska Mc t.o.m 1968 BSF/CEI, CYCLE 26TPI			
K1/4-26BSF	BSF/CEI 1/4-26	7/16"	15 mm
K5/16-26BSF	CEI 5/16-26	1/2"	16 mm
K3/8-26BSF	CEI 3/8-26	9/16"	18 mm
K7/16-26BSF	CEI 7/16-26	11/16"	22 mm
K1/2-26BSF	CEI 1/2-26	3/4"	24 mm
K3/4-20BSF	BSF 3/4-20	1-1/8"	35 mm
UNF = fingängad tum			
150-1048	#8-32****	3/8"	11 mm
150-1050	#10-32****	3/8"	11 mm
150-1051	UNF 1/4-28	7/16"	15 mm
150-1052	HD 1/4-24*****	7/16"	15 mm
150-1053	UNF 5/16-24	1/2"	16 mm
150-1054	UNF 3/8-24	9/16"	18 mm
150-1055	UNF 7/16-20	11/16"	22 mm
150-1056	UNF 1/2-20	3/4"	24 mm
150-1057	UNF 9/16-18	7/8"	26 mm
150-1058	UNF 5/8-18	15/16"	30 mm
150-1060	UNF 5/8-18	1-1/4"	32 mm
150-1059	UNF 3/4-16	1-1/8"	35 mm
UNC = grovgängad tum			
150-1070	#10-24****	3/8"	11 mm
150-1049	#12-24****	3/8"	11 mm
150-1071	UNC 1/4-20	7/16"	15 mm
150-1072	UNC 5/16-18	1/2"	16 mm
150-1073	UNC 3/8-16	9/16"	18 mm
150-1074	UNC 7/16-14	11/16"	22 mm
150-1075	UNC 1/2-13	3/4"	24 mm
150-1076	UNC 9/16-12	7/8"	26 mm
150-1077	UNC 5/8-11	15/16"	30 mm
150-1078	UNC 5/8-11	1-1/4"	32 mm

COLONY SPETSMUTTRAR

Best.nr	Gänga	Sextkantens diameter	
		(nyckelvidden)	Höjd
MM			
S6x1M	M 6x1*	7/16"	30 mm
S8x1,25M	M 8x1,25*	1/2"	34 mm
S10x1,25M	M 10x1,25**	9/16"	41 mm
S12x1M	M 12x1***	7/8"	64 mm
S12x1,25M	M 12x1,25**	7/8"	64 mm
S14x1,50M	M 14x1,50**	7/8"	64 mm
Engelska Mc t.o.m 1968 BSF/CEI, CYCLE 26TPI			
S1/4-26BSF	BSF/CEI 1/4-26	7/16"	30 mm
S5/16-26BSF	CEI 5/16-26	1/2"	34 mm
S3/8-26BSF	CEI 3/8-26	9/16"	41 mm
S7/16-26BSF	CEI 7/16-26	3/4"	55 mm
S1/2-26BSF	CEI 1/2-26	7/8"	64 mm
S3/4-20BSF	BSF 3/4-20	1-1/4"	79 mm
UNF = fingängad tum			
150-1099	#8-32****	3/8"	25 mm
150-1100	#10-32****	3/8"	25 mm
150-1101	UNF 1/4-28	7/16"	30 mm
150-1102	HD 1/4-24*****	7/16"	30 mm
150-1103	UNF 5/16-24	1/2"	34 mm
150-1104	UNF 3/8-24	9/16"	41 mm
150-1105	UNF 7/16-20	3/4"	55 mm
150-1106	UNF 1/2-20	7/8"	64 mm
150-1107	UNF 9/16-18	7/8"	64 mm
150-1108	UNF 5/8-18	1"	74 mm
150-1110	UNF 5/8-18	1-1/4"	79 mm
UNC = grovgängad tum			
150-1120	#10-24****	3/8"	25 mm
150-1121	UNC 1/4-20	7/16"	30 mm
150-1122	UNC 5/16-18	1/2"	34 mm
150-1123	UNC 3/8-16	9/16"	41 mm
150-1124	UNC 7/16-14	3/4"	55 mm
150-1125	UNC 1/2-13	7/8"	64 mm
150-1126	UNC 9/16-12	7/8"	64 mm
150-1127	UNC 5/8-11	1"	74 mm
150-1128	UNC 5/8-11	1-1/4"	79 mm

ENGELSKA MOTORCYKLAR

t.o.m 1968 använder oftast BSF/CEI gängor

1969 → är UNC vanligast

www.roffesmotor.se

UNC = Tumgänga, grov. (Unified Coarse)
 UNF (SAE) = Tumgänga, fin. (Unified Fine)
 BSF = Tumgänga, fin. (British Standard Fine)
 CEI = Tumgänga, fin. (British Cycle Thread)
 MM = Millimeter.

Colony kupolmuttrar, platta

Best.nr	Gänga	Sexkantens diameter	
		(nyckelvidden)	Höjd
MM			
54-6003	M 6x1	7/16"	11,0 mm
54-6005	M 8x1,25	1/2"	13,0 mm
54-6007	M 10x1,25	9/16"	16,0 mm
54-6010	M 12x1,25	3/4"	18,0 mm
54-6013	M 14x1,50	7/8"	24,0 mm
UNF = fingängad tum			
54-6015	#8-32	3/8"	9,5 mm
54-6016	#10-32	3/8"	9,5 mm
54-6018	UNF 1/4-28	7/16"	11,0 mm
54-6019	UNF 1/4-24HD	7/16"	11,0 mm
54-6020	UNF 5/16-24	1/2"	13,0 mm
54-6021	UNF 3/8-24	9/16"	16,0 mm
54-6022	UNF 7/16-20	11/16"	18,0 mm
54-6023	UNF 1/2-20	3/4"	18,0 mm
54-6024	UNF 9/16-18	7/8"	24,0 mm
54-6025	UNF 5/8-18	15/16"	25,0 mm
UNC = grovgängad tum			
54-6031	#10-24	3/8"	9,5 mm
54-6033	UNC 1/4-20	7/16"	11,0 mm
54-6034	UNC 5/16-18	1/2"	13,0 mm
54-6035	UNC 3/8-16	9/16"	16,0 mm
54-6036	UNC 7/16-14	11/16"	18,0 mm
54-6037	UNC 1/2-13	3/4"	18,0 mm
54-6038	UNC 9/16-12	7/8"	24,0 mm
54-6039	UNC 5/8-11	15/16"	25,0 mm



Kupolmuttrar, platta



Spetsmuttrar, låga

Colony kupolmuttrar, spetsiga

Best.nr	Gänga	Sexkantens diameter	
		(nyckelvidden)	Höjd
MM			
54-6053	M 6x1	7/16"	16,0 mm
54-6055	M 8x1,25	1/2"	19,0 mm
54-6057	M 10x1,25	9/16"	21,0 mm
54-6060	M 12x1,25	3/4"	27,0 mm
54-6013	M 14x1,50	7/8"	
UNF = fingängad tum			
54-6077	#10-32	3/8"	9,5 mm
54-6068	UNF 1/4-28	7/16"	11,0 mm
54-6070	UNF 5/16-24	1/2"	13,0 mm
54-6071	UNF 3/8-24	9/16"	14,0 mm
54-6072	UNF 7/16-20	11/16"	18,0 mm
54-6073	UNF 1/2-20	3/4"	19,0 mm
UNC = grovgängad tum			
54-6080	#10-24	3/8"	9,5 mm
54-6083	UNC 1/4-20	7/16"	11,0 mm
54-6084	UNC 5/16-18	1/2"	13,0 mm
54-6085	UNC 3/8-16	9/16"	14,0 mm
54-6086	UNC 7/16-14	11/16"	18,0 mm
54-6087	UNC 1/2-13	3/4"	27,0 mm

Colony spetsmuttrar, låga

Best.nr	Gänga	Sexkantens diameter	
		(nyckelvidden)	Höjd
UNF = fingängad tum			
54-6092	UNF 5/16-24	1/2"	28,5 mm
54-6093	UNF 3/8-24	9/16"	28,5 mm
54-6094	UNF 7/16-20	11/16"	28,5 mm
UNC = grovgängad tum			
54-6096	UNC 5/16-18	1/2"	28,5 mm
54-6097	UNC 3/8-16	9/16"	28,5 mm

Kupolmuttrar med spetsig kupol, millimeter-gängor

De här kupolmuttrarna har en något spetsigare kupol än våra, sedan mer än 30 år tillbaka, mycket populära Colony-muttrar.

Bra krom, dock inte fullt i klass med Colony.

Best.nr	Gänga	Sexkantens diameter	
		(nyckelvidden)	Höjd
54-1021	M5	11 mm	15 mm
54-1025	M10 x 1	1/2"	19 mm
54-1026	M10 x 1,25	1/2"	19 mm



Kupolmuttrar, spetsiga

Spetsmuttrar typ "Rensen"

Något annorlunda utseende än våra Colony spetsmuttrar. Bra krom, men når inte riktigt upp i samma klass som Colony.

Best.nr	Gänga	Sexkantens diameter	
		(nyckelvidden)	Höjd
54-1031	M5	10 mm	30 mm
54-1032	M6 x 1	10 mm	30 mm
54-1034	M8 x 1,25	10 mm	30 mm
54-1036	M10 x 1,25	1/2"	30 mm
54-1037	M10 x 1,50	1/2"	30 mm



Spetsmuttrar "Rensen"

Låsmuttrar, "nyloc" kromade

Tillverkade i USA. Mycket hög kvalitet. Försedda med inlägg av nylon. Kan inte vibrera loss. Show-chrome.

MM	
Best.nr	Gänga
54-2300	M4 x 0,70
54-2301	M5 x 0,80
54-2302	M6 x 1,00
54-2303	M8 x 1,25
54-2306	M10 x 1,50
54-2309	M12 x 1,75

UNF = fingängad tum	
Best.nr	Gänga
54-2272	#10-32
54-2274	UNF1/4-28
54-2276	UNF5/16-24
54-2278	UNF3/8-24
54-2280	UNF7/16-20
150-1176	UNF1/2-20
340-2777*	UNF1/2-20
54-2281	UNF5/8-18
340-2776**	UNF5/8-18

UNC = grovgängad tum	
Best.nr	Gänga
54-2271	#10-24
54-2273	UNC1/4-20
54-2275	UNC5/16-18
54-2277	UNC3/8-16
54-2279	UNC7/16-14
54-2282	UNC1/2-13



#10 Special tumdimension

* Endast 8,25 mm hög

** Endast 10,0 mm hög

Sexkantmuttrar, kromade

Tillverkade i USA. Mycket hög kvalitet och finish. Show-chrome.

Best.nr	Gänga	Sexkantens diameter (nyckelvidden)
---------	-------	------------------------------------

MM

MUM6	M6 x 1	10 mm
MUM8	M8 x 1,25	13 mm
MUM10x1,25	M10 x 1,25	17 mm
MUM12x1,75	M12 x 1,75	

UNF = fingängad tum

54-2165	UNF1/4-28	7/16"
54-2166	UNF5/16-24	1/2"
54-2167	UNF3/8-24	9/16"
150-1152	UNF7/16-20	11/16"
150-1153	UNF1/2-20	3/4"
150-1154	UNF5/8-18	15/16"

UNC = grovgängad tum

54-2168	UNC1/4-20	7/16"
54-2169	UNC5/16-18	1/2"
54-2170	UNC3/8-16	9/16"
54-2392	UNC7/16-14	11/16"
54-2392/1	UNC1/2-13	3/4"



M6x1	Standardgänga på japanska och europeiska mopeder och mc.
M8x1,25	Standardgänga på japanska och europeiska mopeder och mc.
M10x1,25	Standardgänga på japanska mopeder och mc. Passar ej europeiska.
M10x1,50	Standardgänga på europeiska mopeder och mc. Passar ej japanska.
M12x1,75	Standardgänga på europeiska mopeder och mc. Passar ej japanska.

Planbrickor, kromade

Tillverkade i USA. Show-chrome.

Best.nr.	Innerdiameter	Ytterdiameter	Godstjocklek	Passande bultdiameter
54-2173/5	4,45 mm	9,50 mm	1,20 mm	#8 & M4
54-2173/6	4,95 mm	11,10 mm	1,20 mm	#10 & M5
54-2173/7	5,45 mm	12,70 mm	1,20 mm	#12
54-2600	6,35 mm	25,40 mm	1,52 mm	1/4" & M6
54-2174/2	6,40 mm	15,40 mm	2,20 mm	1/4" & M6
54-2174	6,53 mm	14,30 mm	1,30 mm	1/4" & M6
54-2174/1	6,65 mm	10,78 mm	1,52 mm	1/4" & M6
54-2599	6,74 mm	21,85 mm	1,30 mm	1/4" & M6
54-2601	7,97 mm	38,10 mm	1,65 mm	5/16" & M8
54-2175/1	8,03 mm	14,25 mm	1,52 mm	5/16" & M8
54-2175	8,03 mm	15,80 mm	1,52 mm	5/16" & M8
54-2175/2	8,03 mm	17,50 mm	1,52 mm	5/16" & M8
54-2176/1	9,53 mm	20,60 mm	1,60 mm	3/8"
54-2602	9,53 mm	31,75 mm	1,58 mm	3/8"
54-2176	10,00 mm	18,75 mm	2,10 mm	3/8" & M10
54-2176/2	10,00 mm	22,15 mm	2,95 mm	3/8" & M10
54-2596	10,52 mm	25,40 mm	2,03 mm	3/8" & M10
54-2410	11,54 mm	19,00 mm	2,30 mm	7/16"
54-2410/1	11,65 mm	23,50 mm	3,27 mm	7/16"
54-2597	12,70 mm	27,00 mm	2,28 mm	1/2" & M12
54-2591	12,75 mm	27,00 mm	2,35 mm	1/2" & M12
54-2592	14,32 mm	30,00 mm	2,35 mm	9/16" & M14
54-2598	14,32 mm	33,25 mm	2,80 mm	9/16" & M14





Fjäderbrickor



Kupade brickor



Invändiga tagglåsbrickor

Fjäderbrickor, kromade

Best.nr.	för bultdimension	
54-2170/5	Special #8	(4,45 mm)
54-2170/6	Special #10	(4,95 mm)
54-2170/7	Special #12	(5,45 mm)
54-2171	1/4" & M6	
54-2172	5/16" & M8	
54-2173	3/8" & M10	
54-2173/1	7/16"	
54-2173/2	1/2" & M12	
54-2173/3	9/16" & M14	

Invändiga tagglåsbrickor, kromade

Best.nr.	för bultdimension	
54-2454	Special #6	(3,50 mm)
54-2455	Special #8	(4,45 mm)
54-2456	Special #10	(4,95 mm)
54-2457	1/4" & M6	
54-2458	5/16" & M8	
54-2459	3/8" & M10	
54-2460	7/16" & 11 mm	
54-2461	1/2" & M12	
54-2462	9/16" & M14	
54-2463	5/8" & M16	

Brickor, kromade. Kupade och plana

Extra kraftigt utförande. Godstjocklek 2,25 mm

	för bult-diameter	ytter-diameter
340-2770	M 10 & 3/8"	kupad 33 mm
340-2769	M 12 & 1/2"	kupad 28 mm
340-2771	M 12 & 1/2"	kupad 33 mm
340-2772	M 16 & 5/8"	kupad 33 mm
340-2773	M 12 & 1/2"	plan 25 mm

Pluggar för insexbultar, kromade

Pluggar av kromat stål som trycks fast i insexbultens hål. Finns i 4 storlekar.

54-2411	Passar 1/4" & M6 insexbult
54-2412	Passar 5/16" & M8 insexbult
54-2413	Passar 3/8" & M10 insexbult
54-2413/1	Passar 7/16" & M12 insexbult

(Observera att dessa pluggar inte passar insexbultar med kullrig eller försänkt skalle).

Distanshylsor kromat stål

Tillverkade i USA. Show-chrome.

Best.nr.	för bultdiameter	längd	yttre diameter
54-2501	1/4" & M6	3,18 mm	15,67 mm
54-2502	1/4" & M6	6,35 mm	15,67 mm
54-2503	1/4" & M6	9,53 mm	15,67 mm
54-2504	1/4" & M6	12,70 mm	15,67 mm
54-2505	1/4" & M6	19,05 mm	15,67 mm
54-2506	1/4" & M6	25,40 mm	15,67 mm
54-2507	5/16" & M8	3,18 mm	15,67 mm
54-2508	5/16" & M8	6,35 mm	15,67 mm
54-2509	5/16" & M8	9,53 mm	15,67 mm
54-2510	5/16" & M8	12,70 mm	15,67 mm
54-2511	5/16" & M8	19,05 mm	15,67 mm
54-2512	5/16" & M8	25,40 mm	15,67 mm
54-2513	3/8" & M10	3,18 mm	18,94 mm
54-2514	3/8" & M10	6,35 mm	18,94 mm
54-2515	3/8" & M10	9,53 mm	18,94 mm
54-2516	3/8" & M10	12,70 mm	18,94 mm
54-2517	3/8" & M10	19,05 mm	18,94 mm
54-2518	3/8" & M10	25,40 mm	18,94 mm
54-2551	1/2" & M12	3,18 mm	23,80 mm
54-2552	1/2" & M12	6,35 mm	23,80 mm
54-2553	1/2" & M12	9,53 mm	23,80 mm
54-2554	1/2" & M12	12,70 mm	23,80 mm
54-2555	1/2" & M12	19,05 mm	23,80 mm
54-2556	1/2" & M12	25,40 mm	23,80 mm



Pluggar för insexbultar



Distanshylsor



where excellence is a standard

Sexkantbultar UNF & UNC. Kromade

Tillverkade i USA. Perfekt show-chrome. Helt släta skallar, utan märkningar eller markeringar. Hållfasthetsklass SAE Grade 5, motsvarar europeisk 8.8.



UNF = fingängad tum

BEST.NR.	GÄNGTYP X LÄNGD I TUM	LÄNGD MM
54-2400	UNF1/4-28 x 1/2"	13 mm
54-2137	UNF1/4-28 x 5/8"	16 mm
54-2138	UNF1/4-28 x 3/4"	19 mm
54-2139	UNF1/4-28 x 7/8"	22 mm
54-2140	UNF1/4-28 x 1"	25 mm
54-2141	UNF1/4-28 x 1-1/4"	32 mm
54-2142	UNF1/4-28 x 1-1/2"	38 mm
54-2143	UNF1/4-28 x 1-3/4"	45 mm
54-2144	UNF1/4-28 x 2"	51 mm
54-2145	UNF1/4-28 x 2-1/4"	57 mm
54-2378	UNF1/4-28 x 2-1/2"	64 mm
54-2380	UNF1/4-28 x 2-3/4"	70 mm
54-2381	UNF1/4-28 x 3"	76 mm
54-23818	UNF1/4-28 x 5-1/2"	140 mm
54-2403	UNF5/16-24 x 1/2"	13 mm
54-2146	UNF5/16-24 x 5/8"	16 mm
54-2147	UNF5/16-24 x 3/4"	19 mm
54-2148	UNF5/16-24 x 7/8"	22 mm
54-2149	UNF5/16-24 x 1"	25 mm
54-2150	UNF5/16-24 x 1-1/4"	32 mm
54-2151	UNF5/16-24 x 1-1/2"	38 mm
54-2152	UNF5/16-24 x 1-3/4"	45 mm
54-2153	UNF5/16-24 x 2"	51 mm
54-2154	UNF5/16-24 x 2-1/4"	57 mm
54-2379	UNF5/16-24 x 2-1/2"	64 mm
54-2384	UNF5/16-24 x 2-3/4"	70 mm
54-2385	UNF5/16-24 x 3"	76 mm
54-2440	UNF3/8-24 x 1/2"	13 mm
54-2155	UNF3/8-24 x 3/4"	19 mm
54-21551	UNF3/8-24 x 7/8"	22 mm
54-2156	UNF3/8-24 x 1"	25 mm
54-2157	UNF3/8-24 x 1-1/4"	32 mm
54-2158	UNF3/8-24 x 1-1/2"	38 mm
54-2159	UNF3/8-24 x 1-3/4"	45 mm
54-2160	UNF3/8-24 x 2"	51 mm
54-2161	UNF3/8-24 x 2-1/4"	57 mm
54-2389	UNF3/8-24 x 2-1/2"	64 mm
54-2390	UNF3/8-24 x 2-3/4"	70 mm
54-2391	UNF3/8-24 x 3"	76 mm
54-23911	UNF3/8-24 x 3-1/4"	83 mm
54-23912	UNF3/8-24 x 3-1/2"	89 mm
54-2680	UNF7/16-20 x 1"	25 mm
54-2608	UNF7/16-20 x 1-1/4"	32 mm
54-2681	UNF7/16-20 x 1-1/2"	38 mm
54-2682	UNF7/16-20 x 1-3/4"	45 mm
54-2683	UNF7/16-20 x 2"	51 mm

UNC = grovgängad tum

BEST.NR	GÄNGTYP X LÄNGD I TUM	LÄNGD MM
54-2399	UNC1/4-20 x 1/2"	13 mm
54-2113	UNC1/4-20 x 5/8"	16 mm
54-2114	UNC1/4-20 x 3/4"	19 mm
54-2115	UNC1/4-20 x 7/8"	22 mm
54-2116	UNC1/4-20 x 1"	25 mm
54-2117	UNC1/4-20 x 1-1/4"	32 mm
54-2118	UNC1/4-20 x 1-1/2"	38 mm
54-2119	UNC1/4-20 x 1-3/4"	45 mm
54-2120	UNC1/4-20 x 2"	51 mm
54-2121	UNC1/4-20 x 2-1/4"	57 mm
54-2375	UNC1/4-20 x 2-1/2"	64 mm
54-2376	UNC1/4-20 x 2-3/4"	70 mm
54-2377	UNC1/4-20 x 3"	76 mm
54-2401	UNC5/16-18 x 1/2"	13 mm
54-2122	UNC5/16-18 x 5/8"	16 mm
54-2123	UNC5/16-18 x 3/4"	19 mm
54-2124	UNC5/16-18 x 7/8"	22 mm
54-2125	UNC5/16-18 x 1"	25 mm
54-2126	UNC5/16-18 x 1-1/4"	32 mm
54-2127	UNC5/16-18 x 1-1/2"	38 mm
54-2128	UNC5/16-18 x 1-3/4"	45 mm
54-2129	UNC5/16-18 x 2"	51 mm
54-2130	UNC5/16-18 x 2-1/4"	57 mm
54-2382	UNC5/16-18 x 2-1/2"	64 mm
54-2402	UNC5/16-18 x 2-3/4"	70 mm
54-2383	UNC5/16-18 x 3"	76 mm
54-23831	UNC5/16-18 x 3-1/4"	83 mm
54-23856	UNC5/16-18 x 5"	128 mm
54-2439	UNC3/8-16 x 1/2"	13 mm
54-2131	UNC3/8-16 x 3/4"	19 mm
54-2404	UNC3/8-16 x 7/8"	22 mm
54-2132	UNC3/8-16 x 1"	25 mm
54-2133	UNC3/8-16 x 1-1/4"	32 mm
54-2134	UNC3/8-16 x 1-1/2"	38 mm
54-2135	UNC3/8-16 x 1-3/4"	45 mm
54-2136	UNC3/8-16 x 2"	51 mm
54-2603	UNC3/8-16 x 2-1/4"	57 mm
54-2604	UNC3/8-16 x 2-1/2"	64 mm
54-2387	UNC3/8-16 x 2-3/4"	70 mm
54-2388	UNC3/8-16 x 3"	76 mm
54-23881	UNC3/8-16 x 3-1/4"	83 mm
54-23882	UNC3/8-16 x 3-1/2"	89 mm
54-2605	UNC3/8-16 x 3-3/4"	96 mm
54-2690	UNC7/16-14 x 1"	25 mm
54-2606	UNC7/16-14 x 1-1/4"	32 mm
54-2691	UNC7/16-14 x 1-1/2"	38 mm
54-2607	UNC7/16-14 x 1-3/4"	45 mm
54-2694	UNC7/16-14 x 2"	51 mm

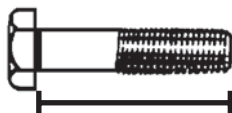

SÅ HÄR MÄTS LÄNGDEN

SE SID 119 FÖR 1/2" BULTAR



where excellence is a standard

Insexbultar #8, #10, UNF & HD1/4", millimeter. Kromade

Tillverkade i USA. Mycket bra show-chrome. Hållfasthetsklass SAE Grade 8, motsvarande

europisk 10.9. Finns med två olika skallar: Standard = refflad skalle

Slipad/polerad = helt slät skalle



UNF = fingängad tum

BEST.NR. REFFLAD SKALLE	BEST.NR. SLÅT SKALLE	GÄNGTYP X LÄNGD I TUM	LÄNGD MM
54-2189/1	-	#8-32 x 3/8"	10 mm
54-2189	54-3189	#8-32 x 1/2"	13 mm
54-2189/3	-	#8-32 x 3/4"	19 mm
54-2190	54-3190	#8-32 x 7/8"	22 mm
54-21905	-	#8-32 x 1-1/2"	38 mm
54-2200	54-3200	#10-32 x 1/2"	13 mm
54-2201	54-3201	#10-32 x 5/8"	16 mm
54-2202	54-3202	#10-32 x 3/4"	19 mm
54-2203	54-3203	#10-32 x 7/8"	22 mm
54-2204	54-3204	#10-32 x 1"	25 mm
54-2205	54-3205	#10-32 x 1-1/4"	32 mm
54-2206	54-3206	#10-32 x 1-1/2"	38 mm
-	54-3160	HD1/4-24 x 7/8"	22 mm
-	54-3164	HD1/4-24 x 1-7/16"	36 mm
-	54-3165	HD1/4-24 x 1-5/8"	41 mm
-	54-3167	HD1/4-24 x 2-1/4"	57 mm
-	54-3169	HD1/4-24 x 2-3/4"	70 mm
54-2207	54-3207	UNF1/4-28 x 3/8"	10 mm
54-2208	54-3208	UNF1/4-28 x 1/2"	13 mm
54-2209	54-3209	UNF1/4-28 x 5/8"	16 mm
54-2210	54-3210	UNF1/4-28 x 3/4"	19 mm
54-2211	54-3211	UNF1/4-28 x 7/8"	22 mm
54-2212	54-3212	UNF1/4-28 x 1"	25 mm
54-2283	54-3283	UNF1/4-28 x 1-1/4"	32 mm
54-2284	54-3284	UNF1/4-28 x 1-1/2"	38 mm
54-2285	54-3285	UNF1/4-28 x 1-3/4"	45 mm
54-2286	54-3286	UNF1/4-28 x 2"	51 mm
54-2287	54-3287	UNF1/4-28 x 2-1/4"	57 mm
54-2225	54-3225	UNF5/16-24 x 5/8"	16 mm
54-2226	54-3226	UNF5/16-24 x 3/4"	19 mm
54-2227	54-3227	UNF5/16-24 x 7/8"	22 mm
54-2228	54-3228	UNF5/16-24 x 1"	25 mm
54-2229	54-3229	UNF5/16-24 x 1-1/4"	32 mm
54-2230	54-3230	UNF5/16-24 x 1-1/2"	38 mm
54-2231	54-3231	UNF5/16-24 x 1-3/4"	45 mm
54-2232	54-3232	UNF5/16-24 x 2"	51 mm
54-2233	54-3233	UNF5/16-24 x 2-1/4"	57 mm
54-2234	54-3234	UNF5/16-24 x 2-1/2"	64 mm
54-2235	54-3235	UNF5/16-24 x 2-3/4"	70 mm
54-2236	54-3236	UNF5/16-24 x 3"	76 mm
54-2355	54-3355	UNF5/16-24 x 3-1/4"	83 mm

UNF = fingängad tum

BEST.NR. REFFLAD SKALLE	BEST.NR. SLÅT SKALLE	GÄNGTYP X LÄNGD I TUM	LÄNGD MM
54-2249	54-3249	UNF3/8-24 x 3/4"	19 mm
54-2250	54-3250	UNF3/8-24 x 1"	25 mm
54-2251	54-3251	UNF3/8-24 x 1-1/4"	32 mm
54-2252	54-3252	UNF3/8-24 x 1-1/2"	38 mm
54-2253	54-3253	UNF3/8-24 x 1-3/4"	45 mm
54-2254	54-3254	UNF3/8-24 x 2"	51 mm
54-2255	54-3255	UNF3/8-24 x 2-1/4"	57 mm
54-2256	54-3256	UNF3/8-24 x 2-1/2"	64 mm
54-2257	54-3257	UNF3/8-24 x 2-3/4"	70 mm
54-2258	54-3258	UNF3/8-24 x 3"	76 mm
54-2750	54-3750	UNF3/8-24 x 3-1/4"	83 mm
54-2751	54-3751	UNF3/8-24 x 3-1/2"	89 mm
54-2755	-	UNF3/8-24 x 5-1/2"	140 mm
54-2260	54-3260	UNF7/16-20 x 1"	25 mm
54-2361	54-3361	UNF7/16-20 x 1-1/4"	32 mm
54-2756	54-3756	UNF7/16-20 x 1-1/2"	38 mm
54-2758	54-3758	UNF7/16-20 x 2"	51 mm
54-2760	54-3761	UNF7/16-20 x 2-1/2"	64 mm
54-2360	-	UNF7/16-20 x 2-3/4"	70 mm
54-2763	54-3763	UNF7/16-20 x 3"	76 mm
54-2765	54-3765	UNF7/16-20 x 3-1/2"	89 mm
54-2770	-	UNF1/2-20 x 1-1/4"	32 mm
54-2771	-	UNF1/2-20 x 1-1/2"	38 mm
54-2772	54-3772	UNF1/2-20 x 1-3/4"	45 mm
54-2773	54-3773	UNF1/2-20 x 2"	51 mm
54-2774	54-3774	UNF1/2-20 x 2-1/4"	57 mm
54-2776	54-3776	UNF1/2-20 x 2-1/2"	64 mm
54-2778	54-3778	UNF1/2-20 x 2-3/4"	70 mm
54-2779	54-3779	UNF1/2-20 x 3"	76 mm
54-2781	54-3781	UNF1/2-20 x 3-1/2"	89 mm

MILLIMETER

BEST.NR. REFFLAD SKALLE	BEST.NR. SLÅT SKALLE	GÄNGTYP	LÄNGD MM
54-29801	54-39801	M5	10 mm
54-29802	54-39802	M5	12 mm
54-29811	54-39811	M6	10 mm
54-29812	54-39812	M6	16 mm
54-29813	54-39813	M6	20 mm
54-29814	54-39814	M6	25 mm
54-29815	54-39815	M6	30 mm
54-29817	54-39817	M6	40 mm
54-29819	54-39819	M6	50 mm
54-29833	54-39833	M8	20 mm
54-29835	54-39835	M8	30 mm
54-29837	54-39837	M8	40 mm
54-29839	54-39839	M8	50 mm
54-29853	54-39853	M10 x 1,50	25 mm
54-29854	54-39854	M10 x 1,50	30 mm
54-29856	54-39856	M10 x 1,50	40 mm
54-29858	54-39858	M10 x 1,50	50 mm

#8 = special tumdimension (ca 4,00 mm)

#10 = special tumdimension (ca 4,70 mm)

HD1/4-24 = sällsynt specialstigning, Harley

M6x1 Standardgänga på japanska och europeiska mopeder och mc.

M8x1,25 Standardgänga på japanska och europeiska mopeder och mc.

M10x1,50 Standardgänga på europeiska mopeder och mc. Passar ej japanska.

Insexbultar UNC. Kromade

Tillverkade i USA. Mycket bra show-chrome. Hållfasthetsklass SAE Grade 8, motsvarande europeisk 10.9. Finns med två olika skallar: Standard = refflad skalle
Slipad/polerad = helt slät skalle



UNC = grovgängad tum

BEST.NR.	BEST.NR.	GÄNGTYP X LÄNGD I TUM	LÄNGD MM
REFFLAD SKALLE	SLÅT SKALLE		
54-21911	-	#10-24 x 1/4"	6 mm
54-2191	54-3191	#10-24 x 3/8"	10 mm
54-2192	54-3192	#10-24 x 1/2"	13 mm
54-2193	54-3193	#10-24 x 5/8"	16 mm
54-2194	54-3194	#10-24 x 3/4"	19 mm
54-2195	54-3195	#10-24 x 1"	25 mm
54-2196	54-3196	#10-24 x 1-1/4"	32 mm
54-2197	54-3197	#10-24 x 1-1/2"	38 mm
54-2198	54-3198	#10-24 x 1-3/4"	45 mm
54-2199	-	#10-24 x 2"	51 mm
54-21771	54-31771	UNC1/4-20 x 3/8"	10 mm
54-2177	54-3177	UNC1/4-20 x 1/2"	13 mm
54-2178	54-3178	UNC1/4-20 x 5/8"	16 mm
54-2179	54-3179	UNC1/4-20 x 3/4"	19 mm
54-2180	54-3180	UNC1/4-20 x 7/8"	22 mm
54-2181	54-3181	UNC1/4-20 x 1"	25 mm
54-2181/1	54-31811	UNC1/4-20 x 1-1/8"	29 mm
54-2182	54-3182	UNC1/4-20 x 1-1/4"	32 mm
-	54-31831	UNC1/4-20 x 1-3/8"	35 mm
54-2183	54-3183	UNC1/4-20 x 1-1/2"	38 mm
54-2184	54-3184	UNC1/4-20 x 1-3/4"	45 mm
54-2185	54-3185	UNC1/4-20 x 2"	51 mm
54-2186	54-3186	UNC1/4-20 x 2-1/4"	57 mm
54-2187	54-3187	UNC1/4-20 x 2-1/2"	64 mm
54-2188	54-3188	UNC1/4-20 x 2-3/4"	70 mm
54-21881	-	UNC1/4-20 x 3"	76 mm
54-21883	-	UNC1/4-20 x 3-1/2"	89 mm
54-21885	-	UNC1/4-20 x 4"	102 mm
54-2213	54-3213	UNC5/16-18 x 1/2"	13 mm
54-2214	54-3214	UNC5/16-18 x 5/8"	16 mm
54-2215	54-3215	UNC5/16-18 x 3/4"	19 mm
54-2216	54-3216	UNC5/16-18 x 7/8"	22 mm
54-2217	54-3217	UNC5/16-18 x 1"	25 mm
54-2218	54-3218	UNC5/16-18 x 1-1/4"	32 mm
54-2219	54-3219	UNC5/16-18 x 1-1/2"	38 mm
54-2220	54-3220	UNC5/16-18 x 1-3/4"	45 mm
54-2221	54-3221	UNC5/16-18 x 2"	51 mm
54-2222	54-3222	UNC5/16-18 x 2-1/4"	57 mm
54-2223	54-3223	UNC5/16-18 x 2-1/2"	64 mm
54-2224	54-3224	UNC5/16-18 x 2-3/4"	70 mm
54-2352	54-3352	UNC5/16-18 x 3"	76 mm
54-2353	54-3353	UNC5/16-18 x 3-1/4"	83 mm
54-2354	54-3354	UNC5/16-18 x 3-1/2"	89 mm
54-2352	-	UNC5/16-18 x 4"	102 mm

UNC = grovgängad tum

BEST.NR.	BEST.NR.	GÄNGTYP X LÄNGD I TUM	LÄNGD MM
REFFLAD SKALLE	SLÅT SKALLE		
54-22371	54-32371	UNC3/8-16 x 1/2"	13 mm
54-2237	54-3237	UNC3/8-16 x 3/4"	19 mm
54-22381	54-32381	UNC3/8-16 x 7/8"	22 mm
54-2238	54-3238	UNC3/8-16 x 1"	25 mm
54-22391	54-32391	UNC3/8-16 x 1-1/8"	29 mm
54-2239	54-3239	UNC3/8-16 x 1-1/4"	32 mm
54-2240	54-3240	UNC3/8-16 x 1-1/2"	38 mm
54-2241	54-3241	UNC3/8-16 x 1-3/4"	45 mm
54-2242	54-3242	UNC3/8-16 x 2"	51 mm
54-2243	54-3243	UNC3/8-16 x 2-1/4"	57 mm
54-2244	54-3244	UNC3/8-16 x 2-1/2"	64 mm
54-2245	54-3245	UNC3/8-16 x 2-3/4"	70 mm
54-2246	54-3246	UNC3/8-16 x 3"	76 mm
54-2247	54-3247	UNC3/8-16 x 3-1/4"	83 mm
54-2248	54-3248	UNC3/8-16 x 3-1/2"	89 mm
54-2710	-	UNC3/8-16 x 5-1/2"	140 mm
54-2259	54-3259	UNC7/16-14 x 1"	25 mm
54-2609	54-3609	UNC7/16-14 x 1-1/4"	32 mm
54-2359	54-3359	UNC7/16-14 x 1-1/2"	38 mm
54-2610	54-3610	UNC7/16-14 x 1-3/4"	45 mm
54-2611	54-3611	UNC7/16-14 x 2"	51 mm
54-2713	54-3713	UNC7/16-14 x 2-1/2"	64 mm
54-2360	-	UNC7/16-14 x 2-3/4"	70 mm
54-2715	54-3715	UNC7/16-14 x 3"	76 mm
54-2718	54-3718	UNC7/16-14 x 3-1/2"	89 mm
54-2722	-	UNC1/2-13 x 1/2"	13 mm
54-2727	54-3727	UNC1/2-13 x 1-3/4"	45 mm
54-2728	54-3728	UNC1/2-13 x 2"	51 mm
54-2729	54-3729	UNC1/2-13 x 2-1/4"	57 mm
54-2730	-	UNC1/2-13 x 2-1/2"	64 mm
54-2731	-	UNC1/2-13 x 2-3/4"	70 mm

refflad skalle hel slät skalle
ytterdiameter ytterdiameter

#8-32			
#10-24		7,89 mm	7,47 mm
#10-32		7,89 mm	7,47 mm
1/4"	UNF & UNC	9,42 mm	9,17 mm
5/16"	UNF & UNC	11,89 mm	11,46 mm
3/8"	UNF & UNC	14,09 mm	13,70 mm
7/16"	UNF & UNC	16,60 mm	15,91 mm
1/2"	UNF & UNC		18,33 mm

#10 = special tumdimension (ca 4,70 mm)



where excellence is a standard

Insexbult, kullrig skalle. #8, #10, #12, UNF & UNC, MM. Kromade

Tillverkade i USA. Underbart show-chrome. Hållfasthetsklass SAE Grade 8 motsvarar europeisk 10.9.



UNF = fingängad tum

BEST.NR.	GÄNGTYP X LÄNGD I TUM	LÄNGD MM
54-2261	#8-32 x 1/2"	13 mm
54-2262	#8-32 x 5/8"	16 mm
54-2263	#8-32 x 3/4"	19 mm
54-22631	#8-32 x 1"	25 mm
54-22634	#10-32 x 1/4"	6 mm
54-22635	#10-32 x 3/8"	10 mm
54-2264	#10-32 x 1/2"	13 mm
54-2395	#10-32 x 3/4"	19 mm
54-2396	#10-32 x 1"	25 mm
54-2419	UNF1/4-28 x 1/2"	13 mm
54-2420	UNF1/4-28 x 3/4"	19 mm
54-2421	UNF1/4-28 x 1"	25 mm
54-2617	UNF1/4-28 x 1-1/4"	32 mm
54-2618	UNF1/4-28 x 1-1/2"	38 mm
54-2619	UNF1/4-28 x 1-3/4"	45 mm
54-26191	UNF1/4-24 x 2"	51 mm
54-2268	UNF5/16-24 x 3/8"	10 mm
54-2269	UNF5/16-24 x 1/2"	13 mm
54-2625	UNF5/16-24 x 3/4"	19 mm
54-26251	UNF5/16-24 x 7/8"	22 mm
54-2406	UNF5/16-24 x 1"	25 mm
54-2626	UNF5/16-24 x 1-1/4"	32 mm
54-2627	UNF5/16-24 x 1-1/2"	38 mm
54-2628	UNF5/16-24 x 1-3/4"	45 mm
54-26281	UNF5/16-24 x 2"	51 mm
54-2670	UNF3/8-24 x 1/2"	13 mm
54-2422	UNF3/8-24 x 3/4"	19 mm
54-2423	UNF3/8-24 x 1"	25 mm
54-2638	UNF3/8-24 x 1-1/4"	32 mm
54-2639	UNF3/8-24 x 1-1/2"	38 mm
54-2640	UNF3/8-24 x 1-3/4"	45 mm
54-2641	UNF3/8-24 x 2"	51 mm
54-2646	UNF3/8-24 x 2-1/4"	57 mm
54-2647	UNF3/8-24 x 2-1/2"	64 mm
54-2648	UNF3/8-24 x 3"	76 mm
54-2644	1/2UNF x 3/4"	19 mm
54-26441	1/2UNF x 1"	25 mm
54-26442	1/2UNF x 1-1/4"	32 mm
54-26443	1/2UNF x 1-1/2"	38 mm
54-26444	1/2UNF x 2"	51 mm
54-26445	1/2UNF x 2-1/2"	64 mm
54-26447	1/2UNF x 3"	76 mm
54-26449	1/2UNF x 4"	102 mm

UNC = grovgängad tum

BEST.NR.	GÄNGTYP X LÄNGD I TUM	LÄNGD MM
54-23941	#10-24 x 3/8"	10 mm
54-2394	#10-24 x 1/2"	13 mm
54-2370	#10-24 x 5/8"	16 mm
54-2371	UNC1/4-20 x 3/8"	9 mm
54-2405	UNC1/4-20 x 1/2"	13 mm
54-2265	UNC1/4-20 x 5/8"	16 mm
54-2266	UNC1/4-20 x 3/4"	19 mm
54-2267	UNC1/4-20 x 7/8"	22 mm
54-2414	UNC1/4-20 x 1"	25 mm
54-2650	UNC1/4-20 x 1-1/8"	28 mm
54-2612	UNC1/4-20 x 1-1/4"	32 mm
54-2613	UNC1/4-20 x 1-1/2"	38 mm
54-2651	UNC1/4-20 x 1-3/4"	45 mm
54-2614	UNC1/4-20 x 2"	51 mm
54-2615	UNC1/4-20 x 2-1/4"	57 mm
54-2616	UNC1/4-20 x 2-1/2"	64 mm
54-2407	UNC1/4-20 x 2-3/4"	70 mm
54-2415	UNC5/16-18 x 1/2"	13 mm
54-2416	UNC5/16-18 x 3/4"	19 mm
54-2652	UNC5/16-18 x 7/8"	22 mm
54-2417	UNC5/16-18 x 1"	25 mm
54-2621	UNC5/16-18 x 1-1/4"	32 mm
54-2622	UNC5/16-18 x 1-1/2"	38 mm
54-2623	UNC5/16-18 x 1-3/4"	45 mm
54-2624	UNC5/16-18 x 2"	51 mm
54-2654	UNC5/16-18 x 2-1/2"	64 mm
54-2653	UNC3/8-16 x 1/2"	13 mm
54-2629	UNC3/8-16 x 5/8"	16 mm
54-2418	UNC3/8-16 x 3/4"	19 mm
54-2270	UNC3/8-16 x 1"	25 mm
54-2630	UNC3/8-16 x 1-1/4"	32 mm
54-2631	UNC3/8-16 x 1-1/2"	38 mm
54-2632	UNC3/8-16 x 1-3/4"	45 mm
54-2633	UNC3/8-16 x 2"	51 mm
54-2634	UNC3/8-16 x 2-1/4"	57 mm
54-2635	UNC3/8-16 x 2-1/2"	64 mm
54-2636	UNC3/8-16 x 2-3/4"	70 mm
54-2637	UNC3/8-16 x 3"	76 mm
54-2645	UNC1/2-13 x 1/2"	13 mm
54-2643	UNC1/2-13 x 3/4"	19 mm
54-26431	UNC1/2-13 x 1"	25 mm
54-26433	UNC1/2-13 x 1-1/2"	38 mm
54-26435	UNC1/2-13 x 2"	51 mm
54-2658	UNC1/2-13 x 2-1/2"	64 mm
54-2660	UNC1/2-13 x 3"	76 mm

MILLIMETER

BEST.NR.	GÄNGTYP X LÄNGD I TUM	LÄNGD MM
54-26750	M5	13 mm
54-26754	M6	12 mm
54-26755	M6	15 mm
54-26756	M6	20 mm
54-26757	M6	25 mm
54-26758	M6	30 mm
54-26760	M6	40 mm
54-26762	M6	50 mm

#8 = special tumdimension (ca 4,00 mm)
#10 = special tumdimension (ca 4,70 mm)

SKALLENS DIAMETER

#8	7,60 mm
#10	9,08 mm
1/4"	10,90 mm
5/16"	13,50 mm
3/8"	16,50 mm
1/2"	22,00 mm

MÄT LÄNGDEN SÅ HÄR

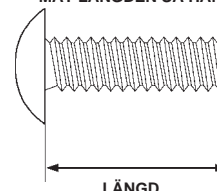

UNF = fingängad tum

BEST.NR.	GÄNGTYP X LÄNGD I TUM	LÄNGD MM
54-2948	#8-32 x 1/4"	6 mm
54-2949	#8-32 x 3/8"	10 mm
54-2950	#8-32 x 1/2"	13 mm
54-2951	#8-32 x 5/8"	16 mm
54-2952	#8-32 x 3/4"	19 mm
54-2958	#10-32 x 1/4"	6 mm
54-2960	#10-32 x 1/2"	13 mm
54-29601	#10-32 x 5/8"	16 mm
54-2961	#10-32 x 3/4"	19 mm
54-2962	#10-32 x 1"	25 mm
54-2963	UNF1/4-28 x 1/2"	13 mm
54-2964	UNF1/4-28 x 3/4"	19 mm
54-2965	UNF1/4-28 x 1"	25 mm
54-2966	UNF1/4-28 x 1-1/4"	32 mm
54-2967	UNF1/4-28 x 1-1/2"	38 mm
54-2968	UNF1/4-28 x 2"	51 mm
54-2969	UNF1/4-28 x 2-1/4"	57 mm
54-2970	UNF1/4-28 x 2-1/2"	64 mm
54-2971	UNF5/16-24 x 1/2"	13 mm
54-2916	UNF5/16-24 x 5/8"	16 mm
54-2917	UNF5/16-24 x 3/4"	19 mm
54-2918	UNF5/16-24 x 1"	25 mm
54-2919	UNF5/16-24 x 1-1/4"	32 mm
54-2920	UNF5/16-24 x 1-1/2"	38 mm
54-2921	UNF5/16-24 x 1-3/4"	45 mm
54-2922	UNF5/16-24 x 2"	51 mm
54-2923	UNF3/8-24 x 1/2"	13 mm
54-2924	UNF3/8-24 x 3/4"	19 mm
54-2925	UNF3/8-24 x 1"	25 mm
54-2935	UNF3/8-24 x 1-1/4"	32 mm
54-2936	UNF3/8-24 x 1-1/2"	38 mm
57-2937	UNF3/8-24 x 1-3/4"	45 mm
54-2938	UNF3/8-24 x 2"	51 mm
54-2942	UNF7/16-20 x 1-1/4"	32 mm
54-2943	UNF7/16-20 x 1-1/2"	38 mm
54-2944	UNF7/16-20 x 1-3/4"	45 mm
54-2945	UNF7/16-20 x 2"	51 mm
54-2975	UNF1/2-20 x 2-3/4"	70 mm
54-29751	UNF1/2-20 x 3"	76 mm
54-2976	UNF5/8-18 x 1-1/4"	32 mm
54-29762	UNF5/8-18 x 1-1/2"	38 mm

SKALLENS DIAMETER

#8	8,25 mm
#10	9,60 mm
1/4"	12,60 mm
5/16"	15,65 mm
3/8"	18,65 mm
7/16"	
1/2"	
5/8"	

UNC = grovgängad tum

BEST.NR.	GÄNGTYP X LÄNGD I TUM	LÄNGD MM
54-2860	#10-24 x 1/2"	13 mm
54-2861	#10-24 x 5/8"	16 mm
54-2862	#10-24 x 3/4"	19 mm
54-2863	#10-24 x 1"	25 mm
54-2870	#12-24 x 1/2"	13 mm
54-2872	UNC1/4-20 x 3/8"	10 mm
54-2871	UNC1/4-20 x 1/2"	13 mm
54-2800	UNC1/4-20 x 5/8"	16 mm
54-2801	UNC1/4-20 x 3/4"	19 mm
54-2805	UNC1/4-20 x 7/8"	22 mm
54-2802	UNC1/4-20 x 1"	25 mm
54-2803	UNC1/4-20 x 1-1/4"	32 mm
54-2804	UNC1/4-20 x 1-1/2"	38 mm
54-2808	UNC1/4-20 x 1-3/4"	45 mm
54-2806	UNC1/4-20 x 2"	51 mm
54-2807	UNC1/4-20 x 2-1/4"	57 mm
54-2809	UNC1/4-20 x 2-1/2"	64 mm
54-2815	UNC5/16-18 x 1/2"	13 mm
54-2816	UNC5/16-18 x 5/8"	16 mm
54-2817	UNC5/16-18 x 3/4"	19 mm
54-2818	UNC5/16-18 x 7/8"	22 mm
54-2819	UNC5/16-18 x 1"	25 mm
54-2820	UNC5/16-18 x 1-1/4"	32 mm
54-2821	UNC5/16-18 x 1-1/2"	38 mm
54-2822	UNC5/16-18 x 1-3/4"	45 mm
54-2823	UNC5/16-18 x 2"	51 mm
54-2824	UNC3/8-16 x 1/2"	13 mm
54-2825	UNC3/8-16 x 3/4"	19 mm
54-2826	UNC3/8-16 x 1"	25 mm
54-2835	UNC3/8-16 x 1-1/4"	32 mm
54-2836	UNC3/8-16 x 1-1/2"	38 mm
54-2837	UNC3/8-16 x 1-3/4"	45 mm
54-2838	UNC3/8-16 x 2"	51 mm
54-2841	UNC3/8-16 x 2-3/4"	70 mm
54-2842	UNC3/8-16 x 3"	76 mm
54-2844	UNC7/16-14 x 1"	25 mm
54-2845	UNC7/16-14 x 1-1/4"	32 mm
54-2846	UNC7/16-14 x 1-1/2"	38 mm
54-2847	UNC7/16-14 x 1-3/4"	45 mm
54-2848	UNC7/16-14 x 2"	51 mm
54-2850	UNC1/2-13 x 1"	25 mm
54-2853	UNC1/2-13 x 1-1/2"	38 mm
54-2855	UNC1/2-13 x 2"	51 mm
54-2857	UNC1/2-13 x 2-1/2"	64 mm
54-2858	UNC1/2-13 x 2-3/4"	70 mm
54-2859	UNC1/2-13 x 3"	76 mm

#8 = special tumdimension (ca 4,00 mm)
 #10 = special tumdimension (ca 4,70 mm)
 #12 = special tumdimension (ca 5,50 mm)

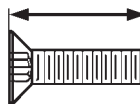

MÄT LÄNGDEN SÅ HÄR PÅ FÖRSÄNKTA BULTAR.

Kromade försänkta brickor för custom-applikationer

Kromade 82 graders försänkta brickor att användas tillsammans med försänkta insexbultar med plan skalle (se ovan). För en mängd olika custom-applikationer. Levereras på skyltkarta med antal brickor enligt tabellen.

Best.nr	För bult	Brickans dimensioner		Antal/karta
		Tjocklek	Ytterdiameter	
54-9843	#10	4,00 mm	12,25 mm	8 st
54-9834	1/4"	5,00 mm	15,75 mm	8 st
54-9835	5/16"	7,50 mm	20,00 mm	8 st
54-9836	3/8"	8,00 mm	23,00 mm	5 st
54-9844	7/16"	8,75 mm	26,00 mm	5 st
54-9973	1/2"	8,75 mm	26,00 mm	4 st



Tolvtandbultar UNF & UNC. Kromade

Tillverkade i USA. Perfekt show-chrome. Hållfasthetsklass SAE Grade 8 = europeisk 10.9. Tolvtandad (XZN) utvändigt skalle med integrerad bricka. Ytterdiametern på den integrerade brickan är: 1/4" bult 9,46 mm, 5/16" bult 11,69 mm, 3/8" bult 13,98 mm.

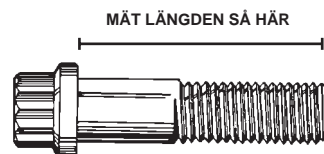

UNF = fingängad tum

BEST.NR.	GÄNGTYP X LÄNGD I TUM	LÄNGD MM
54-2519	UNF1/4-28 x 5/8"	16 mm
54-2520	UNF1/4-28 x 3/4"	19 mm
54-2521	UNF1/4-28 x 7/8"	22 mm
54-2522	UNF1/4-28 x 1"	25 mm
54-2523	UNF1/4-28 x 1-1/4"	32 mm
54-2524	UNF1/4-28 x 1-1/2"	38 mm
54-2525	UNF1/4-28 x 1-3/4"	45 mm
54-2526	UNF1/4-28 x 2"	51 mm
54-2527	UNF1/4-28 x 2-1/4"	57 mm
54-2528	UNF5/16-24 x 5/8"	16 mm
54-2529	UNF5/16-24 x 3/4"	19 mm
54-2530	UNF5/16-24 x 7/8"	22 mm
54-2531	UNF5/16-24 x 1"	25 mm
54-2532	UNF5/16-24 x 1-1/4"	32 mm
54-2533	UNF5/16-24 x 1-1/2"	38 mm
54-2534	UNF5/16-24 x 1-3/4"	45 mm
54-2535	UNF5/16-24 x 2"	51 mm
54-2536	UNF5/16-24 x 2-1/4"	57 mm
54-2537	UNF3/8-24 x 3/4"	19 mm
54-2538	UNF3/8-24 x 1"	25 mm
54-2539	UNF3/8-24 x 1-1/4"	32 mm
54-2540	UNF3/8-24 x 1-1/2"	38 mm
54-2541	UNF3/8-24 x 1-3/4"	45 mm
54-2542	UNF3/8-24 x 2"	51 mm

UNC = grovgängad tum

BEST.NR.	GÄNGTYP X LÄNGD I TUM	LÄNGD MM
54-2465	UNC1/4-20 x 5/8"	16 mm
54-2466	UNC1/4-20 x 3/4"	19 mm
54-2467	UNC1/4-20 x 7/8"	22 mm
54-2468	UNC1/4-20 x 1"	25 mm
54-2469	UNC1/4-20 x 1-1/4"	32 mm
54-2470	UNC1/4-20 x 1-1/2"	38 mm
54-2471	UNC1/4-20 x 1-3/4"	45 mm
54-2472	UNC1/4-20 x 2"	51 mm
54-2473	UNC1/4-20 x 2-1/4"	57 mm
54-2474	UNC5/16-18 x 5/8"	16 mm
54-2475	UNC5/16-18 x 3/4"	19 mm
54-2476	UNC5/16-18 x 7/8"	22 mm
54-2477	UNC5/16-18 x 1"	25 mm
54-2478	UNC5/16-18 x 1-1/4"	32 mm
54-2479	UNC5/16-18 x 1-1/2"	38 mm
54-2480	UNC5/16-18 x 1-3/4"	45 mm
54-2481	UNC5/16-18 x 2"	51 mm
54-2482	UNC5/16-18 x 2-1/4"	57 mm
54-2483	UNC3/8-16 x 5/8"	16 mm
54-2484	UNC3/8-16 x 1"	25 mm
54-2485	UNC3/8-16 x 1-1/4"	32 mm
54-2486	UNC3/8-16 x 1-1/2"	38 mm
54-2487	UNC3/8-16 x 1-3/4"	45 mm
54-2488	UNC3/8-16 x 2"	51 mm

Safety Wire Starter Kit

Ett mycket behändigt verktyg för att snabbt, effektivt och snyggt tvinna låstråd runt delar som annars lätt vibrerar loss. De speciella låsbrickorna som fästes med tråden förhindrar bultar och muttrar från att skaka loss.

Safety Wire Starter Kit består av: Verktyg för att tvinna låstråden
7,5 meter 0,8 mm rostfri ståltråd
6 lås-brickor med öra av vardera 6,8 och 10 mm.

SWW-400	Komplett sats enligt ovan.....	sats
SWW-777	Enbart verktyget.....	st
SWW-413	0,8 mm rostfri tråd. Rulle 7,5 meter.....	st
SWW-360	0,8 mm rostfri tråd. Rulle 110 meter.....	st
SWW-361	0,64 mm rostfri tråd. Rulle 195 meter.....	st

Brickor med hål för låstråd

SWW-506	Brickor för M6 och 1/4" bult. Sats 18 st.....	sats
SWW-508	Brickor för M8 och 5/16" bult. Sats 18 st.....	sats
SWW-510	Brickor för M10 och 3/8" bult. Sats 18 st.....	sats

Tång för tvinning av låstråd

Med den här tången får du tre verktyg i ett.

- * Fjäderbelastad, med automatisk återgång, för tvinning av låstråd.
- * Avbitartång för t.ex. wire och låstråd.
- * Plattång med tänder för säkert grepp.

26-0033	Tångens längd 17 cm utan ratten, hela längden 21 cm.....	st
26-0034	Tångens längd 23 cm utan ratten, hela längden 27 cm.....	st





Sifton-kammar för Panhead & Shovelhead



Varje kammodell finns i 3 olika utföranden, beroende på årsmodell, 1948-69, 1970-76, 1977-

Dessutom kan kammarna delas in i 2 grupper: "performance" och "high performance".

Performance

ger ökad effekt i standardmotorer utan att någon modifiering behövs. Enkla att montera.

Ventillyft (lift) är för Shovelhead. För Panhead får du lägga till .015" till totala lyftet och .010" till TDC lyft. Lyftarna justeras 0-.002".

"Travel to coilbind" i kamtabellen betyder att ventiltjäderna pressas ihop så mycket räknat i delar av tum.

"Free travel" i kamtabellen betyder den sträcka i delar av tum som ventilen måste kunna röra sig innan ventilknasterbrickan tar i ventilstyrningen.

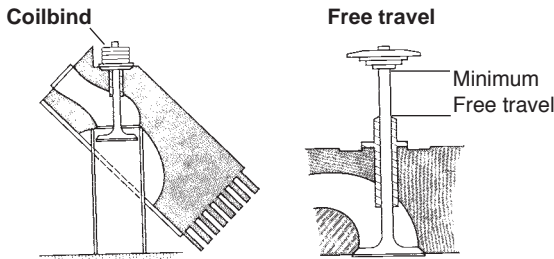

Aristocrat

Aristocrat ger en betydande effekttökning. Kräver ingen bearbetning av toppen. Hydraullyftare skall inte användas.

Best. nr.	Modell	Årsmodell
160-1701	412	1970-76 st
160-1702	412	1977- st

	Degrees at .053		Lift		Spring information	
	Opens	Closes	Total	TDC	coilbind	travel
Inlet	32°	56°	.412	.200	.440	.490
Exhaust	53°	28°	.412	.185	.440	.490

Side kick

Side kick, ungefär som Aristocrat men ger mer effekt på höga varv. Kräver ingen bearbetning av toppen. Hydraullyftare skall inte användas.

Best. nr.	Modell	Årsmodell
160-1704	414	1970-76 st
160-1705	414	1977- st

	Degrees at .053		Lift		Spring information	
	Opens	Closes	Total	TDC	coilbind	travel
Inlet	28°	57°	.412	.185	.440	.490
Exhaust	60°	27°	.412	.150	.440	.490

High performance

I första hand avsedda för trimmade och stökade motorer där mycket stor effekttökning uppnås. Modifiering av toppen och shimsning kan bli nödvändigt. Sifton ventiltjäderna rekommenderas.

Ventillyft (lift) är för Shovelhead. För Panhead får du lägga till .015" till totala lyftet och .010" till TDC lyft. Lyftarna justeras 0-.002".

Equalizer

Equalizer ger markant effekttökning på höga varv, utmärkt på mediumvarv och bra på låga varv. Hydraullyftare skall inte användas.

Best. nr.	Modell	Årsmodell
160-1718	475	1948-69 st
160-1719	475	1970-76 st
160-1720	475	1977- st

	Degrees at .053		Lift		Spring information	
	Opens	Closes	Total	TDC	coilband	travel
Inlet	25°	60°	.475	.180	.505	.555
Exhaust	63°	23°	.475	.175	.505	.555

Crusher

Crusher. För stökade (över 1500 cc) motorer där markant effekttökning och vridmoment uppnås på höga varv. Hydraullyftare skall inte användas.

Best. nr.	Modell	Årsmodell
160-1721	468+	1948-69 st
160-1722	468+	1970-76 st
160-1723	468+	1977- st

	Degrees at .053		Lift		Spring information	
	Opens	Closes	Total	TDC	coilbind	travel
Inlet	30°	60°	.468	.194	.500	.550
Exhaust	60°	30°	.468	.192	.500	.550

Magnum

Magnum. För drag racing och mycket snabbt gatbruk i stökade motorer. Hydraullyftare skall inte användas.

Best. nr.	Modell	Årsmodell
160-1724	485	1948-69 st
160-1725	485	1970-76 st
160-1726	485	1977- st

	Degrees at .053		Lift		Spring information	
	Opens	Closes	Total	TDC	coilbind	travel
Inlet	34°	65°	.485	.214	.515	.565
Exhaust	66°	34°	.485	.228	.515	.565

Outlaw

Outlaw. Maximal effekt för dragracing, även för gatbruk. På grund av det höga lyftet kan problem vid monteringen uppstå. Hydraullyftare skall inte användas.

Best. nr.	Modell	Årsmodell
160-1727	575	1948-69 st
160-1728	575	1970-76 st
160-1729	575	1977- st

	Degrees at .053		Lift		Spring information	
	Opens	Closes	Total	TDC	coilbind	travel
Inlet	40°	66°	.575	.190	.605	.655
Exhaust	66°	39°	.575	.192	.605	.655

Sifton ventiler

Ventiler av mycket hög kvalitet, med kromat skaft och stelletopp för extra lång livslängd. Specialutformad ventiltallrik för bästa möjliga genomsläpp, Finns med standard 3/8" (.3750) skaft eller extra smala 5/16" (.312511).

160-1751* Insug Pan- och Shovelhead 1948-80
160-1753 Utblås Pan- och Shovelhead 1948-80

* För att dessa ventiler skall passa Panhead måste ventilsätet fräsas upp.

Skaftdiameter

extra tunn 5/16" (.3125")
 extra tunn 5/16" (.3125")

Tallriks-
diameter
 51 mm
 45 mm



Sifton ventilstyrningar

Ventilstyrningar tillverkade i absolut förstklassig aluminium-brons. Toleranserna ut- och invändigt håller sig inom +/-0.00015". Concentriska inom +/-0.00015".

		Ytter-	För skaftdiameter	
		diam		
160-1760	Insug	std	standard 3/8" (.3750")	Pan- och Shovelhead 1948-79
160-1761	Insug	+ .002"	standard 3/8" (.3750")	Pan- och Shovelhead 1948-79
160-1762	Insug	+ .004"	standard 3/8" (.3750")	Pan- och Shovelhead 1948-79
160-1763	Insug	+ .006"	standard 3/8" (.3750")	Pan- och Shovelhead 1948-79
160-1764	Insug	+ .009"	standard 3/8" (.3750")	Pan- och Shovelhead 1948-79
160-1765	Insug	std	extra tunn 5/16" (.3125")	Pan- och Shovelhead 1948-79
160-1766	Insug	+ .002"	extra tunn 5/16" (.3125")	Pan- och Shovelhead 1948-79
160-1767	Insug	+ .004"	extra tunn 5/16" (.3125")	Pan- och Shovelhead 1948-79
160-1768	Insug	+ .006"	extra tunn 5/16" (.3125")	Pan- och Shovelhead 1948-79
160-1769	Insug	+ .009"	extra tunn 5/16" (.3125")	Pan- och Shovelhead 1948-79
160-1770	Utblås	std	standard 3/8" (.3750")	Pan- och Shovelhead 1948-79
160-1771	Utblås	+ .002"	standard 3/8" (.3750")	Pan- och Shovelhead 1948-79
160-1772	Utblås	+ .004"	standard 3/8" (.3750")	Pan- och Shovelhead 1948-79
160-1773	Utblås	+ .006"	standard 3/8" (.3750")	Pan- och Shovelhead 1948-79
160-1774	Utblås	+ .009"	standard 3/8" (.3750")	Pan- och Shovelhead 1948-79
160-1775	Utblås	std	extra tunn 5/16" (.3125")	Pan- och Shovelhead 1948-79
160-1776	Utblås	+ .002"	extra tunn 5/16" (.3125")	Pan- och Shovelhead 1948-79
160-1777	Utblås	+ .004"	extra tunn 5/16" (.3125")	Pan- och Shovelhead 1948-79
160-1778	Utblås	+ .006"	extra tunn 5/16" (.3125")	Pan- och Shovelhead 1948-79
160-1779	Utblås	+ .009"	extra tunn 5/16" (.3125")	Pan- och Shovelhead 1948-79



Sifton ventilknaster

Tillverkade med stor precision i härdat stål.

160-1801 Passar Sifton 1200 ventiler med extra tunn skaftdiameter samt Sportster standardventiler. sats till 4 ventiler



Sifton ventilknaster och ventilknasterbrickor

Komplett sats ventilknaster och ventilknasterbrickor, tillverkade av starkast möjliga aluminium. Vikten är bara 1/3 av original-stålbrickor. Dessutom är de pålitligare. De spricker inte, vilket ibland händer med stålbrickor, och knastren kan inte krypa igenom. Avsedda för standard 3/8" (.37501") ventilskaft. Passar 1200 Topp 1936-84.

160-1803 Passar Sifton dubbla fjädrar och kammar med max .485" lyft (röda knasterbrickor). sats

160-1804 Passar Sifton dubbla fjädrar och kammar med lyft över .485" (svarta knasterbrickor). sats



Sifton shimsbrickor

För ventilmfjädrarna. Tillverkade i rostfritt stål. Mycket hög precision. 1000/1200/1300 Topp och Sida, Sportster.

160-1810 .005" tjocka.....st
160-1811 .010" tjocka.....st
160-1812 .025" tjocka.....st



Sifton stötstänger, aluminium

Tillverkade av bästa möjliga aluminiumkvalitet, med härdad stålspets för stor pålitlighet och lång livslängd.

160-1820 1000 Topp 1936-47. Användes med standard stela lyftare ...sats
160-1821 1200 Topp 1936-47. Användes med standard stela lyftare ...sats
160-1822 1200 Topp 1948-52. Användes med standard stela lyftaresats



Sifton ventillyftare, ej ställbara

Komplett med rullager. Mycket snäva toleranser $+ .0000''$ till $- .0002''$ på diametern. 1200 Topp 1948-. Användes tillsammans med justerbara stötstänger.

Levereras i satser om 4 st.

160-1832	standard	sats
160-1833	+ .005"	sats
160-1834	+ .010"	sats

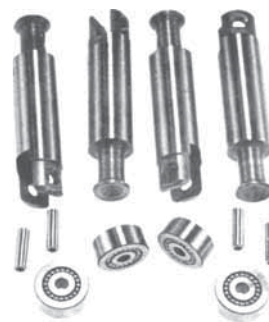

Nya delar

160-1740	Kamaxel EV-3 Sorcerer. 80" Evolution	st
160-1741	Kamaxel EV-2 Warrior. 80" Evolution	st
160-1815	Sifton Evolution spring & pushrod kit	sats
160-1817	Shims, ventiltjädrar .005" Shovel 1980-	st
160-1818	Shims, ventiltjädrar .010" Shovel 1980-	st
160-1819	Shims, ventiltjädrar .025" Shovel 1980-	st

Art.Nr	Crane-nummer	Benämning
145-10010	Crane 1-0010	Crane camshaft, Shovel 1970-77..... st
145-10011	Crane 1-0011	Crane camshaft, Shovel 1978-84..... st
145-10021	Crane 1-0021	Crane camshaft, Shovel 1970-77..... st
145-10027	Crane 1-0027	Crane camshaft, Shovel 1970-77..... st
145-10028	Crane 1-0028	Crane camshaft, Shovel 1978-84..... st
145-10057	Crane 1-0057	Crane camshaft, Shovel 1970-77..... st
145-10058	Crane 1-0058	Crane camshaft, Shovel 1978-84..... st
145-10063	Crane 1-0063	Crane camshaft, Shovel 1970-77..... st
145-10064	Crane 1-0064	Crane camshaft, Shovel 1978-84..... st
145-10104	Crane 1-0104	Crane camshaft, Shovel 1970-77..... st
145-10106	Crane 1-0106	Crane camshaft, Pan & Shovel 1948-69..... st
145-11002	Crane 1-1002	Crane camshaft, 1340 Evo 1984->..... st
145-11003	Crane 1-1003	Crane camshaft, 1340 Evo 1984->..... st
145-11004	Crane 1-1004	Crane camshaft, 1340 Evo 1984->..... st
145-11005	Crane 1-1005	Crane camshaft, 1340 Evo 1984->..... st
145-11006	Crane 1-1006	Crane camshaft, 1340 Evo 1984->..... st
145-30105	Crane 3-0105	Crane tappet roller kit, Evo..... sats
145-30150	Crane 3-0150	Crane hydraulic insert 1953-84..... st
145-31000	Crane 3-1000	Crane tappet & pushrod set. std..... sats
145-31003	Crane 3-1003	Crane tappet and pushrod set..... sats
145-31003OS	Crane 3-1003OS	Crane tappet and pushrod set..... sats
145-31004	Crane 3-1004	Crane tappet and pushrod set..... sats
145-31004OS	Crane 3-1004OS	Crane tappet and pushrod set..... sats
145-31005	Crane 3-1005	Crane adj.mechanical tappet kit..... sats
145-31100	Crane 3-1100	Crane mechanical tappet conver..... sats
145-31101	Crane 3-1101	Crane mech tappet conver.strke..... sats
145-40009	Crane 4-0009	Crane adjustable pushrods..... sats
145-40010	Crane 4-0010	Crane pushrods set..... sats
145-40011	Crane 4-0011	Crane adjustable pushrods.strk..... sats
145-40019	Crane 4-0019	Crane pushrods set stroker..... sats
145-40020	Crane 4-0020	Crane pushrods set..... sats
145-40023	Crane 4-0023	Crane pushrods set..... sats
145-41000	Crane 4-1000	Crane rocker arm set.1966-84..... sats
145-51003	Crane 5-1003	Crane thermo cool spring&titan..... sats
145-51200	Crane 5-1200	Crane valve spring shims..... sats
145-51300	Crane 5-1300	Crane steel keepers. sats/4par..... sats
145-51301	Crane 5-1301	Crane steel keepers.sats/4par..... sats



Art.Nr	Crane-nummer	Benämning
145-52000	18074-66	Crane valve krom. in. Shovel..... st
145-52001	Crane 5-2001	Crane valve nitride.in.Shovel..... st
145-52011	Crane 5-2011	Crane valve nitride. ut. 1948-65..... st
145-53000	18074-83	Crane valve krom. in. 1340 Evo..... st
145-53010	18082-83	Crane valve krom. ut. 1340 Evo..... st
145-53011	Crane 5-3011	Crane valvekrom. ut. 1340 Evo..... st
145-60000	Crane 6-0000	Crane retainers, titanium..... sats
145-60100	Crane 6-0100	Crane retainers, chromemoly..... sats
145-70000	Crane 7-0000	Crane cam gears..... st
145-70001	Crane 7-0001	Crane cam gears..... st
145-70001BLU	Crane 7-0001BLU	Crane cam gears..... st
145-70004BLU	Crane 7-0004BLU	Crane cam gears..... st
145-70004YEL	Crane 7-0004YEL	Crane cam gears..... st
145-70200	Crane 7-0200	Crane oil pressure spring..... st
145-70301	Crane 7-0301	Crane cam thrust washer. sats/5..... sats
145-70306	Crane 7-0306	Crane cam gear washer sats/12..... sats
145-70310	Crane 7-0310	Crane cam gear washer 045" sats/5..... sats
145-70311	Crane 7-0311	Crane cam gear washer 050" sats/5..... sats
145-70312	Crane 7-0312	Crane cam gear washer 055" sats/5..... sats
145-70314	Crane 7-0314	Crane cam gear washer 065" sats/5..... sats
145-70315	Crane 7-0315	Crane cam gear washer 070" sats/5..... sats
145-70316	Crane 7-0316	Crane cam gear washer 075" sats/5..... sats
145-70317	Crane 7-0317	Crane cam gear washer 080" sats/5..... sats
145-70318	Crane 7-0318	Crane cam gear washer 085" sats/5..... sats
145-70319	Crane 7-0319	Crane cam gear washer 090" sats/5..... sats
145-70320	Crane 7-0320	Crane cam gear washer 095" sats/5..... sats
145-70321	Crane 7-0321	Crane cam gear washer 100" sats/5..... sats
145-90010	Crane 9-0010	Crane tune-a-cam kit complete..... sats
145-90020	Crane 9-0020	Crane cam installation Tool..... st
145-90021	Crane 9-0021	Crane tappet block alignment tool..... st
145-990161	Crane 99016-1	Crane valve guide machining tool..... st
145-990181	Crane 99018-1	Crane valve guide machining tool..... st
145-990261	Crane 99026-1	Crane spring seat machining tool..... st
145-990281	Crane 99028-1	Crane spring seat machining tool..... st
145-994031	Crane 99403-1	Crane spring seat machining tool..... st
145-994051	Crane 99405-1	Crane spring seat machining tool..... st
145-994121	Crane 99412-1	Crane top dead center piston..... st
145-998224	Crane 99822-4	Crane valve stem seal..... sats



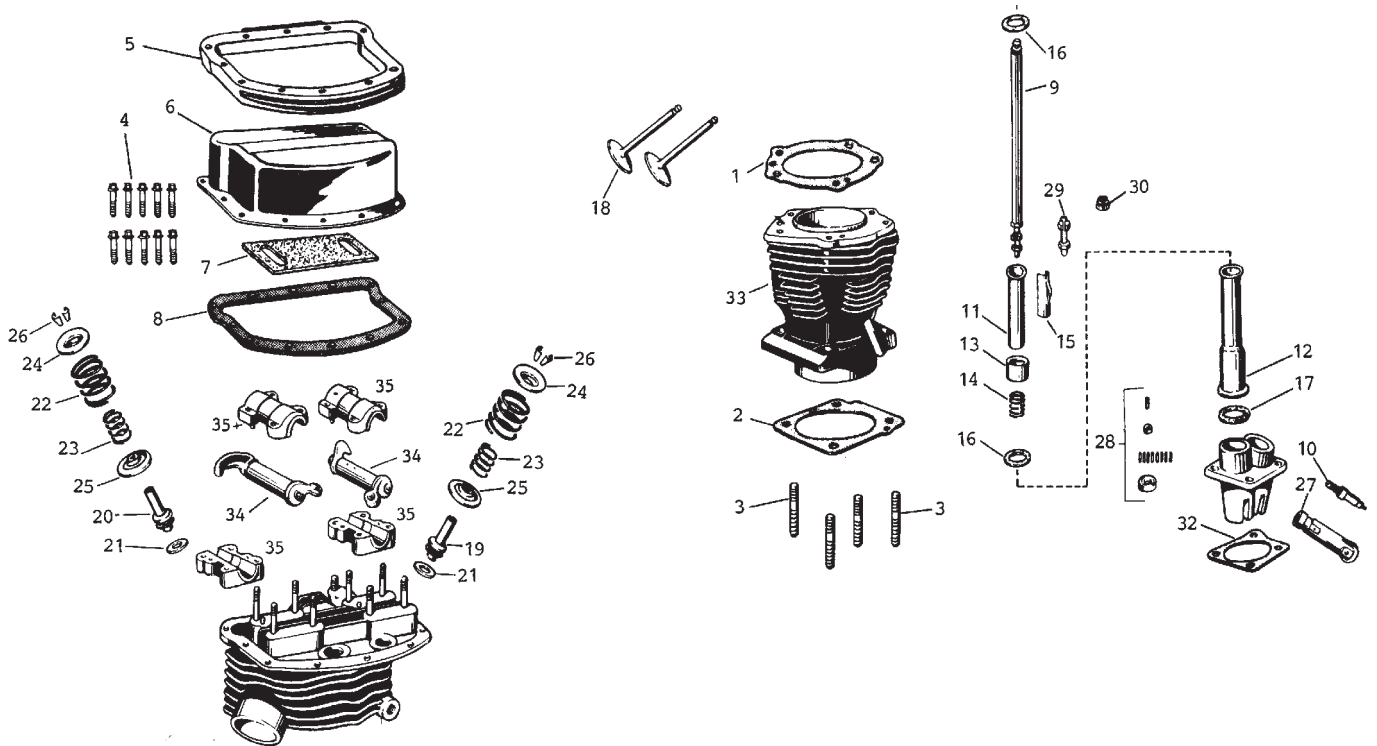

1	235-9443	Topplöckspackning, 1200 1948-65, blå teflon.....	st
	235-9442	Topplöckspackning, blå teflon 1000/1200 Knucklehead 1936-47.....	st
	235-9402	Topplöckspackning, 750 sida.....	st
2	235-9403	Cylinderfotspackning, bakre, 1200 1948-65.....	st
	235-9404	Cylinderfotspackning, främre, 1200 1948-65.....	st
	235-9405	Cylinderfotspackning, 1000/1200 1936-47.....	st
	235-9406	Cylinderfotspackning, 750 sida.....	st
3	165-2091	Pinnbultsats cylinderfoten, Big Twin -1977.....	sats
4	54-2194	Insexbult, kort, kromad, refflad, 1200 1948-54.....	st
4	54-3194	Insexbult, kort, kromad, polerad, 1200 1948-54.....	st
	54-2196	Insexbult, lång, kromad, refflad, 1200 1955-65.....	st
	54-3196	Insexbult, lång, kromad, polerad, 1200 1955-65.....	st
5	165-2103	Förstärkningsringar, kromade, med skruvar, 1200 1948-65.....	par
7	235-9407	Filtpackning, 1200 1948-65.....	st
8	235-9408	Ventilhuspackning, tunn, 1200 1948-65.....	st
	235-9409	Ventilhuspackning, tjock, 1200 1948-65.....	st
10	165-2105	Hydraulen, 1200 1953-.....	st
16	235-9410	Korkpackning, liten, Pan- och Shovelhead, övre Sportster, Knucklehead övre och nedre...st	st
17	235-9411	Korkpackning, stor, Pan- och Shovelhead, nedre.....	st
21	235-9412	Packning 1200 1951 -.....	st
32	235-9413	Packning, bakre lyftarhus 1200 1948-.....	st
	235-9414	Packning, främre lyftarhus 1200 1948-.....	st
33	165-2120	Cylinder, utan kolv, fram. (Måste honas efter kolven.) Panhead 1948-65.....	st
	165-2121	Cylinder, utan kolv, bak. (Måste honas efter kolven.) Panhead 1948-65.....	st
34	165-2122	Vipparm, fram in/bak ut. Panhead 1948-65.....	st
	165-2123	Vipparm, fram ut/bak in. Panhead 1948-65.....	st
35	165-2124	Vipparmslagring, sats övre och undre. Panhead 1948-65.....	sats



Air-Scoop, kromat

Leder luftströmmen till bakre cylindern, för bättre kylning. 165-2301 har uttag för bensinslang.

165-2300	1000/1200/1340 -1974.....	st
165-2301	1200/1340 1975-.....	st



Muttersats cylinderfoten

Originalutförande. Varje sats består av 8 muttrar och 8 låsbrickor. Finns i krom eller förzinkat.

165-2280	1000/1200/1340 1930-77. Krom	sats
165-2281	1000/1200/1340 1930-77. Förzinkat	sats
165-2282	750 sida/Sportster. Krom.....	sats
165-2283	750 sida/Sportster. Förzinkat	sats
165-2286	Enbart låsbrickor för cylinderfotsmuttrarna. Alla Harley	sats



Bultsats lyftarhusen

Exakt kopia av original. Finns i krom eller förzinkat.

165-2287	1000/1200/1340 1936-75. Krom	sats
165-2288	1000/1200/1340 1936-75. Förzinkat	sats

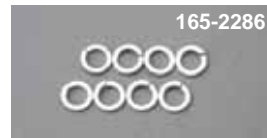

Stötstångsrör, nedre

Originalutförande. Kromade. Levereras i satser om 4 rör- och 8 korkpackningar.

165-2249	Pan- & Shovelhead 1948-	sats
----------	-------------------------------	------



Stötstångsrör, inre

Kapas till önskad längd. Passar alla 1000/1200/1340 1936- samt Sportster. Levereras i satser om 4 rör.

165-2260	sats
----------	-------	------



Oljerör för vipparmssmörjning

Perfekt krom. Ersätter originalrören. Levereras komplett med anslutningar och tätningar.

165-2298	Shovelhead 1966-	sats
165-2299	Sportster.....	sats



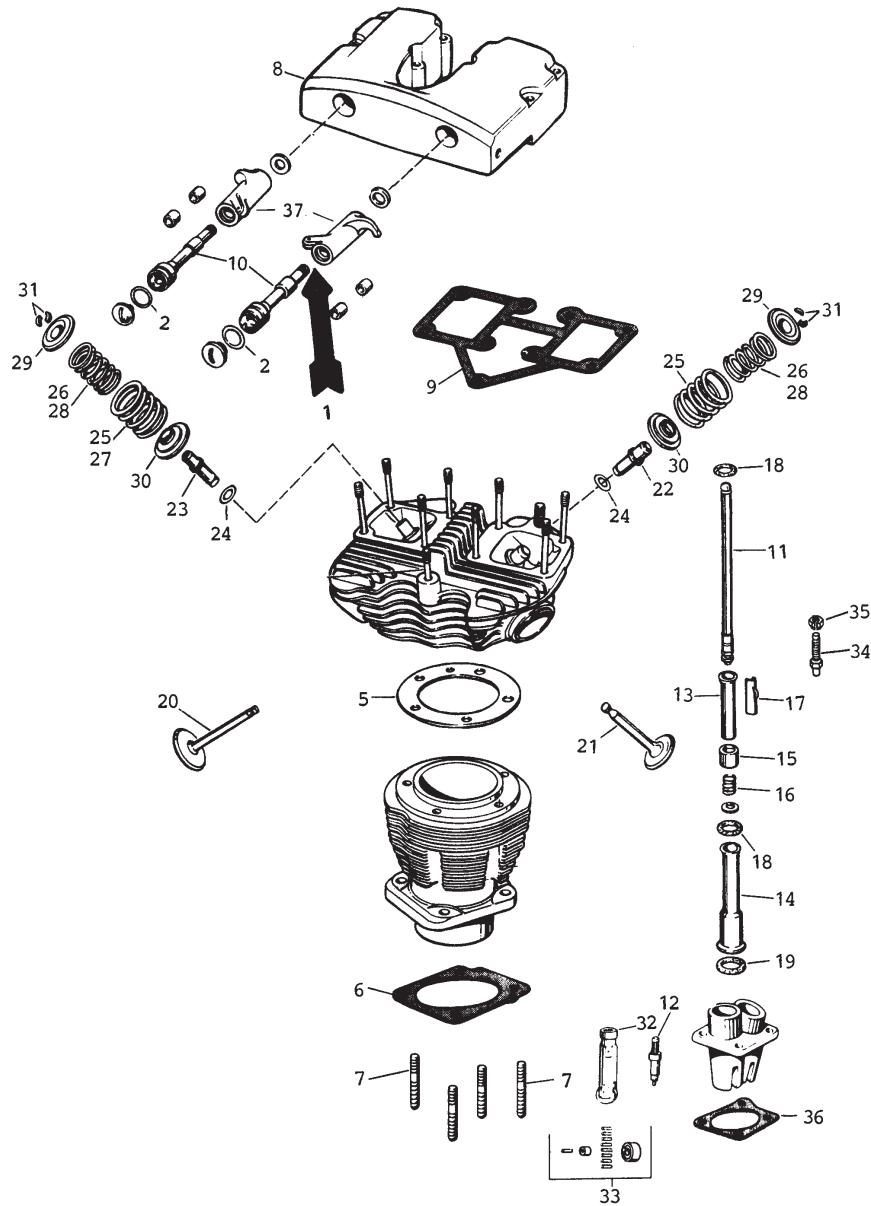

1	165-2108	Shimsbricka .005" tjock, 1200 och Sportster, 1966-	st
	165-2109	Shimsbricka .010" tjock	st
	165-2110	Shimsbricka .015" tjock	st
	165-2111	Shimsbricka .025" tjock	st
2	235-9600	O-ring, 1200,1966-, Sportster	st
5	235-9415	Topplöckspackning, 1200, 1340, 1966-, blå teflon	st
	235-9416	Topplöckspackning, Sportster 900, 1957-71	st
	235-9417	Topplöckspackning, Sportster 1000, 1972	st
	235-9418	Topplöckspackning, Sportster 1000, 1973-	st
	235-9419	Cylindervotspackning, främre, 1200, 1966-	st
6	235-9420	Cylindervotspackning, bakre, 1200, 1966-	st
	235-9421	Cylindervotspackning, Sportster 900, 1957-71	st
	235-9422	Cylindervotspackning, Sportster 1000, 1972-85	st
7	165-2091	Pinnbultsats cylindervoten, Big Twin -1977	sats
9	235-9423	Ventilhuspackning, 1200,1966-	st
	235-9424	Ventilhuspackning Sportster, 1957-	st
10	165-2118	Vipparmsaxlar, 1200, 1966-	st
12	165-2105	Hydraulen, 1200 1953-	st
18	235-9410	Korkpackning, liten, Pan- och Shovelhead övre	st
18	235-9410	Korkpackning, liten, Sportster och Knucklehead övre och nedre	st
19	235-9411	Korkpackning, stor, Pan- och Shovelhead, nedre	st
24	235-9412	Packning, 1200, 1951-	st
36	235-9413	Packning, bakre lyftarhus, 1200, 1948-	st
	235-9414	Packning, främre lyftarhus, 1200,1948-	st
37	165-2128	Vipparm, fram in/bak ut. Shovelhead 1200/1340 1966-	st
	165-2129	Vipparm, fram ut/bak in. Shovelhead 1200/1340 1966-	st



Ventiler

Tillverkade enligt originalspecifikationer, eller bättre

45" (750) sida 1932-73

165-2133	Insug (OEM 18070-32)st
165-2142	Utblås (OEM 18082-32)st

74 och 80" (1200/1300) sida 1936-48

165-2139	In och ut (OEM 18072-37, 18082-37)st
----------	------------------------------------	---------

Knucklehead 61 och 74" (1000/1200) 1936-47

165-2130	Insug (OEM 18071-36)st
165-2140	Utblås (OEM 18081-36)st

Panhead 74" (1200) 1948-65

165-2131	Insug (OEM 18071-48)st
165-2141	Utblås (OEM 18082-57, 18086-80, 18089-80)st

Shovelhead 74 och 80" (1200/1340) 1966-84

165-2132	Insug (OEM 18074-66, 18075-80, 18078-80)st
165-2141	Utblås (OEM 18082-57, 18086-80, 18089-80)st

Evolution 80" (1340) 1984-

165-2137	Insug (OEM 18074-83)st
165-2144	Utblås (OEM 18082-83)st

Ventilknaster, ventilknasterbrickor, stötstänger

Ventilknaster

45" sida 1932-73, 74 och 80" sida 1930-48, Sportster 1957-85.
Manley-ventiler med extra tunn skaftdiameter.

165-2190	Ventilknaster (OEM 172-30, 18228-30) par
----------	--------------------------------------	-----------

Ventilknasterbrickor

7075-T6 aluminium. 75% lättare an original. Levereras i satser om 4 brickor.

165-2191	Knuckle-, Pan- och Shovelhead 1936-84 sats
----------	---------------------------------------	------------

Ventilknasterbrickor

7075-T6 aluminium. Levereras med härdade ventilknaster i satser om 4 brickor + 4 par ventilknaster.

165-2192	Sportster 1957-85 sats
----------	-------------------	------------

Stötstänger

6061-T6 flygaluminium. Ändstycken av härdat stål. Ej ställbara.
Användes tillsammans med original lyftare. Levereras i satser om 4.

165-2193	Sportster 1957-85 sats
----------	-------------------	------------

Tryckbrickor

Härdade för vipporna. sats om 4+4 st. (OEM 17465-36, 17482-36).

165-2203	Knucklehead 1936-47 sats
----------	---------------------	------------



Sportster 1957-69

165-2134	Insug (OEM 18070-58) st
165-2143	Utblås (OEM 18080-58, 18033-80) st

Sportster 1970-85

165-2135	Insug (OEM 18070-70, 18027-80) st
165-2143	Utblås (OEM 18080-58, 18033-80) st

Ombyggnadssats från hydraullyftare till stela lyftare

Stötstänger i 6061-T6 flygaluminium med ändstycken av härdat stål.
Mycket låg vikt. Hänger med bättre på höga varv och reducerar ljudet.
Levereras i kompletta satser med stötstänger, justerskruvar och låsmuttrar samt ombyggnadssats med fjädrar.

165-2200	Panhead 1953-65 sats
165-2201	Shovelhead 1966-84 sats
165-2202	Enbart ombyggnadssatsen (reservdel) sats





Ventilstyrningar

Rowe/Jims

Självmörjande, lätta att bearbeta.

Rowe hårdat stål

Länge använt av Harley som org.utrustning. Innerdiametern krymper minimalt vid monteringen. Kräver blyad bensin för smörjning. Kan inte honas eller i övrigt bearbetas.

Rowe Ampco 45

Nickel-brons. Ypperliga självmörjande egenskaper, lång livslängd, minimal dimensionsförändring vid montering. Handhonad till super-precision.

RM Products gjutjärn

Tillverkade i enlighet med originalspecifikationer. Rillat lopp. Självmörjande. Lätta att bearbeta.

MODELL/STORLEK	ROWE/JIMS gjutjärn		ROWE hårdat stål		ROWE Ampco 45		RM Products gjutjärn	
	insug	utblås	insug	utblås	insug	utblås	insug	utblås
45" (750) sida 1937-73								
std	165-2195	165-2195	-	-	-	-	-	-
+0.002"	165-2196	165-2196	-	-	-	-	-	-
+0.004"	165-2197	165-2197	-	-	-	-	-	-
+0.006"	165-2198	165-2198	-	-	-	-	-	-
74 & 80" (1200/1300) sida 1930-48								
std	165-2170	165-2170	-	-	-	-	-	-
+0.002"	165-2171	165-2171	-	-	-	-	-	-
+0.004"	165-2172	165-2172	-	-	-	-	-	-
+0.006"	165-2179	165-2179	-	-	-	-	-	-
Knucklehead 61 och 74" 1000/1200 1936-47								
std	165-2180	165-2185	-	-	-	-	165-2510	165-2510
+0.001"	-	-	-	-	-	-	165-2511	165-2511
+0.002"	165-2181	165-2186	-	-	-	-	165-2512	165-2512
+0.004"	165-2182	165-2187	-	-	-	-	165-2514	165-2514
+0.006"	165-2188	165-2188	-	-	-	-	165-2516	165-2516
+0.010"	-	-	-	-	-	-	165-2519	165-2519
Pan- och Shovelhead 74" 1948-79								
std	-	-	-	-	165-2150	165-2159	165-2520	165-2530
+0.001"	-	-	-	-	165-2173	165-2176	165-2521	165-2531
+0.002"	-	-	-	-	165-2151	165-2160	165-2522	165-2532
+0.004"	-	-	-	-	165-2152	165-2161	165-2524	165-2534
+0.006"	-	-	-	-	165-2153	165-2162	165-2526	165-2536
+0.008"	-	-	-	-	165-2154	165-2163	-	165-2538
+0.010"	-	-	-	-	165-2149	165-2177	-	-
+0.020"	-	-	-	-	165-2150/20	165-2159/20	-	-
Shovelhead 80" 1979-84								
std	-	-	-	165-2390	165-2400	-	-	-
+0.001"	-	-	165-2581	165-2391	165-2401	-	-	-
+0.002"	-	-	165-2582	165-2592	165-2392	165-2402	-	-
+0.004"	-	-	165-2583	165-2593	165-2393	165-2403	165-2544	165-2544
+0.006"	-	-	165-2584	165-2594	165-2394	165-2404	165-2546	165-2546
+0.008"	-	-	165-2585	165-2595	165-2395	165-2405	165-2548	165-2548
+0.010"	-	-	165-2586	165-2596	165-2396	165-2406	-	-
+0.012"	-	-	165-2587	165-2597	165-2397	165-2407	-	-
+0.020"	-	-	-	-	165-2398	165-2408	-	-
Sportster 1957-83								
std	-	-	-	-	165-2155	165-2164	165-2560	165-2570
+0.001"	-	-	-	-	165-2156	165-2165	165-2561	165-2571
+0.002"	-	-	-	-	165-2157	165-2166	165-2562	165-2572
+0.003"	-	-	-	-	165-2158	165-2167	165-2563	165-2573
+0.004"	-	-	-	-	165-2169	165-2168	165-2564	165-2574
Sportster 1983-85								
std	-	-	-	-	165-2410	165-2420	-	-
+0.001"	-	-	-	-	165-2411	165-2421	-	-
+0.002"	-	-	-	-	165-2412	165-2422	-	-
+0.003"	-	-	-	-	165-2413	165-2423	-	-
+0.004"	-	-	-	-	165-2414	165-2424	-	-
883/1100/1200/1340 Evolution								
std	-	-	-	-	165-2430	165-2430	-	-
+0.001"	-	-	-	-	165-2431	165-2431	165-2551	165-2551
+0.002"	-	-	-	-	165-2432	165-2432	165-2552	165-2552
+0.003"	-	-	-	-	165-2433	165-2433	165-2553	165-2553
+0.004"	-	-	-	-	165-2434	165-2434	-	-
+0.005"	-	-	-	-	165-2435	165-2435	165-2555	165-2555
+0.006"	-	-	-	-	165-2436	165-2436	-	-
+0.008"	-	-	-	-	165-2437	165-2437	-	-
+0.010"	-	-	-	-	165-2438	165-2438	-	-
+0.012"	-	-	-	-	165-2439	165-2439	-	-

Ventillyftare

Absolut förstklassig amerikansk precisionstillverkning.
Levereras med monterade rullager. Levereras UTAN justerskruv och låsmutter.

165-2210	std.	Insug	1000/1200, 1936-47	st
165-2211	+ .005"	Insug	1000/1200, 1936-47	st
165-2212	+ .010"	Insug	1000/1200, 1936-47	st
165-2213	std.	Utblås	1000/1200, 1936-47	st
165-2214	+ .005"	Utblås	1000/1200, 1936-47	st
165-2215	+ .010	Utblås	1000/1200, 1936-47	st
165-2216	std.	In och ut	1200 Topp, 1948-52	st
165-2217	+ .005"	In och ut	1200 Topp, 1948-52	st
165-2218	+ .010	In och ut	1200 Topp, 1948-52	st
165-2219	std.	In och ut	1200/1340, 1953-84	st
165-2220	+ .005"	In och ut	1200/1340, 1953-84	st
165-2222	std.	In och ut	Sportster	st
165-2228	+ .005"	In och ut	Sportster	st
165-2229	+ .010"	In och ut	Sportster	st
165-2105		Hydraulen	1200/1340, 1953-84	st



Lyftarstyrning, dural

Sportster. Amerikansk precisionstillverkning.

165-2230	Lyftarstyrning Sportster 1957-85	st
-----------------	--	----



Justerskruv för ventillyftare

Tillverkade i USA. Utmärkt kvalitet.

165-2223	1200/1340 Topp, 1936-84	st
165-2224	750 sida/1000/1200/1340, 1921-39, 1 cyl., 1915-34	st
165-2225	Sportster 1957-85	st



Låsmutter för ventiljusterskruv

Passar alla ovanstående justerskrivar.

165-2226	Låsmutter	st
-----------------	-----------------	----





165-2250

165-2250 Kupolbultsats för lyftarhusen, 1000/1200 Topp
1936-75 sats



165-2251

165-2251 Kupolbultsats för lyftarhusen, 1200 1976-..... sats
165-2252 Kupolbultsats för lyftarhusen, Sportster 1957-85 sats



165-2255

165-2255 Stötstångsrör, nedre, lev. med korkpackningar,
Pan- och Shovelhead sats



165-2258

165-2258 Stötstångsrör, övre, lev. med packningar, fjädrar,
låsbleck, Panhead och Sportster 1957-84 sats



165-2257

165-2257 Stötstångsrör, övre, lev. med packningar, fjädrar och
låsbleck,
Knucklehead 1936-39 sats



165-2259

165-2259 stötstångsrör, övre, lev. med packningar, fjädrar,
låsbleck, Shovel- och Knucklehead 1940-47 sats

165-2260 Stötstångsrör, inre,
1000/1200 1936-
Sportster 1957-85.. sats



165-2260

165-2261 Kupolmuttersats för
cylinderfoten, 1000/
1200/1300 Topp och
Sida, 1930-77 sats



165-2261

165-2262 Kupolmuttersats för
cylinderfoten,
1200/1340 1978- ... sats



165-2262

165-2263 Kupolmuttersats för
cylinderfoten,
Sportster, 1957-85. sats



165-2263

165-2264 Topplöcksbultsats
med kupoler,
Knucklehead
1940-47 sats



165-2264

165-2265 Topplöcksbultsats
med kupoler, Pan-
och Shovelhead..... sats



165-2265

165-2266 Topplöcksbultsats
med kupoler,
Sportster 1957-72.. sats



165-2266

165-2267 Topplöcksbultsats
med kupoler,
Sportster 1973-85.. sats



165-2267

165-2268 Kupolbultsats för
ventilkåporna,
Knucklehead
1936-47 sats



165-2268

165-2269 Kupolbultsats för
ventilkåporna,
Panhead 1948-65.. sats



165-2269

165-2271 Kupolmuttersats för
ventilkåporna,
4 kupolmuttrar till
vipparmsaxlarna
ingår också,
Shovelhead 1966- . sats

165-2272 Kupolbultsats för ventilkåporna, Sportster 1957-76.. sats



165-2273 Kupolbultsats för ventilkåporna, Sportster 1977-84.. sats



165-2274 Ändpluggar med o-ringar för vipparmsaxlarna, Knucklehead 1936-47 sats



165-2275 Ändpluggar för vipparmsaxlar, gänga 5/16 UNF, Shovelhead 1966-70 Sportster 1957-70.. sats



165-2276 Ändpluggar för vipparmsaxlar, gänga 1/2 UNF, Shovelhead 1971- Sportster 1971-84. sats



165-2277 Anslutningsnipplar, kromade för oljeslangarna till ventilkåpa och motorblock, Knucklehead 1936-47 sats



165-2278 Ventilkåpor, kromade, levereras med 36 st kromade skruvar, Knucklehead 1936-47 sats

165-2279 Monteringssats för ventilkåporna, bestående av packningar, skruvar och skruvplattor, Knucklehead 1936-47 sats



165-2450



165-2451



165-2452



165-2462



165-2453



165-2454



165-2465



165-2455



165-2457

Övre motorfäste, kromat

- 165-2450 Knucklehead 1936-47st
- 165-2451 Pan- och Shovelhead 1948-st
- 165-2452 Superglide 1973-, med fäste för tändningslåsst
- 165-2462 FXS, FXEF, FXB 1977-st

Motorfästplåtar, kromade

- 165-2453 Övre fäste, Sportster 1957-85.....st
- 165-2454 Fästplåtar, främre nedre, Sportster 1957-85..... par
- 165-2465 Bakre fäste, extra kraftigt, Sporster 1967-76.....st

Bultsatser, kromade

- 165-2455 Kupolmuttrar med brickor och 1 pinnbult för övre motorfäste, Knucklehead, Panhead, Shovelhead ..sats
- 165-2456 Kupolbultsats med brickor, bultar och muttrar för nedre motorfäste, Knuckle-head & Panhead 1936-67sats
- 165-2457 Kupolbultsats med brickor, bultar, distanser etc. för främre motorfästena, Sportster 1957-85.....sats



where excellence
is a standard

Motorfästbultar

165-2459 Motorfästbultar, främre, extra långa med kupolmuttrar och brickor, avsedda för framflyttade fotpinnar, Sportster 1957-85.....sats



Motorfästbultar övre & nedre, originalutförande, men härdade. Levereras i satser enligt bild. 1000/1200/ 1340 1936-.

165-2470 Förkromade.....sats

165-2471 Förzinkade.....sats



Skyddsplåt för vevhus

Tillverkad i kraftig, kromad stålplåt. Alla 1000/1200/1340 1936-

165-2461 Skyddsplåt.....st



Art.Nr	Originalnummer	Benämning
165-2050		"Billet" lyftarhus. Pan- och Shovelhead.....par
165-2051		"Billet" lyftarhus alla 1340 Evolution.....par
165-2062	7727	Låsmutter, vipparmslagring. Panhead st
165-2063	7727	Låsmuttrar, vipparmslagring. Panhead sats
165-2064	17647-48	Pinnbultar, vipparmslagring. Panhead sats
165-2070		3-5/8" främre cylinder .200" högre. Shovel st
165-2071		3-5/8" bakre cylinder .200 högre. Shovel..... st
165-2072	16480-85, 16478-85	Toppbultar, krom Big Twin 85-91, XL 86-92. sats
165-2073	16480-92, 16478-85	Toppbultar, krom Big Twin 1992-, XL 1993-.. sats
165-2074	16482-85	Topplocksbrickor, krom. Evolution 1984-91 . sats
165-2074/1	16482-85	Topplocksbrickor, cad. Evolution 1984-91 ... sats
165-2075		Kåpor och låsmuttrar, Evo och Twin Cam.... sats
165-2080	17611-83	Vipparmsaxlar, alla Evolution..... st
165-2083		Flänsade ventilåpor, krom. 1340 Evolution..par



Art.Nr	Originalnummer	Benämning
165-2086	2674	Skruv med fläns, kort. Krom. Panhead..... sats
165-2087	2674	Skruv med fläns, kort. Cad. Panhead..... sats
165-2088	3578W	Skruv med fläns, lång. Krom. Panhead..... sats
165-2089	3578W	Skruv med fläns, lång. Cad. Panhead..... sats
165-2090	16830-29/54/72	Pinnbultsats cylinderfoten, XL 54-84, 45" sats
165-2091	16831-30	Pinnbultsats cylinderfoten, Big Twin ->77 sats
165-2092	16837-78	Pinnbultsats cylinderfoten, 74&80" 78-84.... sats
165-2093	16837-85B	Pinnbultsats cylinderfoten, 1340 Evo 85->... sats
165-2094	16832-86A	Pinnbultsats cylinderfoten, XL Evo 86->..... sats
165-2095	16834-99	Pinnbultsats cylinderfoten, TwinCam88 99-. sats
165-2098	7831	Muttrar, krom, vipparmsaxlar Knucklehead . sats
165-2098/1	7831	Muttrar, cad, vipparmsaxlar Knucklehead.... sats
165-2098/2	7831	Muttrar, svart, vipparmsaxlar. Knucklehead. sats
165-2099	17435/38/41/4439	Vipparmsaxlar, Knucklehead, sats/4 st..... sats
165-2114	16483-36	Cylinder, fram. Knucklehead 74" 1936-47 st
165-2115	16491-36	Cylinder, bak. Knucklehead 74" 1936-47 st
165-2126		Automatisk shimssats, vippor. Shovelhead . sats
165-2150/20		Ventilstyrning in, +.020". 74" 1948-79..... st
165-2159/20		Ventilstyrning ut, +.020". 74" 1948-79..... st
165-2194		Stötstänger aluminium, Pan-, Shovelhead .. sats
165-2199	18105-79	Låsring ventilstyrning 80" 1979-84..... st
165-2207		Stötstänger aluminium+ombyggs. Shovel ... sats
165-2208		Som 165-2207,men 7/16" diameter sats
165-2209	17900-84	Stötstänger aluminium+ombyggs. stel. Evo sats
165-2227	18229-83	Ventilknaster 883->1340 Evo..... sats
165-2234	17901-86	Stötstänger alu.+ombyggs. stel, Sportster... sats
165-2236	18500-84	Lyftarbrickor 1340 Evo 1984..... sats
165-2237	18507-85	Lyftarbrickor 1340 Evo 1985-> sats
165-2240		Kåpor, kromat stål. Lyftarhus. Shovelhead ... par
165-2246		Kåpor, kromad aluminium. Lyftarhus Evo par
165-2280/2		Muttersats, svart. Cylinderfoten 1930-78..... sats
165-2282/2		Muttersats, svart. Cylinderfoten XL/750..... sats
165-2286/2	7055 Parkerized	Låsbrickor, cylinderfoten svarta B-T 30-78 .. sats
165-2286/3	7055 Chr	Låsbrickor, cylinderfoten krom B-T 30-78 sats
165-2287/2		Bultsats, svart, lyftarhusen 1936-53 sats
165-2289/2		Cylinderfotmuttrar, svart förstärkta 1936-83 sats
165-2296		Ändplugg, vipparmsaxlar, insex. 1971-..... sats
165-2302	17938-83	Stötstångsrör, nedre, org.mod. 1340 Evo.... sats
165-2303	17938-40	Stötstångsrör, nedre, org.mod. Knuckle sats
165-2305	17935-79	Stötstångsrör, inre. 1340 1979-> sats
165-2306		Insex, krom 1/4x24 un f 22 mm, sats/8..... sats
165-2307		Insex, krom 1/4x20 un c 22 mm, sats/8..... sats
165-2308	4348+4354+7045	Bult + bricka, krom. Vipphus. Knucklehead . sats
165-2308/2	4348+4354+7045	Bult + bricka, svart. Vipphus. Knucklehead . sats
165-2309	4348+4354+7045	Bult + bricka, cad. Vipphus. Knucklehead ... sats
165-2312	7875	Muttrar med röd insats. Shovelhead, XL sats
165-2313		Kromkåpor topplocks bult. Alla Evo 86-..... sats
165-2314	18523-86 std	Ventillyftare, stela, std in&ut. Evo st
165-2315	18523-86 +.005"	Ventillyftare, stela +.005" in&ut. Evo st
165-2316	18523-86 +.010"	Ventillyftare, stela +.010" in&ut. Evo st
165-2317	17325-42	Nipplar cad. Oljerör vipphus. Knucklehead.. sats
165-2319	17435-57B	Vipparmsaxlar, Sportster 1957-85 st
165-2320	17396-57A	Vipparm, fram in. XL 1957-85..... st
165-2321	17394-57A	Vipparm, fram ut. XL 1957-85..... st
165-2322	17397-57A	Vipparm, bak in. XL 1957-85..... st
165-2323	17395-57A	Vipparm, bak ut. XL 1957-85..... st
165-2324	18201-41A	Ventilfjädersats 45" sida 1941-73 sats
165-2326	18201-57	Ventilfjädrar Shovel-, Pan-, Knucklehead sats
165-2328		Bultsats, krom, lyftarhus 1936-53 sats
165-2328/1		Bultsats, cad. lyftarhus 1936-53 sats
165-2328/2		Bultsats, svart, lyftarhus 1936-53 sats
165-2330	18071-48	Ventil, in. 61/74/80" 1948-65. Pro-comp st
165-2334	18070-70	Ventil, in. XL 1970-85. Pro-comp st
165-2339	18080-58	Ventil, ut. XL 1957-85. Pro-comp st
165-2343		Ventiltätning, insug. XL 1957-85 st
165-2344		Ventiltätning, utblås. XL 1957-85 st
165-2345		Ventiltätning, 74" Pan-, Shovelhead st
165-2346	18000-81	Ventiltätning, 80" Shovelhead..... st
165-2347	18001-83A	Ventiltätning. XL Evo, 1340 Evo st
165-2356		Bultar, topplock, cad, Knucklehead 40-47 ... sats
165-2365	17320-38	Nipplar ventilationsrör vipphus. Knuckle..... sats
165-2379		Topplocks muttrar + brickor, cad. 45" 3/8" sats
165-2385	16838-78 Chr	Muttersats, krom, cylinderfoten B-T 78-84... sats
165-2385/1	16838-78 Cad	Muttersats, cad. cylinderfoten B-T 78-84.... sats
165-2385/2	16838-78 Black	Muttersats, svart, cylinderfoten B-T 78-84... sats
165-2386	16836-78 Chr	Bricka, krom, cylinderfoten B-T 78-84 sats
165-2386/2	16836-78 Black	Bricka, svart, cylinderfoten B-T 78-84..... sats
165-2398		Ventilstyrning +.020" in. 80" 1979-84..... st



Art.Nr	Originalnummer	Benämning
165-2408		Ventilstyrning +.020" ut. 80" 1979-84..... st
165-2442		Låsring ventilstyrning, Evo..... st
165-2445	16853-48	Övre motorfäste 1948-84 med spolfäste st
165-2448		2-delat övre motorfäste, Pan-, Shovelhead . sats
165-2449		Extra kraftigt 2-delat motorfäste 1948-84 sats
165-2463	16207-79B	Främre motorfäste, 5-växlad, gummiupphäng. st
165-2464	47159-79Ta	Motorfäste, fram, krom. FXR/FLT 1980-95 st
165-2467		Hasplåt, vevhus. FXR/FXRS/FXRT st
165-2472		Motorfästbult, krom. Övre + nedre 70-84..... sats
165-2473		Motorfästbult, cad. Övre + nedre 70-84 sats
165-2475		Motorbult, nedre, cad. 1930-36, 45" sats
165-2476		Motorfästbult, krom. 74&80" sida 1937-47... sats
165-2477		Motorfästbult, cad. 74&80" sida 1937-47 sats
165-2500		Shur-lock monteringsdelar övre motorfäste. sats
165-2501		Shur-lock, bakre motorfäste. 4-växl. 36-86.. sats
165-2502		Shur-lock, motorfäste fram. 4-växl. 36-86.... sats
165-2519		Ventilstyrning, stål. +.010" in&ut Knucklehead st



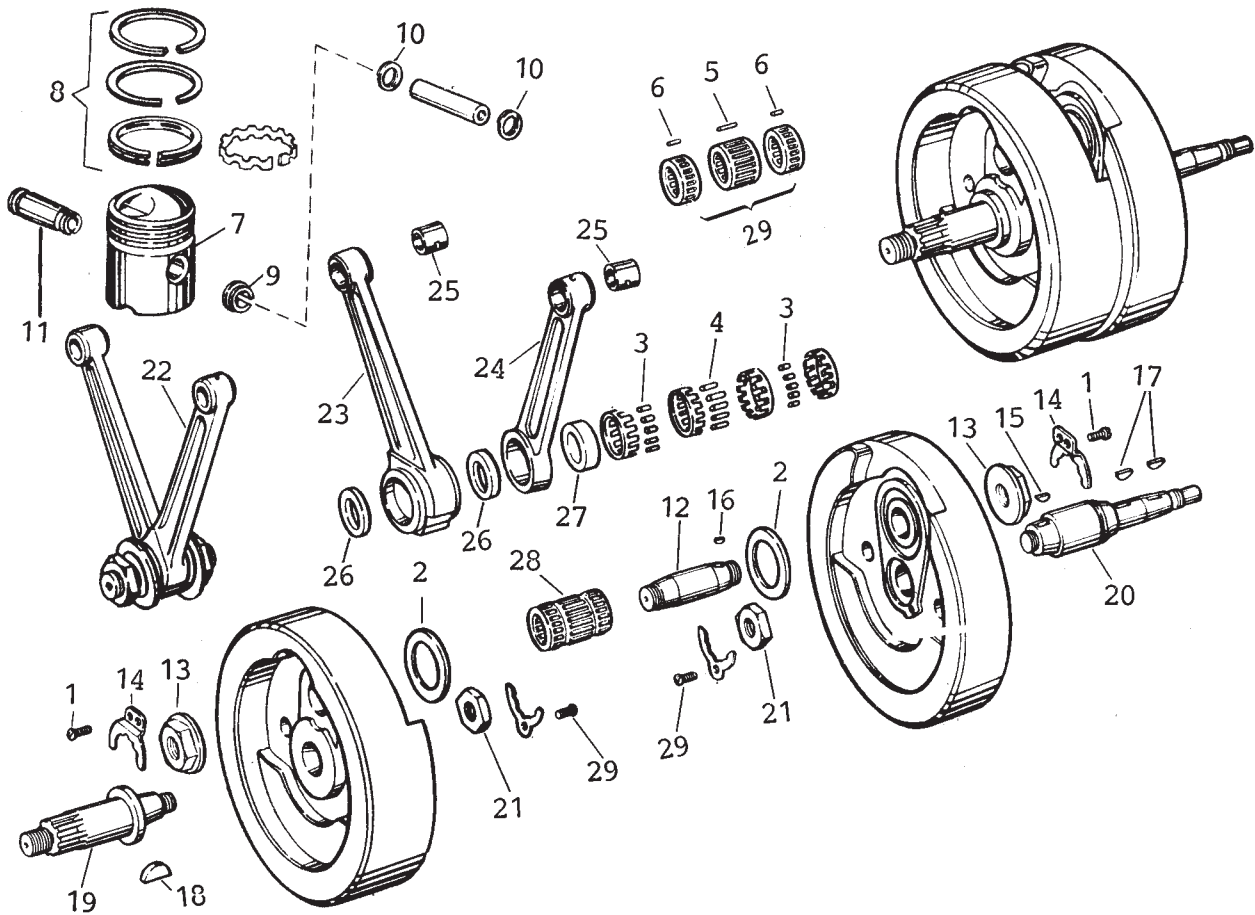

1,13,14	170-2700	Muttrar, låsbrickor, skruvar för vevtappen, 1200 Topp	sats
	170-2701	Muttrar för vevtappen, Knucklehead, 1000 cc Topp, 1200/1300 sida	par
2	170-2702	Bricka, std för vevtapp, 1200/1340 Topp 1941-69.....	par
	170-2703	Bricka +.010 för vevtapp, 1200/1340 Topp 1941-69	par
	170-2712	Bricka, std för vevtappen, 1200/1340, 1970-80, Sportster 1980-81.....	par
3, 4	170-2704	standard Rullar för vevstakslager, 1000/1200/1300 Topp och sida, 1941-72, sats om 36 rullar 3/16 x .329" & 18 rullar 3/16 x .662"	sats
	170-2705	+ .0002" Rullar för vevstakslager, 1000/1200/1300 Topp och sida 1941-72, sats om 36 rullar 3/16 x .329" & 18 rullar 3/16" x .662"	sats
	170-2706	+ .0004" Rullar för vevstakslager, 1000/1200/1300 Topp och sida, 1941-72, sats om 36 rullar 3/16 x .329" & 18 rullar 3/16" x .662"	sats
	170-2707	+ .0006" Rullar för vevstakslager, 1000/1200/1300 Topp och sida, 1941-72, sats om 36 rullar 3/16" x .329"& 18 rullar 3/16" x .662"	sats
	170-2708	+ .0008" Rullar för vevstakslager, 1000/1200/1300 Topp och sida. 1941-72, sats om 36 rullar 3/16" x .329"& 18 rullar 3/16" x .662"	sats
	170-2709	+ .001" Rullar för vevstakslager, 1000/1200/1300 Topp och sida. 1941-72, sats om 36 rullar 3/16" x .329"& 18 rullar 3/16" x .662"	sats
	170-2710	+ .002" Rullar för vevstakslager, 1000/1200/1300 Topp och sida. 1941-72, sats om 36 rullar 3/16" x .329"& 18 rullar 3/16" x .662"	sats
	170-2711	+ .003" Rullar för vevstakslager, 1000/1200/1300 Topp och sida. 1941-72, sats om 36 rullar 3/16" x .329"& 18 rullar 3/16" x .662"	sats
5, 6	170-2715	standard Rullar för vevstakslager, 1200/1340 1973-, sats om 17 rullar 3/16 x .585" & 34 rullar 3/16" x .294"	sats
	170-2716	+ .0002" Rullar för vevstakslager, 1200/1340 1973-, sats om 17 rullar 3/16 x .585" & 34 rullar 3/16" x .294"	sats
	170-2717	+ .0004" Rullar för vevstakslager, 1200/1340 1973-, sats om 17 rullar 3/16 x .585" & 34 rullar 3/16" x .294"	sats
	170-2718	+ .0006" Rullar för vevstakslager, 1200/1340 1973-, sats om 17 rullar 3/16 x .585" & 34 rullar 3/16" x .294"	sats
	170-2719	+ .0008" Rullar för vevstakslager, 1200/1340 1973-, sats om 17 rullar 3/16 x .585" & 34 rullar 3/16" x .294"	sats
	170-2720	+ .001" Rullar för vevstakslager, 1200/1340 1973-, sats om 17 rullar 3/16 x .585" & 34 rullar 3/16" x .294"	sats
	170-2721	+ .002" Rullar för vevstakslager, 1200/1340 1973-, sats om 17 rullar 3/16 x .585" & 34 rullar 3/16" x .294"	sats
	170-2722	+ .003" Rullar för vevstakslager, 1200/1340 1973-, sats om 17 rullar 3/16 x .585" & 34 rullar 3/16" x .294"	sats



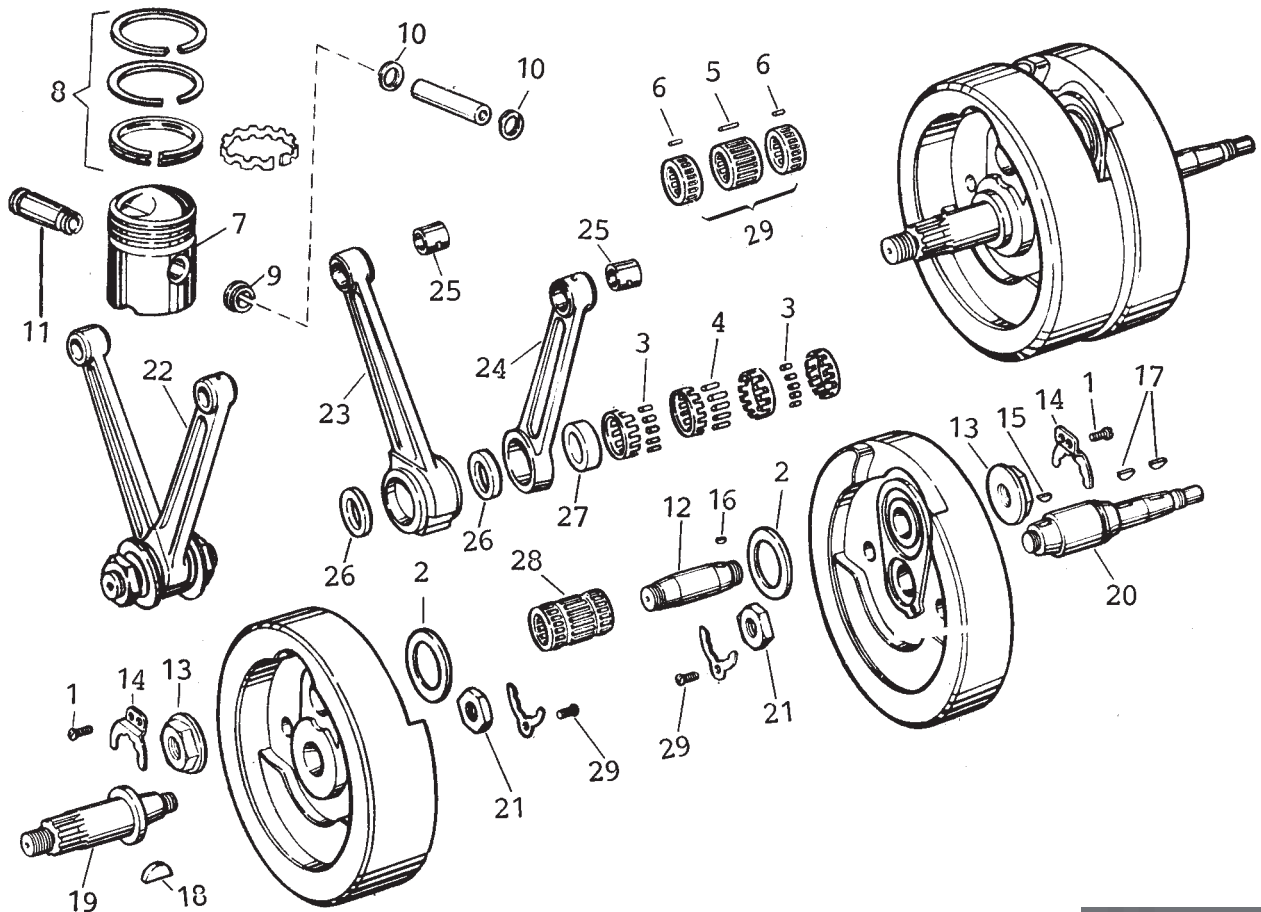

170-2780	standard	Rullar för vevstakslager, Sportster 1957-85, sats om 34 rullar 3/16" x .294" & 17 rullar 3/16" x .480".....	sats
170-2781	+ .0002"	Rullar för vevstakslager, Sportster 1957-85, sats om 34 rullar 3/16" x .294" & 17 rullar 3/16" x .480".....	sats
170-2782	+ .0004"	Rullar för vevstakslager, Sportster 1957-85, sats om 34 rullar 3/16" x .294" & 17 rullar 3/16" x .480".....	sats
170-2783	+ .0006"	Rullar för vevstakslager, Sportster 1957-85, sats om 34 rullar 3/16" x .294" & 17 rullar 3/16" x .480".....	sats
170-2784	+ .0008"	Rullar för vevstakslager, Sportster 1957-85, sats om 34 rullar 3/16" x .294" & 17 rullar 3/16" x .480".....	sats
170-2785	+ .001"	Rullar för vevstakslager, Sportster 1957-85, sats om 34 rullar 3/16 x .294" & 17 rullar 3/16 x .480".....	sats
170-2786	+ .002"	Rullar för vevstakslager, Sportster 1957-85, sats om 34 rullar 3/16 x .294" & 17 rullar 3/16 x .480".....	sats
170-2787	+ .003"	Rullar för vevstakslager, Sportster 1957-85, sats om 34 rullar 3/16 x .294" & 17 rullar 3/16 x .480".....	sats

7, 8

Kolvar, kolringar, se sid 37-39

9
10

170-2730	Låsring, "med fläns" 1200 1932-72.....	st
170-2731	Låsring, "flerskivig" 1200/1340 1973-, Sportster 1957-85, 750 sida.....	st

12

170-2712	Vevtapp, 1000 Topp 1936-52, 1200/1300 sida.....	st
----------	---	----

170-2742	Vevtapp (3 smörjhål) 1200 Topp.....	st
170-2743	Vevtapp (3 smörjhål) Sportster 1954-80.....	st
170-2744	Kil för ramtapp, alla 1912- utom 1956-72.....	st

15

16
17
18

170-2745	Kil för vevtapp, alla mod. 1918-.....	st
170-2746	Kil, 1200 1954 -.....	st
170-2747	Kil, 1200 1956-72.....	st

19

170-2750	Ramtapp motordrevet, 750 sida 1929-.....	st
170-2751	Ramtapp motordrevet, kona 1000/1200/1300 Topp & sida 1930-54.....	st
170-2752	Ramtapp motordrevet, splines 1200 1955.....	st
170-2753	Ramtapp motordrevet, splines 1200 1956-64.....	st



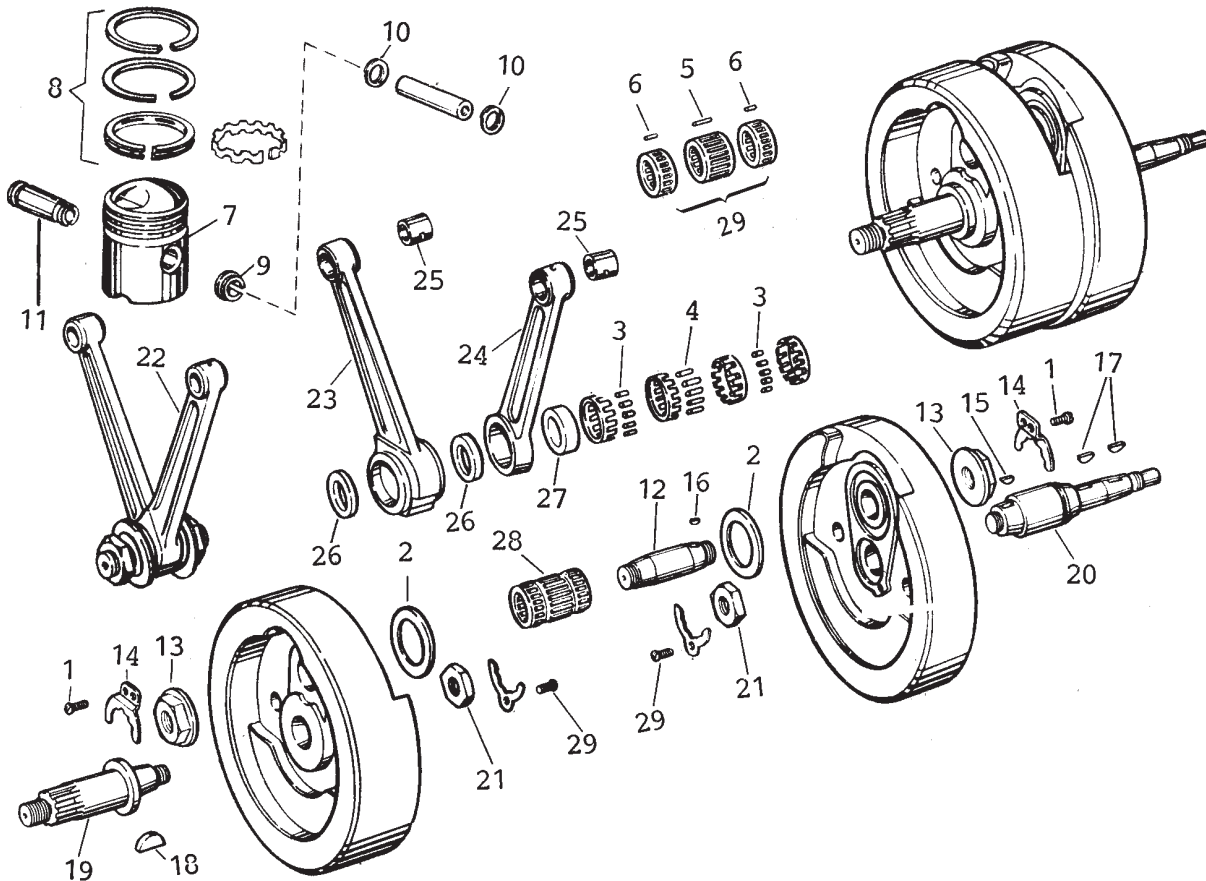

	170-2754	Ramtapp, motordrevet, splines 1200 1965-69.....	st
	170-2755	Ramtapp, motordrevet, splines 1200 1970-71.....	st
	170-2756	Ramtapp, motordrevet, splines 1200 1972-.....	st
20	170-2759	Ramtapp, registersidan, 750 sida.....	st
	170-2760	Ramtapp, registersidan, 1200/1300 sida 1937-48.....	st
	170-2761	Ramtapp, registersidan, 1200/1300 Topp 1939-54.....	st
	170-2762	Ramtapp, registersidan, 1200 1955-57.....	st
	170-2763	Ramtapp, registersidan, 1200 1958-72.....	st
	170-2764	Ramtapp, registersidan, 1200 1973-.....	st
29	170-2765	Ramtapp, registersidan, Sportster 1957-76.....	st
	170-2766	Skruv, vänstergängad, försänkt för ovanstående ramtappar för registersidan.....	st
21	170-2767	Mutter 3/4x18, 1000/1200/1300 1936-.....	st
	170-2768	Kolvbultsbussning 1000/1200/1300 1936-.....	st
	170-2769	Kolvbultsbussning 750 sida, Sportster 1957-85.....	st
26, 27	170-2770	Lagerbanor i vevstakarna, 1000/1200/1300 topp och sida 1936- sats om 3.....	sats
	170-2771	Lagerbanor i vevstakarna 750 sida, sats om 3 .. sats	
	170-2772	Lagerbanor i vevstakarna, Sportster 1957-92, sats om 3.....	sats
28	170-2773	Rullar och rullhållare (aluminium) för vevstakslagren 1200 1941 -.....	sats
	170-2774	Rullar och rullhållare (aluminium) för vevstakslagren Sportster 1957-85.....	sats
	170-2790	Rullhållare och rullar std. för vevstakslagret, 750 sida.....	sats
	170-2791	Rullhållare och rullar +.0002, för vevstakslagret, 750 sida.....	sats
	170-2792	Rullhållare och rullar +.0004, för vevstakslagret, 750 sida.....	sats
	170-2793	Rullhållare och rullar +.0006, för vevstakslagret, 750 sida.....	sats
	170-2794	Rullhållare och rullar +.0008, för vevstakslagret, 750 sida.....	sats
	170-2795	Rullhållare och rullar +.001, för vevstakslagret, 750 sida.....	sats
29	170-2775	Rullhållare, utan rullar, för vevstaklager. Rullar 170-2715 och 170-2722 passar. 1200/1340 Topp.....	sats
22	170-2948	Vevstakar 74 och 80" 1936-81. Pro-comp.....	sats

CYCLE CRAFT GJUTNA KOLVAR



Gjutna aluminiumkolvar, fabrikat "Cycle Craft", med ingjuten stålplatta (ej 45" sida) för minskad expansion. Av många ansedd som den bästa gjutna kolven till HD som går att få tag på. Levereras parvis med kolvbult och låsringar typ "Seeger" (45" sida levereras med gamla typen låsring med fläns) men utan kolvringar, som måste beställas separat.



Modell	45" SIDA 1929-73	74" SIDA 1937-48	80" SIDA 1930-48
Spårbredd komp.ring	3/32" (2,381 mm)	3/32" (2,381 mm)	1/16" (1,588 mm)
Spårbredd oljering	1/8" (3,175 mm)	3/16" (4,762 mm)	3/16" (4,762 mm)
standardborrning	2 3/4" (69,850 mm)	3 5/16" (84,138 mm)	3 7/16" (87,312 mm)
Kompression			
std	170-2960	170-3050	170-3060
+0.10" (0,254 mm)	170-2961		
+0.20" (0,508 mm)	170-2962	170-3052	170-3062
+0.30" (0,762 mm)	170-2963		
+0.40" (1,016 mm)	170-2964	170-3054	170-3064
+0.50" (1,270 mm)	170-2965	170-3055	170-3065
+0.60" (1,524 mm)	170-2966	170-3056	170-3066
+0.70" (1,778 mm)	170-2967	170-3057	170-3067
+0.80" (2,032 mm)	170-2968	170-3058	170-3068
+0.90" (2,286 mm)	170-2970	170-3059	170-3069

Modell	74" TOPP 1936-80	74" TOPP 1936-80	80" SHOVEL 1979-84
Spårbredd komp.ring	1/16" (1,588 mm)	1/16" (1,588 mm)	1/16" (1,588 mm)
Spårbredd oljering	3/16" (4,762 mm)	3/16" (4,762 mm)	3/16" (4,762 mm)
standardborrning	3 7/16" (87,312 mm)	3 7/16" (87,312 mm)	3 1/2" (88,900 mm)
Kompression	8,5-1	10-1	8-1
std	170-3030	170-3040	170-2950
+0.10" (0,254 mm)	170-3031	170-3041	170-2951
+0.20" (0,508 mm)	170-3032	170-3042	170-2952
+0.30" (0,762 mm)		170-3043	170-2953
+0.40" (1,016 mm)		170-3044	170-2954
+0.50" (1,270 mm)		170-3045	170-2955
+0.60" (1,524 mm)	170-3036	170-3046	
+0.70" (1,778 mm)		170-3047	
+0.80" (2,032 mm)	170-3038		

Modell	SPORSTER 900 1957-71	SPORTSTER 1000 1972-85	SPORTSTER XL 1200
Spårbredd komp.ring	1/16" (1,588 mm)	1/16" (1,588 mm)	1/16" (1,588 mm)
Spårbredd oljering	3/16" (4,762 mm)	3/16" (4,762 mm)	5/32" (3,969 mm)
standardborrning	3" (76,200 mm)	3 3/16" (80,962 mm)	3,498" (88,849 mm)
Kompression	9-1	9-1	9-1
std	170-2850	170-2860	170-2885
+0.005" (0,127 mm)			170-2886
+0.010" (0,254 mm)			170-2887
+0.020" (0,508 mm)	170-2852		170-2888
+0.030" (0,762 mm)			170-2889
+0.040" (1,016 mm)	170-2854	170-2864	
+0.060" (1,524 mm)	170-2856	170-2866	
+0.080" (2,032 mm)		170-2868	

Modell	SPORSTER 900 1957-71	SPORTSTER 1000 1972-85
Spårbredd komp.ring	1/16" (1,588 mm)	1/16" (1,588 mm)
Spårbredd oljering	3/16" (4,762 mm)	3/16" (4,762 mm)
standardborrning	3" (76,200 mm)	3 3/16" (80,962 mm)
Kompression	9-1	9-1
std	170-2920	
+0.010" (0,254 mm)		
+0.020" (0,508 mm)	170-2921	
+0.030" (0,762 mm)		
+0.040" (1,016 mm)	170-2922	170-2927

CYCLE CRAFT/ HASTINGS KOLVRINGSATSER

Mycket bra kvalitet. Till vissa modeller kan Du välja mellan hel och 3-delad oljering.
Levereras i kompletta satser till 2 kolvar.



Modell	45" SIDA 1929-73	61" TOPP 1936-53 74" SIDA 1937-48	74" TOPP 1936-80 80" SIDA 1930-48	80" SHOVEL 1979-84
Spårbredd komp.ring	3/32" (2,381 mm)	3/32" (2,381 mm)	1/16" (1,588 mm)	
Spårbredd oljering	1/8" (3,175 mm)	3/16" (4,762 mm)	3/16" (4,762 mm)	
standardborrning	2 3/4" (69,850 mm)	3 5/16" (84,138 mm)	3 7/16" (87,312 mm)	

	hel oljering	hel oljering Hastings	hel oljering	3-delad kromad oljaering Hastings	3-delad kromad oljaering	hel oljering	3-delad kromad
std	170-2985	170-3110	170-2913	170-3100	170-2900	170-2930	170-2975
+0.010" (0,254 mm)	170-2986	170-3111			170-2986		170-2976
+0.020" (0,508 mm)	170-2987	170-3112	170-2915	170-3102	170-2901	170-2932	
+0.030" (0,762 mm)	170-2988	170-3113			170-2897		170-2978
+0.040" (1,016 mm)	170-2989		170-2917	170-3104	170-2902	170-2934	170-2979
+0.050" (1,270 mm)	170-2990		170-2910		170-2898	170-2935	170-2980
+0.060" (1,524 mm)	170-2991		170-2918		170-2903		170-2981
+0.070" (1,778 mm)	170-2992		170-2919		170-2899		
+0.080" (2,032 mm)	170-2993	170-3118	170-2911				
+0.090" (2,286 mm)	170-2994	170-3119	170-2912				

HASTINGS MOLY KOLVRINGSSATSER

Bästa tänkbara ringsatser, tillverkade av Hastings i USA. Kompressionsringarna är av Chrome Molybden, 3-delad kromad oljering "FLEX-VENT". Bästa tänkbara täthet och livslängd.
Levereras i kompletta satser till 2 kolvar.

Modell	74" TOPP 1936-80	80" SHOVEL 1979-84	1340 EVOLUTION XL 1200 SPORTSER
Spårbredd komp.ring	1/16" (1,588 mm)	1/16" (1,588 mm)	1/16" (1,588 mm)
Spårbredd oljering	3/16" (4,762 mm)	3/16" (4,762 mm)	5/32" (3,969 mm)
standardborrning	3 7/16" (87,312 mm)	3 1/2" (88,900 mm)	3,498" (88,849 mm)
std	170-3070	170-3076	
+0.010" (0,254 mm)	170-3071	170-3077	
+0.020" (0,508 mm)		170-3078	170-3092
+0.030" (0,762 mm)	170-3073	170-3079	170-3093
+0.040" (1,016 mm)		170-3080	170-3094
+0.050" (1,270 mm)			
+0.060" (1,524 mm)			
+0.070" (1,778 mm)	170-3077		
+0.080" (2,032 mm)	170-3078		
+0.090" (2,286 mm)	170-3079		
+0.100" (2,540 mm)	170-3080		



LÖSA KOLVBULTAR & LÅSRINGAR FÖR CYCLE CRAFT-KOLVAR

170-2969	Kolvbult 20,1 x 63 mm. 45" sida 1929-73. Användes med gamla typen låsring med fläns	st
170-2842	Kolvbult 20,1 x 61 mm. Sportster 900/1000 1957-85	st
170-2840	Kolvbult 20,1 x 71 mm. 74 & 80" Topp & Sida	st
170-2844	Låsring "Seeger". Sportster 900/1000 1957-85	par
170-2845	Låsring "Seeger". 74 & 80" Topp & Sida	par



KOLVBULTSBUSSNINGAR

170-2768	std (.8955")	Kolvbultsbussning (OEM 24334-36), alla Harley Big Twin 1936 ->	st
170-2768/05	+ .005" (.9005")	Kolvbultsbussning (OEM 24334-36), alla Harley Big Twin 1936 ->	st
170-2868/10	+ .010" (.9055")	Kolvbultsbussning (OEM 24334-36), alla Harley Big Twin 1936 ->	st
170-2769	std (.8955")	Kolvbultsbussning (OEM 24331-36), 45" (750) sida, Sportster 1957-85, Buell 1987 ->	st
170-2769/05	+ .005" (.9005")	Kolvbultsbussning (OEM 24331-36), 45" (750) sida, Sportster 1957-85, Buell 1987 ->	st
170-2739/10	+ .010" (.9055")	Kolvbultsbussning (OEM 24331-36), 45" (750) sida, Sportster 1957-85, Buell 1987 ->	st



MANLEY SMIDDA KOLVAR HARLEY 1200 TOPP

Manley's kolvar är smidda av en högklassig speciell silicon-aluminium. Ca 100 gr lättare än andra kolvar. Kupolen medger största möjliga genomströmning, och kamlyft upp till .600" är möjligt utan ytterligare urtag. Manley-kolvarna levereras parvis, komplett med kolvbult, låsringar, kolvringar och oljeringar.

OBSERVA, VIKTIGT! Smidda kolvar kräver större spel mellan kolv och cylinder än gjutna eftersom smidda kolvar utvidgar sig mer. Kolvdiameter på Manley-kolvarna skall alltid mätas i jämnhöjd med kolvbulten och spelet mellan kolv och cylinder skall vara .004"- .005". Kolvringarna levereras med överdimension .005" vilket gör att du måste fila ändarna för att få exakt rätt spel. Ringgapet skall vara .016" för övre ringen och .014" för andra ringen. Samtliga Manley-kolvar har flytande kolvbult.



HARLEY 1200 TOPP MED 4 1/4" STROKE

	storlek	Borrning	Kolvdiam.	Komp.
170-2806	+ .020"	3,4575"	3,453"	10,6
170-2807	+ .030"	3,4675"	3,463"	10,7

BIG BORE KIT SPORTSTER 883 & 1100 EVOLUTION TILL 1200

Cycle Craft välkända tillverkning. Kitet består av kompletta kolvar med bultar och ringar, sotningssett med alla packningar och O-ringar från cylinderfoten och upp, även avgaspackningar ingår. Utförlig monteringsanvisning (engelsk text) medföljer. Cylindern skall borraras till 3,4980". Kompressionen blir 9,6/9,9 -1. Bygger om alla Sportster Evolution-motorer 883 & 1100 cc till 1200 cc.

170-2880 Big bore kit Sportster Evolution ---> 1200 cc.....sats



Art.Nr	Originalnummer	Benämning
170-2680	23901-81	Muttrar, vevtapp. XL 1954-99. 1"-20par
170-2682	23969-83	Muttrar, vevtapp. 1340 1983->. 1"-20par
170-2690	23902-81	Muttrar ramtapp. XL 1981-85. 3/4"-20st
170-2694	24017-80	Mutter, ramtapp motordrev. 1972-E85st
170-2695	24016-80	Mutter, ramtapp register. L1981-89.....st
170-2723	23909-80	Ramtapp, motordrev, 74&80" 1981-84st
170-2724	23960-80A	Vevtapp Sportster 1981-85.....st
170-2725	23961-80	Vevtapp 74&80" 1981-83.....st
170-2726	23961-80A	Vevtapp 74&80" 1984-92.....st
170-2727	24001-72 +.0750	Ramtapp +.750" motordrev 74&80" 1972-80...st
170-2728	24006-80/83	Ramtapp registersidan 74&80" 1981-86.....st
170-2729	24006-83	Ramtapp registersidan 74&80" 1983-86.....st
170-2735	23967-54A	Muttrar, vevtappen XL 1954-80par
170-2777	24015-36	Låsbricka ramtapp regsid. FL 36-78, XL -78....st
170-2778	24018-72	Låsbricka ramtapp drevsida. FL/FX 72-81.....st
170-2779	24366-51	Rullhållare, stål. Big Twin 1941-98sats
170-2788	23736-69	Ramtapp, motordrev XR750 1970->.....st
170-2789	24007-69	Ramtapp registersidan XR750 1970->st
170-2799	1025-15	Lagerbanor i vevstakarna. 1915-36.....sats
170-2944	24281-80	Vevstakar komplett 74&80" L81-e83.....sats
170-2945	24281-83	Vevstakar komplett 80" L83->1992.....sats
170-2948	24281-74A	Vevstakar 74&80" 1936-81. Pro-comp.....sats
170-3200	9101A	Rullar std 4,763 x 8,36 mm. 100 st.....100
170-3201	9102A	Rullar ö.d 4,768 x 8,36 mm. 100 st.....100
170-3202	9103A	Rullar ö.d 4,773 x 8,36 mm. 100 st.....100
170-3203	9104A	Rullar ö.d 4,778 x 8,36 mm. 100 st.....100
170-3204	9105A	Rullar ö.d 4,783 x 8,36 mm. 100 st.....100
170-3205	9106A	Rullar ö.d 4,788 x 8,36 mm. 100 st.....100
170-3206		Rullar ö.d 4,814 x 8,36 mm. 100 st.....100
170-3207		Rullar ö.d 4,839 x 8,36 mm. 100 st.....100
170-3210	9171A	Rullar std 4,763 x 16,81 mm. 100 st.....100
170-3211	2449	Rullar ö.d 4,768 x 16,81 mm. 100 st.....100
170-3212	2450	Rullar ö.d 4,773 x 16,81 mm. 100 st.....100
170-3213	9174A	Rullar ö.d 4,778 x 16,81 mm. 100 st.....100
170-3214	9175A	Rullar ö.d 4,783 x 16,81 mm. 100 st.....100
170-3215		Rullar ö.d 4,788 x 16,81 mm. 100 st.....100
170-3216		Rullar ö.d 4,814 x 16,81 mm. 100 st.....100
170-3217		Rullar ö.d 4,839 x 16,81 mm. 100 st.....100
170-3219	9185	Rullar u.d 4,712 x 14,86 mm. 100 st.....100
170-3220	9186	Rullar std 4,763 x 14,86 mm. 100 st.....100
170-3221	9180	Rullar ö.d 4,768 x 14,86 mm. 100 st.....100
170-3222	9181	Rullar ö.d 4,773 x 14,86 mm. 100 st.....100
170-3223	9182	Rullar ö.d 4,778 x 14,86 mm. 100 st.....100
170-3224	9183	Rullar ö.d 4,783 x 14,86 mm. 100 st.....100
170-3225	9184	Rullar ö.d 4,788 x 14,86 mm. 100 st.....100
170-3226	9186A	Rullar ö.d 4,814 x 14,86 mm. 100 st.....100
170-3227	9186AA	Rullar ö.d 4,839 x 14,86 mm. 100 st.....100
170-3229	9450A	Rullar u.d 4,712 x 7,47 mm. 100 st.....100
170-3230	9441A	Rullar std 4,763 x 7,47 mm. 100 st.....100
170-3231	9442A	Rullar ö.d 4,768 x 7,47 mm. 100 st.....100
170-3232	9443A	Rullar ö.d 4,773 x 7,47 mm. 100 st.....100
170-3233	9444A	Rullar ö.d 4,778 x 7,47 mm. 100 st.....100
170-3234	9445A	Rullar ö.d 4,783 x 7,47 mm. 100 st.....100
170-3235	9446A	Rullar ö.d 4,788 x 7,47 mm. 100 st.....100
170-3236		Rullar ö.d 4,814 x 7,47 mm. 100 st.....100
170-3237		Rullar ö.d 4,839 x 7,47 mm. 100 st.....100
170-3239	9161	Rullar u.d 4,712 x 12,19 mm. 100 st.....100
170-3240	9150A	Rullar std 4,763 x 12,19 mm. 100 st.....100
170-3241	9152A	Rullar ö.d 4,768 x 12,19 mm. 100 st.....100
170-3242	9154A	Rullar ö.d 4,778 x 12,19 mm. 100 st.....100
170-3244	9158A	Rullar ö.d 4,783 x 12,19 mm. 100 st.....100
170-3245	9160A	Rullar ö.d 4,788 x 12,19 mm. 100 st.....100
170-3246	9417	Rullar ö.d 4,814 x 12,19 mm. 100 st.....100
170-3247		Rullar ö.d 4,839 x 12,19 mm. 100 st.....100





175-3408	Bussning för vevaxel vänster 750 Sida.....	st
175-3409	Bussning för vevaxel vänster 1000/1200/1300 Topp & Sida 1940-54	st
175-3410	Rullar std. motorblock vänster 1000/1200/1300 Topp & Sida 1930-54.....	sats om 24 rullar
175-3411	Rullar +.0002" motorblock vänster 1000/1200/1300 Topp & Sida 1930-54	sats om 24 rullar
175-3412	Rullar +.0004" motorblock vänster 1000/1200/1300 Topp & Sida 1930-54.....	sats om 24 rullar
175-3413	Rullar +.0006" motorblock vänster 1000/1200/1300 Topp & Sida 1930-54.....	sats om 24 rullar
175-3414	Rullar +.0008 motorblock vänster 1000/1200/1300 Topp & Sida 1930-54.....	sats om 24 rullar
175-3415	Rullar +.001" motorblock vänster 1000/1200/1300 Topp & Sida 1930-54	sats om 24 rullar
175-3416	Rullar +.002" motorblock vänster 1000/1200/1300 Topp & Sida 1930-54	sats om 24 rullar
175-3417	Ramlager vänster 1200 1955-68	par
175-3427	Ramlager vänster 1200/1340 1969-	par
175-3418	Kambussning, inre, 1000/1200 Topp 1936-57	st
175-3419	Nållager, inre för kam, 1200 1958-.....	st
175-3420	Rullar std. motorblock, höger 1000/1200/1300 Topp & Sida 1936-54	sats om 12 rullar
175-3421	Rullar +.0002 motorblock, höger 1000/1200/1300 Topp & Sida 1936-54	sats om 12 rullar
175-3422	Rullar +.0004" motorblock, höger 1000/1200/1300 Topp & Sida 1936-54.....	sats om 12 rullar
175-3423	Rullar +.0006" motorblock, höger 1000/1200/1300 Topp & Sida 1936-54.....	sats om 12 rullar
175-3424	Rullar +.0008 motorblock, höger 1000/1200/1300 Topp & Sida 1936-54.....	sats om 12 rullar
175-3425	Rullar +.001" motorblock, höger 1000/1200/1300 Topp & Sida 1936-54.....	sats om 12 rullar
175-3426	Rullar +.002 motorblock, höger 1000/1200/1300 Topp & sats 1936-54.....	sats om 12 rullar
175-3430	Rullar std. motorblock, höger 1200 1955-57, Sportster 1957-76.....	sats om 13 rullar
175-3431	Rullar +.0002" motorblock, höger 1200 1955-57, Sportster 1957-76	sats om 13 rullar
175-3432	Rullar +.0004" motorblock höger 1200 1955-57, Sportster 1957-76	sats om 13 rullar
175-3433	Rullar +.0006" motorblock, höger 1200 1955-57, Sportster 1957-76	sats om 13 rullar
175-3434	Rullar +.0008 motorblock, höger 1200 1955-57, Sportster 1957-76.....	sats om 13 rullar
175-3435	Rullar +.001" motorblock, höger 1200 1955-57, Sportster 1957-76	sats om 13 rullar
175-3440	Rullar std. motorblock höger, 1200 1958-.....	sats om 28 rullar
175-3441	Rullar +.0002 motorblock höger, 1200 1958-.....	sats om 28 rullar
175-3442	Rullar +.0004 motorblock höger, 1200 1958-.....	sats om 28 rullar
175-3443	Rullar +.0006" motorblock höger, 1200 1958-.....	sats om 28 rullar
175-3444	Rullar +.0008 motorblock höger, 1200 1958-.....	sats om 28 rullar
175-3445	Rullar +.001" motorblock höger, 1200 1958-.....	sats om 28 rullar
175-3446	Rullar +.002 motorblock höger, 1200 1958-.....	sats om 28 rullar
235-9650	Packbox, motordrev, 1200/1340 1970-.....	st
170-2746	Kil 1200 1954-.....	st
175-3449	Bussning för vevaxel, höger, 750 sida	st
175-3451	Bussning, höger, 1200/1300 sida 1940-54	st
175-3452	Bussning, höger, 1000/1200 topp 1940-54	st
175-3453	Bussning, höger 1200 1955-57.....	st
175-3454	Bussning, höger 1200 1958-.....	st
175-3455	Bussning, höger, Sportster 1957-76	st
175-3456	Shimsbricka, höger, 1000/1200 Topp 1940-54	st
175-3457	Distansfjädrar, 1000/1200/1300 Topp, 1936-69, 1200/1300 sida 1939-54	st
235-9425	Packning, kampkåpan, 1000/1200 Topp 1936-69.....	st
235-9514	Packning, kamkåpan, 1200/1340 1970-92	st
175-3460	Shims för kamaxel .050" tjock, 1000/1200 Topp	st
175-3461	Shims för kamaxel .055" tjock, 1000 Topp	st
175-3462	Shims för kamaxel .060" tjock, 1000/1200 Topp	st
175-3463	Shims för kamaxel .065" tjock, 1000/1200 Topp	st
175-3464	Shims för kamaxel .070" tjock, 1000/1200 Topp	st
175-3465	Shims för kamaxel .075" tjock, 1000/1200 Topp	st
175-3466	Shims för kamaxel .080" tjock, 1000/1200 Topp	st
175-3467	Shims för kamaxel .085" tjock, 1000/1200 Topp	st
175-3468	Shims för kamaxel .090" tjock, 1000/1200 Topp	st
175-3469	Shims för kamaxel .095" tjock, 1000/1200 Topp	st
175-3470	Shims för kamaxel .100" tjock, 1000/1200 Topp	st
175-3471	Shims för kamaxel .105" tjock, 1000/1200 Topp	st
175-3472	Shims för kamaxel .110" tjock, 1000/1200 Topp	st





175-3473	Shims för kamaxel .005" tjock 750/1300 Sida och Sportster	st
175-3474	Shims för kamaxel .007" tjock 750/1300 Sida och Sportster	st
175-3475	Kambussning, yttre, 1000/1200 Topp 1936-69	st
175-3476	Kambussning, yttre, 1200 1970-	st
175-3477	Bussning för pinionaxel 1000/1200 Topp 1936-53	st
175-3447	Bussning för pinionaxel 750 sida 1937-52	st
175-3478	Bussning för oljepumpsaxel 1200 Topp 1954-72, 750 sida 1937-52	st
175-3479	Bussning för oljepumpsaxel. 1200/1300 Sida 1937-48	st
175-3480	Bussning för oljepumpsaxel 1200 1973 -	st
175-3481	Bussning för mellandrevsaxlar, 750/1000/1200/1300 Topp & Sida 1930-69	st
175-3483	Drivaxel, generator (48 mm) 100/1200 Topp 1936-69	st
175-3484	Drivaxel, fördelare (77 mm) 1200 Topp 1936-69	st
175-3485	Drivaxel, oljepumpen, 1000/1200 Topp 1936-67	st
175-3487	Drivaxel, oljepumpen 1200 1970-	st
175-3488	Kil (lång) för oljepumpsaxel, 1200 1936-, Sportster 1972-76	st
195-6394	Brytarlock, kromat, 1200 1970-, Sportster 1971-2003	st
235-9651	Packbox i kamkåpan, 1200 1970-	st
175-3490	Bricka, vänster, 1000/1200/1300 Topp & Sida 1940-54	st
175-3500	Shims-bricka för vevpartiet, 1000/1200 Topp 1929-, tjocklek 0,059"	st
175-3502	Shims-bricka för vevpartiet, 1000/1200 Topp 1929-, tjocklek 0,066"	st
175-3503	Shims-bricka för vevpartiet, 1000/1200 Topp 1929-, tjocklek 0,070"	st
175-3504	Shims-bricka för vevpartiet, 1000/1200 Topp 1929-, tjocklek 0,074"	st
175-3505	Shims-bricka för vevpartiet, 1000/1200 Topp 1929-, tjocklek 0,078"	st
175-3506	Shims-bricka för vevpartiet, 1000/1200 Topp 1929-, tjocklek 0,082"	st
175-3507	Shims-bricka för vevpartiet, 1000/1200 Topp 1929-, tjocklek 0,086"	st
175-3508	Shims-bricka för vevpartiet, 1000/1200 Topp 1929-, tjocklek 0,090"	st
175-3509	Shims-bricka för vevpartiet, 1000/1200 Topp 1929-, tjocklek 0,094"	st
175-3510	Shims-bricka för vevpartiet, 1000/1200 Topp 1929-, tjocklek 0,098"	st
175-3511	Shims-bricka för vevpartiet, 1000/1200 Topp 1929-, tjocklek 0,102"	st
175-3512	Shims-bricka för vevpartiet, 1000/1200 Topp 1929-, tjocklek 0,107"	st
175-3514	Lagertätning, 1000/1200 Topp 1940-54	st

Skrivsats registerkåpan

Originalutförande. Leverans i kompletta satser för registerkåpan. 1000/1200 Topp 1936-69.

175-3516	Skrivsats, kromad	sats
175-3517	Skrivsats, förzinkad	sats



Specialtätningar

För motoraxeln innanför motordrevet. Ersätter de dåliga originaltätningarna. Tätar perfekt. Levereras komplett med hållare. 1936-54 även med låsringen. Dessa tätningar är ett absolut måste om du kör med öppen trans.

- 235-9652** Packbox med specialhållare och låsring. 1000/1200/1300 1936-54 sats
235-9653 Lös packbox (reservdel) för dito st
235-9654 Packbox med specialhållare, 1200 1955-68 sats



Drivaxel

För generator. Levereras med bussning. 1000/1200 Topp 1936-69.

- 175-3520** sats



Drivaxel

För fördelare. Levereras med 2 bussningar. 1000/1200 Topp 1936-69.

- 175-3521** sats



Insexskruvsats, kromad

För registerkåpan (kamkåpan). 1200/1340 1970-. Sats om 6 skruvar.

- 175-3522** sats



Plugg för tändinställning

Kopia av original. Högklassigt utförande. Passar alla 1000/1200/1340 och Sportster 1952-69. Finns kromad eller förzinkad.

- 175-3524** Tändningsplugg, kromad st
175-3525 Tändningsplugg, förzinkad st



Plugg för oljeavtappningen i motorblocket

Originalutförande. Passar alla Harley. Finns kromad eller förzinkad.

- 175-3526** Oljeplugg, kromad st
175-3527 Oljeplugg, förzinkad st





175-3530



175-3531



175-3532



175-3533



175-3535



175-3534

COLONY

where excellence
is a standard

Showkromade produkter för registerkäpa och motorblock

- 175-3530 Kupolbultsats för registerkäpan (kamkäpan) 1000/1200 Topp 1936-69.....sats
- 175-3531 Kupolbultsats för registerkäpan (kamkäpan) 1200/1340 1970-.....sats
- 175-3532 Kupolbultsats för registerkäpan (kamkäpan) Sportster 1957-70.....sats
- 175-3533 Kupolbultsats för registerkäpan (kamkäpan) Sportster 1971-85.....sats
- 175-3534 Kupolplugg för tändinställning alla Harley 1936-
Även oljetanken 1000/1200/1300 samt Sportster med 5/8" x 18 gänga st
- 175-3535 Plugg för varvräknaredrivningen, lev. med nylonbricka, Sportster 1957-84st

Genomskinlig tändningsplugg

För enklare kontroll av tändinställningen, utan att olja sprutar ut.
Passar alla 1000/1200/1340 och Sportster 1952-69.

- 175-3549 Tändningsplugg, genomskinlig.....st



175-3549



175-363



175-3636



175-3637



175-3638

House of Horsepower Aluminiumkvalitet 356 T6



- 175-3635 Vänster blockhalva 1948-54st
- 175-3636 Vänster blockhalva 1955-69st
- 175-3637 Vänster blockhalva 1970- Shovelheadst
- 175-3638 Vänster blockhalva 1340 Evolution.....st

S.T.D. Aluminiumkvalitet 356 T6



- 175-3650 Motorblock 1948-54par

MUTTRAR, BULTAR PINNBULTAR FÖR MOTORBLOCKEN

Levereras i kompletta satser, tillverkade av Colony. Innehåller allt som behövs för att bulta ihop motorblocken. Satserna är exakt avpassade för respektive modell.

Finns i 2 varianter: Reproduktion av original i originalfinish med vanliga muttrar, eller med kromade kupolmuttrar.



Bultsats, reproduktion av original med vanliga muttrar i originalfinish.

175-3598	45" Sida 1937-52 (krom)	sats
175-3599	45" Sida 1937-52 (originalfinish)	sats
175-3600	74 & 80" Sida 1936-39	sats
175-3601	74 & 80" Sida 1940-48	sats
175-3602	Knucklehead 1936-39	sats
175-3603	Knucklehead 1940-47	sats
175-3604	Panhead 1948-64	sats
175-3605	Pan- och Shovelhead 1965-69	sats
175-3606	Shovelhead 1970-78	sats
175-3607	Shovelhead 1979-	sats



Bultsats med kromade kupolmuttrar

175-3619	45" Sida 1937-52	sats
175-3610	Knucklehead 1940-47	sats
175-3611	Panhead 1948-64	sats
175-3612	Pan- och Shovelhead 1965-69	sats
175-3613	Shovelhead 1970-78	sats
175-3614	Shovelhead 1979-	sats



Art.Nr	Originalnummer	Benämning
170-3234	9445A	Rullar ö.d 4,783 x 7,47 mm. 100 St..... 100
175-3350	24623-40 +.005"	Ramlagerbana +.005" vänster. To&Si 40-54.... st
175-3353	24612-39 +.005"	Ramlagerbana +.005" vänster. 45" 39-73..... st
175-3354	24587-39	Ramlagerbana +.005" höger. 45" 39-73..... st
175-3355	24597-40	Ramlagerbana +.005" höger. 74&80" sida..... st
175-3357	24601-40	Ramlagerbana +.005" höger. Topp 40-54..... st
175-3359	24601-55	Ramlagerbana +.005" höger. 74" 55-57..... st
175-3361	24601-58	Ramlagerbana +.005" höger. 74&80" 58-92.... st
175-3362	24585-57+.005	Ramlagerbana +.005" höger. XL 1957-76..... st
175-3402	25595-37	Kambussning yttre, fram/in. 45"Sida..... st
175-3403	25588-37	Kambussning yttre, bak/in. 45/74/80..... st
175-3404	25590-37	Kambussning yttre, bak/ut. 45/74/80..... st
175-3405	25599-37	Kambussning inre. 74&80" Sida..... st
175-3406	24779-55	Låsring, motorblock vänster. 74" 55-68..... st
175-3429	24729-74	Ramlager, vänster. Sportster 1977-90..... par
175-3430/100	9421	Rullar std 4,763x20,32 mm..... 100
175-3431/100	9422	Rullar ö.d 4,768x20,32 mm..... 100
175-3432/100	9423	Rullar ö.d 4,773x20,32 mm..... 100
175-3433/100	9424	Rullar ö.d 4,778x20,32 mm..... 100
175-3434/100	9425	Rullar ö.d 4,783x20,32 mm..... 100
175-3435/100	9426	Rullar ö.d 4,788x20,32 mm..... 100
175-3436	24002-70	Distans motordrev. 74&80" 1970-->..... st
175-3437	25593-57	Pinionbussning. XL 1957-74..... st
175-3438		Kamshims .010. XL/750/1300Sida..... st
175-3439		Kamshims .012. XL/750/1300Sida..... st
175-3498	9057	Nållager, kamaxel. XL 1957-90..... st



Art.Nr	Originalnummer	Benämning
175-3500		Shims vevparti .059". OHV 1929-54..... st
175-3523	24692-58	Bricka vevaxel höger. 74&80" 1958-85..... st
175-3528	25218-63	Oljebult, krom, registerkåpa. FL 1963-65..... st
175-3529	25218-63	Oljebult, cad. registerkåpa. FL 1963-65..... st
175-3537	720	Plugg, tändinställning, std. cad. 1970-..... st
175-3541	25218-70CP	Kamkåpa "strut", krom. 74" 1970-72..... st
175-3542	655	Plugg oljesil, blocket. 74" 1966-69..... st
175-3543	24987-52	Plugg oljesil, blocket. 74" 1952-65..... st
175-3544	657	Plugg oljesil, blocket. 74" 1970-80..... st
175-3546	24981-70	Oljesil+fjäder, blocket. B-T 1970-99..... sats
175-3547	24975-37	Sil, blocket. 45/74/80" sid, XL->76..... st
175-3548	26263-80	Plugg oljesil&pump, Big Twins 1981-..... st
175-3595/1	707	Plugg, cad., växellåda. Big Twins 1937-86..... st
175-3598		Bultsats, krom, motorblock. 45" 1937-52..... sats
175-3646	2326-38 krom	Timing/oljetankplugg, krom, 5/8"-18..... st
175-3647	2326-38 cad	Timing/oljetankplugg, cad., 5/8"-18..... st
175-3648	2326-38 svart	Timing/oljetankplugg, svart, 5/8"-18..... st
175-3671		Skrivsats cad., registerkåpa. 45"..... sats
175-3680	25810-15	Låsring "idler gear"..... st
175-3681	24702-40	Låsring ramlagerbana. Big Twins 1940-54..... st
175-3682	24701-54	Låsring "gear shift bearing"..... st
175-3684	25582-93	Pinionbussning std. 1340 Evo 1993-96..... st
175-3684/1	25582-93 +.005	Pinionbussning +.005. 1340 Evo 1993-96..... st
175-3685	25593-74	Pinionbussning. XL 1975-96..... st
175-3686	26431-76	Oljepumpbussning, locket. XL 1977-90..... st
175-3687	26489-75	Oljepumpbussning, huset. XL 1975-90..... st
175-3700	24029-55	Distans, motordrev 0.336". 1955-64..... st
175-3705	24029-65	Distans, motordrev 0.621". 1965..... st
175-3710	24032-66	Distans, motordrev 0.516". 1966-69..... st
175-3711	24033-66	Distans, motordrev 0.546". 1966-69..... st
175-3712	24034-66	Distans, motordrev 0.574". 1966-69..... st
175-3713	24035-66	Distans, motordrev 0.606". 1966-69..... st
175-3714	24036-66	Distans, motordrev 0.636". 1966-69..... st
175-3715	24037-66	Distans, motordrev 0.666". 1966-69..... st
175-3718	24029-KIT	Distans motordrevsats 175-3700->3715..... sats
175-3720	24032-70	Distans, motordrev 0.060". 1970-..... st
175-3721	24033-70	Distans, motordrev 0.090". 1970-..... st
175-3722	24034-70	Distans, motordrev 0.120". 1970-..... st
175-3723	24035-70	Distans, motordrev 0.150". 1970-..... st
175-3724	24036-70	Distans, motordrev 0.180". 1970-..... st
175-3725	24037-70	Distans, motordrev 0.210". 1970-..... st
175-3730	25588-91	Kambussning std bak/in. XL 1991-99..... st
175-3730/1	25588-91 +.005	Kambussning +.005" bak/in. XL 1991-99..... st
175-9220/100	9220A	Rullar std 6,350x12,45 mm..... 100
175-9221/100	9221A	Rullar +.0002" 6,356X12,45 mm..... 100
175-9222/100	9222A	Rullar +.0004" 6,361X12,45 mm..... 100
175-9223/100	9223A	Rullar +.0006" 6,366X12,45 mm..... 100
175-9224/100	9224A	Rullar +.0008" 6,371X12,45 mm..... 100
175-9225/100	9225A	Rullar +.0010" 6,376X12,45 mm..... 100
175-9226/100	9220AA	Rullar +.0020" 6,401X12,45 mm..... 100



175-3570	Toppsats XL 900 1957-71	17030-57..... sats
175-3571	Toppsats XL 1000 72-e73, koppar	17030-72..... sats
175-3572	Toppsats XL 1000 L73-76, koppar	17030-72A..... sats
175-3584	Toppsats XL 1000 77-81, koppar	17030-72B..... sats
175-3585	Toppsats XL 1000 77-81, teflon	17030-72T..... sats
175-3586	Toppsats XL 1000 82-85, koppar	17032-82..... sats
175-3588	Toppsats XL 883 Evo 86-90, teflon	17030-86..... sats
175-3589	Toppsats XL 883 Evo 1991->	17032-86B..... sats
175-3590	Toppsats XL 1100 Evo 86-87	17030-86A..... sats
175-3592	Toppsats XL 1200 Evo 88-90, kork	17030-88..... sats
175-3593	Toppsats XL 1200 Evo 88-90, gummi	17030-88A..... sats
175-3594	Toppsats XL/Buell 1200 Evo 91->	17032-91..... sats
175-3565	Toppsats Sida 45" 40-73, koppar	17031-40..... sats
175-3568	Toppsats Sida 74&80" 36-48	17033-36..... sats
175-3566	Toppsats Knucklehead 61&74" 36-47	17034-38..... sats
175-3567	Toppsats Panhead 61&74" 48-65	17034-48..... sats
175-3810	Toppsats Panhead 48-65 Firering	17034-48X..... sats
175-3569	Toppsats Shovelhead 74&80" 66-83	17034-66..... sats
175-3811	Toppsats Shovel 66-83 Firering	17034-66X..... sats
175-3573	Toppsats Shovel FLT 80" 80-84	17034-78..... sats
175-3800	Toppsats Evo 1340 84-91, gummi	17033-83/83A..... sats
175-3801	Toppsats Evo 1340 Big Bore 84-91	17033-83-S..... sats
175-3802	Toppsats Evo 1340 92->, gummi	17040-92..... sats
175-3803	Toppsats Evo 1340 Big Bore 92->	16770-86S..... sats
175-3844	Toppsats Twin Cam 88 1999->	17052-99..... sats

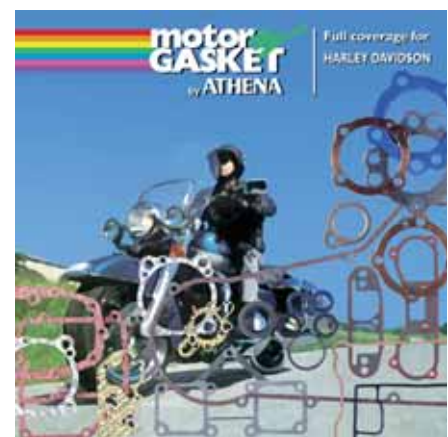

175-3555	Packningssats XL 900 1957-71	17026-71..... sats
175-3556	Packningssats XL 1000 1972-E73, koppar	17026-72..... sats
175-3557	Packningssats XL 1000 L73-76, koppar	17026-73..... sats
175-3558	Packningssats XL 1000 1977-81, koppar	17026-79..... sats
175-3575	Packningssats XL 1000 1982-85, koppar	17026-82..... sats
175-3576	Packningssats XL 883 Evo 1986-90	17026-86..... sats
175-3830	Packningssats XL 883 Evo 1991->	17026-91..... sats
175-3577	Packningssats XL 1100 Evo 1986-87	17026-86A..... sats
175-3578	Packningssats XL 1200 Evo 1988-90	17026-88..... sats
175-3579	Packningssats XL/Buell 1200 Evo 91->	17026-91A..... sats
175-3550	Packningssats sida 45" 40-73, koppar	17026-40..... sats
175-3564	Packningssats sida 74&80" 1936-48	17027-36..... sats
175-3551	Packningssats Knucklehead 61&74" 1936-47	17028-36..... sats
175-3552	Packningssats Panhead 61&74" 1948-65	17028-48..... sats
175-3554	Packningssats Shovelhead 74" 1966-69	17029-66..... sats
175-3559	Packningssats Shovel 70-84 4-växlad	17029-70..... sats
175-3835	Packningssats Shovel 70-84 4-växlad, firering	17029-70..... sats
175-3560	Packningssats Shovel FLT 80" 5-växlad 80-84	17029-80..... sats
175-3563	Packningssats Evo 1340 1984-86	17035-84..... sats
175-3553	Packningssats Evo 1340 FLT/FXR 1985-91 sats
175-3562	Packningssats Evo 1340 FL/FXD 1984-88	17035-83A..... sats
175-3840	Packningssats Evo 1340 FL/FXD 1989-91	17035-89..... sats
175-3841	Packningssats Evo 1340 92->, gummi sats
175-3845	Packningssats Twin Cam 88 1999->	17053-99..... sats

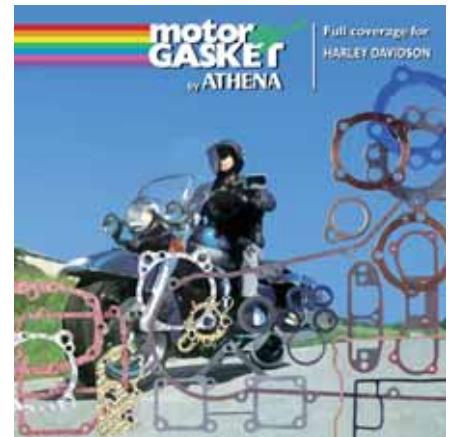

235-9416	Topplockspackning, teflon. XL 1957-71	16769-57..... st
235-9417	Topplockspackning, koppar 0,5 mm. XL1000 1972	16769-72A..... st
235-9418	Topplockspackning, koppar 0,5 mm. XL 1973-85	16769-73..... st
235-9402	Topplockspackning, koppar. 45" Sida 1939-73	16768-39..... st
235-9440	Topplockspackning, teflon. 74&80" Sida	16769-36..... st
235-9461	Topplockspackning, koppar. 74&80" Sida	16769-36..... st
235-9442	Topplockspackning, teflon. Knucklehead 1936-47	16770-36..... st
235-9462	Topplockspackning, koppar. Knucklehead 1936-47	16770-36..... st
235-9443	Topplockspackning, teflon. Panhead 1948-65	16770-48..... st
235-9415	Topplockspackning, teflon. Shovelhead 1966-84	16770-66A..... st
235-9470/1	Topplockspackning, grafit. 1,2 mm. Alla Evo 1984-	16770-84B..... st
235-9470/8	Topplockspackning, teflon. 1,2 mm. Alla Evo 1984-	16773-85T..... st
235-9470	Topplockspackning, teflon. 1,5 mm. Alla Evo 1984-	16773-85..... st
235-9586	Topplockspackning, Twin Cam 88 1999->	16775-99..... par

235-9421	Cylinderfotspackning, XL 900 1957-71	16774-57..... st
235-9422	Cylinderfotspackning, XL1000 1972-85	16774-72..... st
235-9406	Cylinderfotspackning, 45" Sida 1929-73	16775-29..... st
235-9405	Cylinderfotspackning, Knucklehead/74"/80"/Sida	16774-21..... st
235-9404	Cylinderfotspackning, fram. Panhead 1948-65	16776-48/63..... st
235-9403	Cylinderfotspackning, bak. Panhead 1948-65	16777-48..... st
235-9419	Cylinderfotspackning, fram. 74&80" Shovelhead	16776-63..... st
235-9420	Cylinderfotspackning, bak. 74&80" Shovelhead	16777-63..... st
235-9475	Cylinderfotspackning fram och bak. Alla Evo 1984-	16777-83A..... st

235-9422/7	Cylinderfotspackning Evo 1984->	Cylinderfotspackning, stål med gummiöverdrag och silicon. Packningens innerdiameter 93,5 mm. Passar Sportster Evo 1986->, 1340 Evo 1984-99. Levereras styckevis. Ersätter OEM 16777-94. Packningens ytterkanter är "kantiga". Se även 235-9422/8 som har mer rundade ytterkanter som följer cylindrodrets form.
235-9422/8	Cylinderfotspackning Evo 1984->	Cylinderfotspackning, stål med gummiöverdrag och silicon. Packningens innerdiameter 93,5 mm. Passar Sportster Evo 1986->, 1340 Evo 1984-99. Ersätter OEM 16774-86. Packningens ytterkanter är "rundade" och följer cylindrodrets form. Se även 235-9422/7 som är mer "kantig".
235-9422/9	Cylinderfotspackning Evo 3-5/8"	Cylinderfotspackning, stål med gummiöverdrag och silicon. Passar 3-5/8" Big Bore-cylinder, 1340 Evo 1984-99. Packningens innerdiameter 99 mm. Levereras parvis. Ersätter OEM 16777-94S.

235-9443/1	Toppackning, firering, med silicon Panhead	Topplöckspackningar "Firering", silicon på båda sidor och metallförstärkning mot cylinderloppet. Ersätter OEM 16770-48X. Levereras parvis. 74" (1200cc) Panhead 48-65.
235-9444	Toppackning, firering, med silicon Shovelhead	Topplöckspackningar "Firering", silicon på båda sidor och metallförstärkning mot cylinderloppet. Ersätter OEM 16770-66B/X. Levereras parvis. 74" (1200cc) & 80" (1340cc) Shovelhead 66-84.
235-9470/9	Toppackning, 3-5/8" Big Bore Evo	Topplöckspackningar 3-5/8" Big Bore. Evolution 1340 84-99. Blå teflon. Innerdiameter 93,25 mm. Levereras parvis.
235-9448	Packningar 3-5/8" Big Bore	Packningar 3-5/8" Big Bore. Shovelhead 66-84. I satsen ingår 2 topplöckspackningar av blå teflon, innerdiameter 99,5 mm och 2 cylinderfotspackningar.
235-9449	Packningar 3-5/8" Big Bore	Packningar 3-5/8" Big Bore, Evolution 1340 84-99. I satsen ingår: 2 topplöckspackningar av blå teflon, innerdiameter 93,25 mm. 2 cylinderfotspackningar. 4 o-ringar för topplöcksbultarna, innerdiameter 13,5 mm, 2 mm tjocka. Motsvarar OEM 26432-76A.
235-9563/1	Cylinderfotspackning, fram. Panhead	Cylinderfotspackning, FRAM. Panhead 48-65. Tillverkad av stål med överdrag av gummi och silicon på båda sidor. Packningens tjocklek 0,92 mm.
235-9563	Cylinderfotspackning, bak. Panhead	Cylinderfotspackning, BAK. Panhead 48-65. Tillverkad av stål med överdrag av gummi och silicon på båda sidor. Packningens tjocklek 0,92 mm.
235-9564	Cylinderfotspackning fram och bak, Shovelhead	Cylinderfotspackningar, FRAM + BAK. 74" (1200cc) & 80" (1340cc) Shovelhead 66-84. Tillverkad av stål med överdrag av gummi och silicon på båda sidor. Packningarnas tjocklek 0,84 mm. Levereras parvis.
235-9567	Topp- och cylinderfotspackningar, XL883 Evolution 1986-	Satsen består av: 2 topplöckspackningar koppar, tjocklek 0,98 mm, med innerdiameter 82 mm. 2 cylinderfotspackningar i aluminium, tjocklek 0,30 mm, innerdiameter 94,5 mm. XL883 Evolution 1986-->.
235-9565	Topp- och cylinderfotspackningar, XL1200 Evolution 1988-	Sats som består av 2 topplöckspackningar i koppar, tjocklek 0,98 mm, med innerdiameter 91,4 mm + 2 cylinderfotspackningar i aluminium, tjocklek 0,34 mm, innerdiameter 94,6 mm. XL 1200 Evolution 1988-->.
235-9568	Topp- och cylinderfotspackningar, 1340 Evolution 1984-99	Satsen består av: 2 topplöckspackningar koppar, tjocklek 0,98 mm, med innerdiameter 91,4 mm. 2 cylinderfotspackningar i aluminium, tjocklek 0,30 mm, innerdiameter 94,5 mm. 1340 Evolution 1984-99.
235-9566	Topp- och cylinderfotspackningar, S&S 3-5/8" Evolution Side-Winder 1984-99	Satsen består av: 2 topplöckspackningar i koppar, tjocklek 0,98 mm, med innerdiameter 94,1 mm. 2 cylinderfotspackningar i aluminium, tjocklek 0,32 mm, innerdiameter 100,5 mm. S&S 3-5/8" EVO Side-Winder 84-99.

175-3581	Packboxsats motor, alla XL 1957-71	Komplett sats packboxar till motorn. Satsen innehåller 10 packboxar. Passar alla Sportster 900 1957-71.
175-3582	Packboxsats motor, alla XL 1972-e73	Komplett sats packboxar till motorn. Satsen innehåller 5 packboxar. Passar alla Sportster 1000 1972-early 73.
175-3583	Packboxsats motor, alla XL 1973-85	Komplett sats packboxar till motorn. Satsen innehåller 6 packboxar. Passar alla Sportster 1000 late 73-85.
175-3583/1	Packboxsats motor, XL883->1200 1986-90	Komplett sats packboxar till motorn. Satsen innehåller 5 packboxar. Sportster evolution: XL883 86-90, XL1100 86-87, XL1200 86-90.
175-3583/2	Packboxsats motor, XL883/1200 1991->	Komplett sats packboxar till motorn. Satsen innehåller 3 packboxar. Sportster evolution: XL883 1991->, XL1200 1991->.
175-3583/7	Packboxsats motor, 74&80" 1966-99	Komplett sats packboxar till motorn. Satsen innehåller 3 packboxar. Shovelhead 74&80" 1966-83, Evo 1340 1984-99. 1 Packbox OEM #83162-51 (25,4x36,5x6,5 mm) 1 Packbox OEM #12026B (44x63,5x7,9 mm) 1 Packbox OEM #26227-58 (10,8x15,9x3 mm) Packboxarna finns även att köpa löst: OEM #83162-51 = Roffes #235-9651, för kamkåpan. OEM #12026B = Roffes #235-9650, för motordrevet. OEM #26227-58 = Roffes #235-9656, för oljepumpen.
175-3865	Packningssats kamkåpan. Shovelhead 1970-84	Komplett sats packningar vid byte av kamdrev. Satsen består av 39 st packningar/packboxar/ o-ringar/korkpackningar till stötstångsrören/ 2 olika kamkåpspackningar etc. Följande OEM # ingår: 4X#11145, 4x#11157, 4x#11145, 4x#11190-blk, 4X#11133-A, 1x#18633-48C, 1x#18634-48C, 2X#32591-80, 2x#25225-70B, 4x#17955-48, 8X#17955-36. Motsvarar OEM 25225-70K. Shovelhead 1340 1970-83.
175-3869	Packningssats kamkåpan, Twin Cam 88.	Komplett sats packningar vid service av kamaxel. Satsen består av 29 st packningar/o-ringar. Följande OEM # ingår: 1X#11171, 1x#26433-77, 2x#11270, 4x#11145, 1X#11286, 5x#11132, 2x#65324-83A, 2x#17386-99, 2X#18635-99, 2x#17591-99, 2x#17592-99, 1X#25244-99, 4 o-ring 22,00x2,62 mm tp3087. Harley Twin Cam88 1999->.
175-3871	Ventilkåpspackningar, Sportster 883->1200 1986-90	Komplett sats ventilkåpspackningar, övre i gummi, undre i grafit med silicone, koppar och fiber- brickor samt gummi- & o-ringar ingår också i satsen Följande OEM # ingår: 8X#6114, 8x#63858-49, 4x#11110, 4x#11168, 4X#11145, 4x# , 4x#11167, 4x#11132, 2X#16779-84A, 2x#16778-84A, 2x#17358-84A, 2X#17354-86A, 2x#17353-86A. Motsvarar OEM 17030-89. Sportster 883/1100/1200 1986-90.
175-3872	Ventilkåpspackningar, Sportster 883/1200 1991->	Komplett sats ventilkåpspackningar, övre i gummi, undre i grafit med silicone samt koppar och fiber- brickor. Motsvarar OEM 17030-91. Följande OEM # ingår: 8X#6114, 8x#63858-49, 2x#16779-84A, 2x#16778-84A, 2X#17358-84A, 2x#17353-89, 2x#17354-89, 2X#26856-89. Sportster 883/1200 1991-94.

175-3881	Ventilkåpspackningar, 1340 Evolution 1984-91	Komplett sats ventilkåpspackningar, övre i gummi, undre i grafit med silicone, koppar och fiberbrickor ingår också i satsen. Följande OEM # ingår: 8X#6114, 8x#63858-49, 2x#16779-84A, 2x#16778-84A, 2X#17355-84A, 2x#17356-84A, 2x#17358-84A. Motsvarar OEM 17038-90. 1340 Evolution 1984-91.
175-3882	Ventilkåpspackningar, 1340 Evolution 1992-99	Komplett sats ventilkåpspackningar, övre i gummi, undre i grafit med silicone, koppar och fiberbrickor ingår också i satsen. Följande OEM # ingår: 8X#6114, 8x#63858-49, 2x#16779-84a, 2x#16778-84A, 2X#17355-92, 2x#17356-92, 2x#17358-84A, 2X#26856-89. Motsvarar OEM 17042-92. 1340 Evolution 1992-99.
210-7459	Packningssats växellåda, 45" 1941-73	Komplett sats packningar, packbox, tätringar till växellådan. Totalt 6 detaljer. Ersätter OEM 33030-41. Harley 45" (750cc) sida 1941-73.
210-7460	Packningssats växellåda, 74&80" sida 1936-48, Knucklehead 1936-47, Panhead 1948-65	Komplett sats packningar, packbox, tätringar, o-ringar till växellådan. Totalt 13 detaljer. Ersätter OEM 33031-36. 74&80" sida 1936-48, Knucklehead 1936-47, Panhead 1948-65.
210-7464	Packningssats växellåda, 74&80" Shovelhead 4-växlad 1965-79	Komplett sats packningar, packboxar, tätringar, o-ringar till växellådan. Totalt 20 detaljer. Ersätter OEM 33031-70. 74&80" Shovelhead 4-växlad 65-79.
210-7465	Packningssats växellåda, FLH 80" 4-växlad 1980-82	Komplett sats packningar, packboxar, tätringar, o-ringar till växellådan. Totalt 15 detaljer. Ersätter OEM 33031-80. 74&80" Shovelhead FLH 1980-82 4-växlad.
210-7466	Packningssats växellåda, 80" Shovelhead 5-växlad 1980-84	Komplett sats packningar, packboxar, tätringar, o-ringar till växellådan. Totalt 17 detaljer. Ersätter OEM 33031-82. 80" Shovelhead 1980-84 5-växlad.
210-7467	Packningssats växellåda, Evolution 1340 5-växlad 1985-91	Komplett sats packningar (några med silicon), packboxar, tätringar, o-ringar, nylonbrickor till växellådan. Totalt 33 detaljer. Ersätter OEM 33031-85. Evolution 1340 5-växlade 1985-91.
210-7468	Packningssats växellåda, Alla Softail & Dyna Glide 1991-99	Komplett sats packningar (några med silicon), packboxar, tätringar, o-ringar till växellådan. Totalt 22 detaljer. Ersätter OEM 33031-91. Alla Softail & Dyna Glide 91-99.
210-7469	Packningssats växellåda, FLHS, FLHTC, FLHTCU, FLT, FLHT, FLTC 1993-99	Komplett sats packningar (några med silicon), packboxar, tätringar, o-ringar till växellådan. Totalt 18 detaljer. Ersätter OEM 33031-93. FLHS, FLHTC, FLHTCU, FLT, FLHT, FLTC 1993-99.
220-8281	Packningssats transmissionskåpan, FLT/FXR 1966-84	Komplett sats packningar till transmissionskåpan, UTAN packboxar. Ersätter OEM 34901-79K. FLT/FXR 1966-84. satsen innehåller följande packningar: 1st OEM #25416-84, med silicon på båda sidor, 1st OEM #25416-70, 1 OEM #34906-79A, OEM #34901-79B. Packningarna är MED silicon. Packboxar ingår INTE i denna sats.

220-8282	Packningssats transmissionskåpan, FLH/FXE 1965-86	Komplett sats packningar till transmissionskåpan, UTAN packboxar. Ersätter OEM 60538-81K. 4-växlade 74&80" FLH/FXE 1965-86 med aluminiumtrans. satsen består av: 3 OEM #31433-84A, 1 OEM #11125, 1 OEM #11147, 1 OEM #25416-84, 1 OEM # 25416-70, 1 OEM #60538-81C, 60567-65B. 1 OEM #60645-65. Packningarna är MED silicon. Packboxar ingår INTE i denna sats. (Se även 220-8282/5 där även packboxar ingår).
220-8282/5	Packningssats transmissionskåpan, med packboxar. 4-växlade 74&80" FLH/FXE 1965-86 med aluminiumtrans	Komplett sats packningar till transmissionskåpan, MED packboxar. Ersätter OEM 60538-85K. 4-växlade 74&80" FLH/FXE 1965-86 med aluminiumtrans. 1 OEM #12018, 1 OEM #12052, 3 OEM #31433-84A, 1 OEM #11125, 1 OEM #11147, 1 OEM #25416-84, 1 OEM # 25416-70X, 1 OEM #60538-81C, 60567-65B. Packningarna är MED silicon. Packboxar ingår i denna sats. (Se även 220-8282 som levereras utan packboxar).
220-8283	Packningssats transmissionskåpan, FLH/FLT/FXR 1985-93	Komplett sats packningar till transmissionskåpan, MED packboxar. Ersätter OEM 34901-85K. FLH/FLT/FXR 85-93. 1 OEM #12051, 1 OEM #12052, 1 OEM #12066, 1 OEM #12053A, 1 OEM #12053, 3 OEM #31433-84A, 1 OEM #11125, 1 OEM #11147, 1 O-RING 145,65x3,53 mm TP4575, 1 OEM #11107, 1 OEM #25416-70X, 1 OEM #34903-79, 1 OEM #34902-79, 1 OEM #34901-85, 1 OEM #34906-79A, 1 OEM #34906-85. Packningarna är MED silicon. Packboxar INGÅR i denna sats.
220-8284	Packningssats transmissionskåpan, FXST/FXD 1989-93	Komplett sats packningar till transmissionskåpan, UTAN packboxar. Ersätter OEM 60539-89KX. Alla Softail (FXST) & Dyna Glide (FXD) 1989-93. 7 OEM #PP45-4, 1 OEM #TP4600, 1 OEM #60539-89X/94, 1 OEM #60567-65B. Packningarna är MED silikon. Packboxar ingår INTE i denna sats. (Se även 220-8285, packningar UTAN silicon).
220-8285	Packningssats transmissionskåpan, FXST/FXD 1989-93	Komplett sats packningar till transmissionskåpan, UTAN packboxar. Ersätter OEM 60539-89K Alla Softail (FXST) & Dyna Glide (FXD) 1989-93. 1 OEM #25416-84, 7 OEM #31433-84, 1 OEM #60567-65, 1 OEM #60539-89. Packningarna är UTAN silicon. Packboxar ingår INTE i denna sats. (Se även 220-8284, packningar MED silicon).
220-8286	Packningssats transmissionskåpan, FLH/FLT/FXR 1994->	Komplett sats packningar till transmissionskåpan, UTAN packboxar. Ersätter OEM 34901-94K. FLH/FLT/FXR 94->. 3 OEM #31433-84A, 1 OEM #11147, 1 OEM #25416-84, 3 OEM #31433-84, 1 OEM #34901-94, 1 OEM #34906-85. Packningarna är MED silikon. Packboxar ingår INTE i denna sats.

210-7630	Renoveringssats för transmission, 4-växlade Big Twins 1936-79	<p>Renoveringssats för transmission, innehåller: Päckboxar, korkpackning, låsbricka utgående växellådsdrevet. Ersätter OEM 35230-39K. Passar: 4-växlade BIG TWINS 1936-79, även 74&80" sida. Satsen innehåller följande delar: 2 st PÄCKBOXAR, dubbelläpp (OEM 12014) i muttern till kopplingscentrum. 1 st PÄCKBOX (OEM 12018) i innertransen. 1 st PÄCKBOX (OEM 12022) inuti 4:ans drev på huvudaxeln. 1 st PÄCKBOX, dubbelläpp (OEM 35230-39) innanför växellådsdrevet. 1 st KORCKPACKNING (OEM 35231-36) innanför växellådsdrevet. 1 st LÅSBRICKA (OEM 35216-36) för växellådsdrevets mutter.</p>
210-7631	Renoveringssats för transmission, 4-växlade Big Twins 1980-81	<p>Renoveringssats för transmission, innehåller: Päckboxar, låsbricka utgående växellådsdrevet. Ersätter OEM 37741-67K. Passar: 4-växlade BIG TWINS 1980-81. Satsen innehåller följande delar: 2 st PÄCKBOXAR, dubbelläpp (OEM 12014) i muttern till kopplingscentrum. 1 st PÄCKBOX (OEM 12022) inuti 4:ans drev på huvudaxeln. 1 st PÄCKBOX, dubbelläpp (OEM 37741-67) innanför växellådsdrevet. 1 st LÅSBRICKA (OEM 35216-36) för växellådsdrevets mutter.</p>
210-7632	Renoveringssats för transmission, 4-växlade Big Twins 1982-84	<p>Renoveringssats för transmission, innehåller: Päckboxar, låsbricka utgående växellådsdrevet. Ersätter OEM 37741-82K. Passar: 4-växlade BIG TWINS 1982-84. Satsen innehåller följande delar: 2 st PÄCKBOXAR, dubbelläpp (OEM 12014) i muttern till kopplingscentrum. 1 st PÄCKBOX (OEM 12022) inuti 4:ans drev på huvudaxeln. 1 st PÄCKBOX, dubbelläpp (OEM 37741-82) innanför växellådsdrevet. 1 st LÅSBRICKA (OEM 35216-36) för växellådsdrevets mutter.</p>
210-7634	Renoveringssats för transmission, 5-växlade Big Twins 1980-84	<p>Renoveringssats för transmission, innehåller: Päckboxar. Ersätter OEM 12044-AK. Passar: 5-växlade BIG TWINS 1980-84. Satsen innehåller följande packboxar: 2 st PÄCKBOXAR, dubbelläpp (OEM 12014) i muttern till kopplingscentrum. 1 st PÄCKBOX (OEM 12013) inuti 4:ans drev på huvudaxeln. 1 st PÄCKBOX, dubbelläpp (OEM 12044) innanför växellådsdrevet.</p>

Art.Nr	Originalnummer	Benämning
235-9400	17955-3617955-48	Korkpackning, stötstångsrör, 1948-79sats
235-9422/8	16774-86C	Cylinderfotspackning, silicon. Evo 1984-> st
235-9422/9	16777-94S	Fotpackning, stål+silicon. Evo 3-5/8" par
235-9423/1	17540-69X	Ventilkåpspackning, Shovelhead 1966-84..... st
235-9424/1	17536-70special	Ventilkåpspackning, XL 1957-85 st
235-9432/1	25416-70X	Packning derbylock, silicon. 74&80" 1970-84..... st
235-9432/5	25416-70C	Packning derbylock, kork. 74&80" 1970-84 st
235-9434/1	60540-65A	Transpackning, 11 hål. FL/FX 1965-88..... st
235-9434/9	60540-65A	Transpackning, 10 hål. 1965-88 special st
235-9437/1	60567-90A	Packning inspektionslucka. 1965-> st
235-9437/2	60567-65B	Packning inspektionslucka. 1965-> st
235-9446/1	34955-67A	Transpackning, XLH/XLCH -->1976 st
235-9447/1	34955-75A	Transpackning, alla XL 1977-90 st
235-9450	34901-79	Transpackning tunn. FLT/FXR 1979-84 5-växl st
235-9451	34901-79A	Transpackning tjock. FLT/FXR 1980-84 5-växl..... st
235-9451/1	34901-79B	Transpackning, FLT/FXR 1980-84..... st
235-9451/6	34901-85B	Transpackning, FLT/FXR 1985-93..... st
235-9451/8	34901-94A	Transpackning, FLT/FXR 1994--> st
235-9452	60538-81A	Transpackning, 11 hål. FL/FX 1965-88..... st
235-9452/1	60539-86A	Transpackning, 11 hål. FL/FX 1965-88..... st
235-9452/5	60539-89/94	Transpackning, FXST/FXD 1989--> st
235-9452/6	60539-89X/94	Transpackning, FXST/FXD 1989--> st
235-9455/1	34955-89A	Transpackning, alla XL 1991-->..... st
235-9456	34902-79	Transpackning inre, FLT/FXR 1979-84..... st
235-9458/1	34917-90	Packning växellådslock, FXD 1990-98 st
235-9459	32591-70/80	Packning brytarlocket, 1970-->..... st
235-9460	30143-58	Generatorpackning alla XL&74"..... st
235-9461	16769-36	Toppackning, koppar. 74&80" sida..... st
235-9462	16770-36	Toppackning, koppar. Knucklehead..... st
235-9470	16773-85	Toppackning, teflon. Alla Evo 1984-..... st
235-9470/1	16770-84B	Toppackning, grafit. 1340 1984- st
235-9470/1	16770-84B	Toppackning, grafit. XL1200 1988-..... st
235-9470/8	16773-85T	Toppackning teflon. Alla Evo 1984-..... st
235-9470/9		Toppackning teflon. 3-5/8" Big Bore Evo par
235-9472	34824-79	Packning, rick-racklock. 4-v 1979-86 FL/FX..... st
235-9475	16777-83A	Cylfotspackning, fram&bak 1340 Evo 1984-> st
235-9478	17356-92	Ventilkåpspackning, övre, gummi. Evo 1992-..... st
235-9478/1	17356-92	Ventilkåpspackning, övre, kork. Evo 1992-..... st
235-9479	17355-92	Ventilkåpspackning, nedre, gummi. Evo 1992-..... st
235-9479/1	17355-92	Ventilkåpspackning, nedre, kork. Evo 1992-..... st
235-9480	16778-84A	Ventilkåpspackning, topp, höger. Alla Evo st
235-9480/2	16778-97X	Ventilkåpspackning, topp, höger. Alla Evo st
235-9481	16779-84A	Ventilkåpspackning, topp, vänster. Alla Evo st
235-9481/2	16779-97X	Ventilkåpspackning, topp, vänster. Alla Evo st
235-9482	17353-86	Vent.kåpspackning, nedre, kork. XL Evo st
235-9483	17355-84	Ventilkåpspackning, nedre, kork. Evo -1991..... st
235-9484	17356-84	Ventilkåpspackning, övre, kork. Evo -1991..... st
235-9485	17358-84	Ventilkåpspackning, in, kork. Alla Evo st
235-9486	17354-86	Ventilkåpspackning, övre, kork. XL 1986-90..... st
235-9500	17535-38	Ventilkåpspackning. Knucklehead st
235-9501	17537-38	Ventilkåpspackning. Knucklehead st
235-9502	17539-38	Ventilkåpspackning. Knucklehead st
235-9505	17541-48C	Ventilkåpspackning, tjock, kork. Panhead st
235-9507	17475-38	Gummitätning vipparm, Knucklehead..... st
235-9508	18632-36	Packning, lyftarhus. Knucklehead..... st
235-9509	25226-37A	Packning, kamkåpa. 45" sida..... st
235-9510	25225-36A	Packning, kamkåpa. Knucklehead 1936-40 st
235-9511	25227-37	Packning, kamkåpa. 74&80" sida 1937-48..... st
235-9512	18260-29	Ventilkåpspackning. 74&80" sida 1929-48..... st
235-9514	25225-70B	Packning, kamkåpa, svart. 74&80" 1970-92..... st
235-9514/1	25225-70A	Packning, kamkåpa, silicon. 74&80" 1970-92..... st
235-9515	25225-93	Packning, kamkåpa, svart. 1340 1993-> st
235-9515/1	25225-93X	Packning, kamkåpa, silicon. 1340 1993-> st
235-9520	25263-86	Packning, kamkåpa. XL883->1200 1986-89 st
235-9521	25263-90A	Packning, kamkåpa. XL883/1200 1990->..... st
235-9530	6114	Kopparbricka ventilkåpor. Alla Evo st
235-9540	61111-77	Gummipackning 36x58x3,10 mm, tanklock..... st
235-9542	61116-65	Gummipackning 19x58x1,5 mm, tanklock..... st
235-9548	62628-36	Kopparpackning oljetanklocket 1953-69..... st
235-9553	65324-83	Avgaspackning "old style". Alla Evo st
235-9554	65324-83A	Avgaspackning "new style" tjock. Evo st
235-9560	6581	Mässingsbricka oljepump. FL 1954-78 st
235-9561	6377	Mässingsbricka oljepump. B-T 1950-86 st
235-9562	6156	Mässingsbricka justerskruv kedjesmörjning st
235-9575/1	36801-79A	Ändkåpa, höger, silicon FLT 1980-86 st
235-9576	36801-87	Ändkåpa, höger. 5-växlad B-T 1987-> st
235-9576/1	36801-87	Ändkåpa, höger, silicon. 5-växlad B-T 1987-> st
235-9579/2	34906-79A	Packning, inspektionslock. FLT/FXR ->1984..... st

Art.Nr	Originalnummer	Benämning
235-9580	34906-85A	Packning, inspektionslock. FLT/FXR 1985- st
235-9585	25244-99	Kamkåpspackning. Twin Cam 88 1999-> st
235-9586	16775-98/99	Topplockspackning. Twin Cam 88 1999-> par
235-9587	17386-99	Ventilhuspackning, övre. Twin Cam 88 par
235-9588	16719-99	Ventilhuspackning, nedre. Twin Cam 88 par
235-9599	26995-86A	O-ring insug, XL 1986->, Evo&88" 1990-..... st
235-9613		O-ring stötstångsrör. Pan- och Shovelhead sats
235-9614		O-ring stötstångsrör. Knucklehead/XL sats
235-9615	11133-V2	O-ring stötstångsrör. 1340 Evo 1984- sats
235-9616	11101-XL	O-ring stötstångsrör. XL 1977-85 sats
235-9620	63529-57	Tätning vippsmörjn. XL ->1985, Shovelhead st
235-9645	12035B	Packbox, 5:ans växel huvudaxel. XL 1991-> st
235-9666	35151-52A	Packbox, växellådsdrevet. XL 1957-84 st
235-9667	47519-83A	Packbox, fram och bakhjul 1984- st
235-9669	35151-74	Packbox, växellådsdrevet. XL 1974-95 st
235-9678	45875-84	Packbox, gaffel. FLST/FXWG/FXST 1984-> st
235-9679	45843-77	Packbox, Hydragaffel. FL/FLH 1978-84 st
235-9424	17536-70	Ventilkåpspackning, XL 1957-85 st
235-9424/1	17536-70 special	Ventilkåpspackning. silicone XL 1957-85 st
235-9512	18260-29	Ventilkåpspackning, 74&80" Sida 1929-48 st
235-9500	17535-38	Ventilkåpspackning, Knucklehead st
235-9501	17537-38	Ventilkåpspackning, Knucklehead st
235-9502	17539-38	Ventilkåpspackning, Knucklehead st
235-9408	17541-48B	Ventilkåpspackning, tunn. Panhead 48-65 st
235-9409	17541-48A	Ventilkåpspackning, tjock Panhead 48-65 st
235-9505	17541-48C	Ventilkåpspackning, tjock, kork 1948-65 st
235-9407	17507-48	Ventilkåpspackning, filt, Panhead 1948-65 st
235-9423	17540-69	Ventilkåpspackning. Shovelhead 1966-84 st
235-9423/1	17540-69X	Ventilkåpspackning, silicone Shovel 66-84 st
235-9486	17354-86	Ventilkåpspackning, övre, kork. XL 86-90 st
235-9485	17358-84	Ventilkåpspackning, inre, kork alla Evo st
235-9484	17356-84	Ventilkåpspackning, övre, kork, Evo->91 st
235-9478/1	17356-92	Ventilkåpspackning, övre, kork. Evo 92- st
235-9478	17356-92	Ventilkåpspackning, övre, gummi. Evo 92- st
235-9480	16778-84A	Ventilkåpspackning topp höger. Alla Evo st
235-9480/2	16778-97X	Ventilkåpspackning topp höger. Alla Evo st
235-9481	16779-84A	Ventilkåpspackning topp vänster. Alla Evo st
235-9481/2	16779-97X	Ventilkåpspackning topp vänster. Alla Evo st
235-9479	17355-92	Ventilkåpspackning, nedre, gummi. Evo 92- st
235-9479/1	17355-92	Ventilkåpspackning, nedre, kork. Evo 92- st
235-9482	17353-86	Ventilkåpspackning, nedre, kork. XL Evo st
235-9483	17355-84	Ventilkåpspackning, nedre, kork. Evo->91 st
235-9587	17386-99	Ventilkåpspackning, övre, Twin Cam 88. par
235-9588	16719-99	Ventilkåpspackning, nedre, Twin Cam 88. par
235-9530	6114	Kopparbricka ventilkåpor alla Evo st
235-9416	16769-57	Topplockspackning, teflon. XL900 57-71 st
235-9417	16769-72A	Topplockspackning, koppar. XL1000 72 st
235-9418	16769-73	Topplockspackning, koppar. XL 73-85 st
235-9402	16768-39	Topplockspackning, koppar. 45" Sida 39-73 st
235-9440	16769-36	Topplockspackning, teflon. 74&80" Sida st
235-9461	16769-36	Topplockspackning, koppar. 74&80" Sida st
235-9442	16770-36	Topplockspackning, teflon. Knuckle 36-47 st
235-9462	16770-36	Topplockspackning, koppar. Knuckle 36-47 st
235-9443	16770-48	Topplockspackning, teflon. Panhead 48-65 st
235-9415	16770-66A	Topplockspackning, teflon. Shovel 66-84 st
235-9470/1	16770-84B	Topplockspackning, grafit. Alla Evo 84- st
235-9470/8	16773-85T	Topplockspackning, teflon. Alla Evo 84- st
235-9470	16773-85	Topplockspackning, teflon. Alla Evo 84- st
235-9586	16775-99	Topplockspackning, Twin Cam 88 1999-> par
235-9421	16774-57	Cylinderfotspackning, XL 900 1957-71 st
235-9422	16774-72	Cylinderfotspackning, XL 1000 1972-85 st
235-9406	16775-29	Cylinderfotspackning, 45" Sida 1929-73 st
235-9405	16774-21	Cylinderfotspackning, Knuckle/74"/80"/Sida st
235-9404	16776-48/63	Cylinderfotspackning, fram. Panhead 48-65 st
235-9403	16777-48	Cylinderfotspackning, bak. Panhead 48-65 st
235-9419	16776-63	Cylinderfotspackning, fram. 74&80" Shovel st
235-9420	16777-63	Cylinderfotspackning, bak. 74&80" Shovel st
235-9475	16777-83A	Cylinderfotspackning, fram/bak. Evo 84- st
235-9422/8	16774-86C	Cylinderfotspackning. Evo 84- st
235-9422/7	16777-94	Cylinderfotspackning. 3-5/8" Evo st
235-9422/9	16777-94S	Cylinderfotspackning. 3-5/8" Evo par
235-9552	65834-68X	Avgaspackning, fire-ring. Shovelhead st
235-9553	65324-83	Avgaspackning "old style". Alla Evo st
235-9554	65324-83A	Avgaspackning "new style" tjock. Evo st
235-9508	18632-36	Lyftarhuspackning, fram/bak. Knucklehead st
235-9414	18634-48A/B	Lyftarhuspackning, fram. 74&80" 1948-83 st
235-9413	18633-48A/C	Lyftarhuspackning, bak. 74&80" 1948-83 st
235-9410	17955-36	Korkpackning, liten, stötstångsrör st

Art.Nr	Originalnummer	Benämning
235-9411	17955-48	Korkpackning, stor, stötstångsrör st
235-9400	17955-36 17955-48	Korkpackning, stötstångsrör. 8+4 st. 48-79sats
235-9429	35231-36	Korkpackning, växlelåsdrv, FL/FX 41-76 st
235-9520	25263-86	Kamkåpspackning, XL883->1200 86-89 st
235-9521	25263-90A	Kamkåpspackning, XL883/1200 1990->..... st
235-9509	25226-37A	Kamkåpspackning, 45" Sida..... st
235-9511	25227-37	Kamkåpspackning, 74&80" Sida 1937-48 st
235-9510	25225-36A	Kamkåpspackning, Knucklehead 1936-40 st
235-9425	25225-36C	Kamkåpspackning, 61&74" Topp 1941-69..... st
235-9514	25225-70B	Kamkåpspackning, svart, 74&80" 1970-92..... st
235-9514/1	25225-70A	Kamkåpspackning, silicon 74&80" 70-92..... st
235-9515	25225-93	Kamkåpspackning, svart, 80" 1993-> st
235-9515/1	25225-93X	Kamkåpspackning, silicon, 80" 1993->..... st
235-9585	25244-99	Kamkåpspackning, Twin Cam 88 1999-> st
235-9446	34955-67	Transpackning, XLH 67-76, XLCH 70-76 st
235-9446/1	34955-67A	Transpackning, silicone. XLH/XLCH -->76 st
235-9447	34955-75	Transpackning, alla XL 1977-90 st
235-9447/1	34955-75A	Transpackning, silicon. Alla XL 1977-90..... st
235-9455/1	34955-89A	Transpackning, silicon. Alla XL 1991-->..... st
235-9433	60540-36	Transpackning, kork Big Twin 1936-65..... st
235-9434/9	60540-65A	Transpackning, silicon 10 håll. 1965-88 st
235-9434	60540-65A	Transpackning, tunn. 11 håll. FL/FX 65-88..... st
235-9434/1	60540-65A	Transpackning, silicon. 11 håll. FL/FX 65-88..... st
235-9452	60538-81A	Transpackning, 11 håll. FL/FX 65-88..... st
235-9452/1	60539-86A	Transpackning, silicon 11 håll FL/FX 65-88..... st
235-9450	34901-79	Transpackning, FLT/FXR 80-84 5-växlad st
235-9451	34901-79A	Transpackning, FLT/FXR 80-84 5-växlad st
235-9451/1	34901-79B	Transpackning, silicon FLT/FXR 80-84 5v st
235-9438	60629-55	Innertrans-block, packning 74" 1955-64 st
235-9456	34901-85B	Transpackning, silicon. FLT/FXR 85-93..... st
235-9451/8	34901-94A	Transpackning, silicon. FLT/FXR 1994->..... st
235-9452/5	60539-89/94	Transpackning, FXST/FXD 1989-> st
235-9452/6	60539-89x/94	Transpackning, silicon. FXST/FXD 89-> st
235-9435	60565-36	Derbylock, packning, kork, 74&80" 36-65..... st
235-9432	25416-70	Derbylock, packning 74&80" 70-84..... st
235-9432/1	25416-70x	Derbylock, packning, silicon 74&80" 70-84..... st
235-9432/5	25416-70C	Derbylock, packning, kork 74&80" 70-84..... st
235-9436	60567-36	Inspektionslock, packning, 74&80" 36-65..... st
235-9437	60567-65	Inspektionslock, packning 74&80" 1965->..... st
235-9437/1	60567-90A	Inspektionslock, packning, silicon 65-> st
235-9437/2	60567-65B	Inspektionslock, packning, silicon 65-> st
235-9579/2	34906-79A	Inspektionslock, packning, FLT/FXR ->84 st
235-9580	34906-85A	Inspektionslock, packning, FLT/FXR 85-> st
235-9445	34824-36	Rick-racklock, packning, B-T 1936-78 st
235-9472	34824-79	Rick-racklock, packning, 79-86 FL/FX 4-v st
235-9430	34552-52	Rickrackmekanism, packning FL/FX 52-78 st
235-9431	34565-52	Rickrackgavel, packning, FL/FX 1952-78 st
235-9575/1	36801-79A	Ändkåpa, packning, silicon FLT 1980-86..... st
235-9576	36801-87	Ändkåpa, packning, 5-växlad B-T 1987->..... st
235-9576/1	36801-87	Ändkåpa, packning, 5-växlad B-T 1987->..... st
185-5511	27058-30	Tätning, insugningsrör 45" sida par
185-5512	27057-30	Tätning, insugningsrör 74&80" sida par
185-5508	27059-40	Tätning, insugningsrör 74" OHV 1940-54 par
235-9560	6581	Mässingsbricka oljepump, FL 1954-78 st
235-9561	6377	Mässingsbricka oljepump, B-T 1950-86 st
235-9562	6156	Mässingsbricka justerskruv kedjesmörjning st
235-9600	11101	O-ring, vippa, Shovel, XL 1957-85..... st
235-9616	11101-XL	O-ring, stötstångsrör, XL 1977-85.....sats
235-9611	11133-FLH	O-ring, stötstångsrör, Shovel 1980-83sats
235-9612	11133-FLH	O-ring, stötstångsrör, Shovel 1982-84sats
235-9615	11133-V2	O-ring, stötstångsrör, 1340 Evo 1984-sats
235-9606	11115	O-ring, bottenstocken 1965-85 st
235-9608	11125	O-ring, alternator, 74&80" 1970-81 st
235-9602		O-ring, tunn, insugningsrör 185-5505..... st
235-9601	27060-55	O-ring, tjock, insugningsrör 1955-78..... st
235-9599	26995-86A	O-ring, insugningsrör, XL 86-, Evo, 88" 90- st
235-9507	17475-38	Tätning, vipparm, Knucklehead st
235-9620	63529-57	Tätning, vipparm, Shovel, XL -1985 st
235-9614		Tätning stötsstångsrör, Knucklehead, XLsats
235-9613		Tätning stötsstångsrör, Pan-, Shovelhead.....sats
235-9610	27062-78	Gummitätning, insugsrör, 1979-85..... st
235-9603	33076-37	Gummitätning, kickaxel, FX/FL 1936-80..... st
235-9609	45968-59	Gummitätning, gaffelben, XL 1959-70 st
235-9681	45975-71	Packbox, gaffel, XL/FX 1971-72 st
235-9682	45927-73	Packbox, gaffel, XL/FX 1973-76 st
235-9683	45400-75	Packbox, gaffel, XL/FX 1976-87 st
235-9680	45852-48	Packbox, Hydragaffel, FL/FLH 1949-77 st
235-9679	45843-77	Packbox, Hydragaffel, FL/FLH 1978-84 st

Art.Nr	Originalnummer	Benämning
335-2060	45849-49	Packboxsats, Hydragaffel 1949-77.....sats
335-2061	45849-77	Packboxsats, Hydragaffel 1978-84.....sats
235-9679	45843-77	Packbox, Hydragaffel FL/FLH 1978-84 st
235-9688	41210-55	Packbox, fram och baknav 1967-72 st
235-9667	47519-83A	Packbox, framoch baknav 1984-->..... st
235-9686	47519-58	Packbox, sving 1958-72, ekerhjul 1973-> st
235-9687	47519-72	Packbox, sving 1973-80, gjutna hjul st
235-9666	35151-52A	Packbox, växellådsdrev, XL 1957-76..... st
235-9669	35151-74	Packbox, växellådsdrev, XL 1977->..... st
235-9658	35230-39	Packbox, växellådsdrev, B-T 1936-79 st
235-9663	37741-67	Packbox, växellådsdrev, XL 1967-70..... st
235-9663	37741-67	Packbox, växellådsdrev, FL 1980-81 st
235-9665	37741-82	Packbox, växellådsdrev, 80" 4-v. 1982-84 st
235-9650	12026B	Packbox, motordrev, 74&80" 1970-->..... st
235-9645	12035B	Packbox, 5:ans växel huvudaxel, B-T 91-> st
235-9604	12013A	Packbox, B-T 4-växlad 1965, 1981-86 st
235-9605	12022	Packbox, 4:ans drev huvudaxel, 1966-81..... st
235-9607	34036-36	Tätning 1936-79 st
235-9651	83162-51	Packbox, kamkåpan, Big Twin 70--> st
235-9662	12014	Packbox, muttern huvudaxeln, 1965-84 st
235-9656	26227-58	Packbox, oljepump 1958-76 st
235-9657	30145-46A	Packbox, drivsidan 1930-69, generator..... st
235-9661	12018	Packbox för stödlager, FL/FX 1970-84 st
235-9664		Packbox med specialhållare, 45" sidasats
235-9652		Packbox med specialhållare, B-T 36-54sats
235-9653		Packbox, reservdel till 235-9652..... st
235-9654		Packbox med specialhållare, 74" 55-68.....sats
235-9412	18196-51	Ventilstyrpackning, 74&80" 1948-84 st
235-9428	33295-36	Kickkåpspackning, 61/74/80" 36-86 4-v..... st
235-9439	37337-36	Korktätning, kopplingsstång 1936-64 st
235-9459	32591-70/80	Brytarlockspackning, 4 hål, 74" 1970-> st
235-9460	30143-58	Generatorpackning,,alla XL och 74" st
235-9427	27391-36	Flottörhuspackning, Linkertförgasare st
235-9458/1	34917-90	Packning, växellådslock, FXD 1990-98 st
235-9540	61111-77	Gummipackning, tanklock, 36x58x3,1 mm st
235-9542	61116-65	Gummipackning, tanklock, 19x58x1,5 mm st
235-9548	62628-36	Kopparpackning, oljetanklock 1953-69..... st

- 180-4105 Renoveringssats för oljepumpen 1200/1340, 1968-80, innehåller alla delar märkta med "A" på bilden..... sats
- 180-4106 Renoveringssats, som 180-4105 men passar 1340, 1981-..... sats
- 180-4121 Packningssats med packbox och o-ringar. Oljepumpen Sportster, 1977-90 sats
- 1 235-9656 Packbox 1200/1340, 1958-, Sportster 1958-76. st
- 180-4102 Kil, kort 1200,1936-67, Sportster 1960-71, 750 sida st
- 3 175-3485 Drivaxel 1000/1200 Topp, 1936-67..... st
- 4 175-3486 Drivaxel 1200, 1968-69..... st
- 175-3487 Drivaxel 1200/1340, 1970-..... st
- 5 175-3488 Kil, lång 1200/1340, 1936-, Sportster 1972-76..... st
- 6 180-4107 Låsring "seeeger"..... st
- 7 180-4108 Låsring "C-ring"..... st

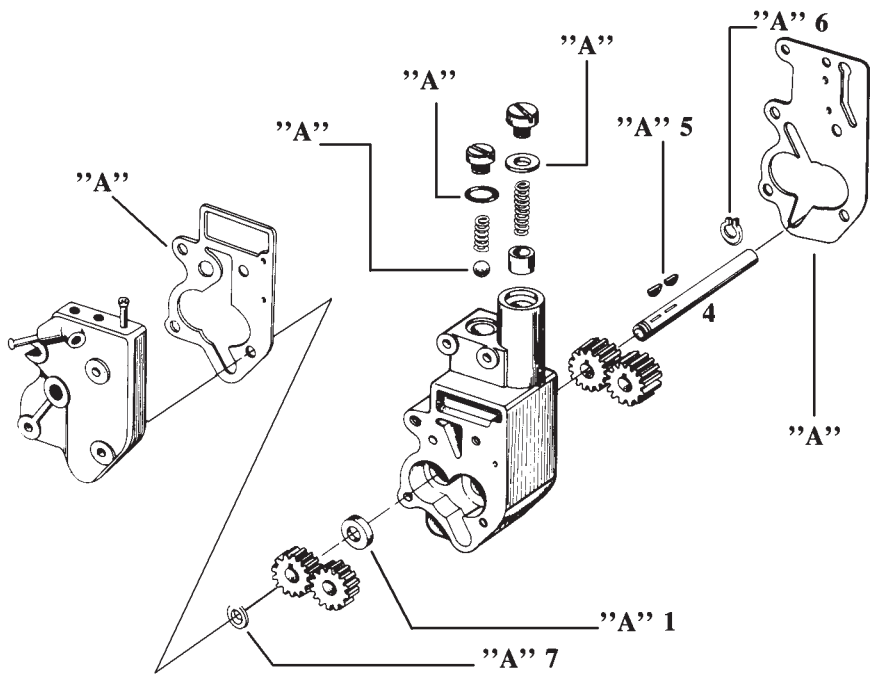

Lösa packningar till oljepumpen

- 180-4130 750 sida, 1937-73..... st
- 180-4131 750 sida, 1937-73..... st
- 180-4132 1000/1200 Topp, 1941-67 st
- 180-4133 1000/1200 Topp, 1941-49 st
- 180-4134 1000/1200 Topp, 1941-50 st
- 180-4135 1200 Topp, 1950-67 st
- 180-4136 1200/1340, 1968-80, mylar st
- 180-4137 1200/1340, 1968-80, papp st
- 180-4138 1200/1340, 1968-80, mylar st
- 180-4139 1200/1340, 1968-80, papp st

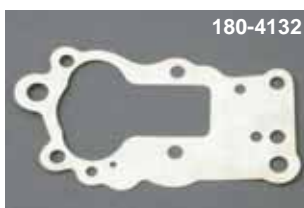



180-4110



180-4111



180-4112



180-4114



180-4115

180-4115/1



180-4118

180-4119

Delar till oljepumpen

- 180-4110** Kupolmuttersats med plugg för oljetrycksgivaren. Oljepumpen 1000/1200/1300 Topp och Sida 1936-67 sats
- 180-4111** Spetsmuttersats med plugg för oljetrycksgivaren. Oljepumpen 1000/1200/1300 Topp och Sida 1936-67 sats
- 180-4112** Kupolbultsats med plugg för oljetrycksgivaren. Oljepumpen 1200 1968-77 sats
- 180-4113** Kupolbultsats. Oljepumpen 1200/1340 1978-..... sats
- 180-4114** Kupolbultsats med plugg för oljetrycksgivaren. Oljepumpen Sportster 1957-85..... sats
- 180-4115** Nipplar för oljeslanganslutningen vid oljepumpen. Kromade. Passar även vissa oljetankar.1000/1200 Topp 1936-64. Sats om 3.... sats
- 180-4115/1** Som 180-4115, men cadmerade..... sats
- 180-4116** Vanlig muttersats, kromad. Oljepumpen 1000/1200/1340 Topp och Sida, 1936-67. satsen innehåller 6 kromade muttrar 1/4x24 och 6 låsbrickor..... sats
- 180-4117** Som 180-4116, men förzinkade muttrar..... sats
- 180-4118** Långa oljepumpsmuttern, kromad. Gänga 1/4x24. Passar oljepumpen 1000/1200/1340 Topp & Sida, 1936-67 st
- 180-4119** Som 180-4118, men förzinkad..... st
- 180-4123/1** Skyddslock, cadmerat, för oljenippel sats
- 180-4147** Kåpa oljepump, krom. 1340 1992->..... st
- 180-4148** Kåpa oljepump. utan smörjning, B-T 1968-91 st
- 180-4149** Kåpa oljepump, med smörjning, B-T 1968-91 st



180-4123/1

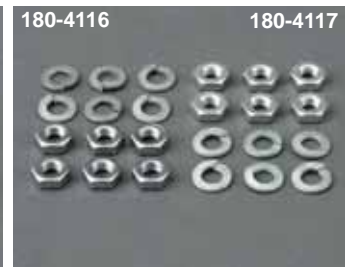

180-4116

180-4117



180-4147



180-4148



180-4149

Justerskruv kedjesmörjningen

Justerskruv på oljepumpen för smörjningen till transmissionskedjan. 1000/1200, 1936-67

- 180-4103** Justerskruv st



Art.Nr	Originalnummer	Benämning
180-4153		Undre kåpa, oljetryckskontakt. Evolution..... st
180-4154		Övre kåpa oljetryckskontakt. Evolution..... st
180-4155	26552-72	Oljetrycksgivare. FL/FX 1941-84, XL -1976..... st
180-4156	26554-77	Oljetrycksgivare. XL 1977-95..... st
180-4157	26561-84	Oljetrycksgivare. 1340 Evo 1984-99..... st
180-4158		Monteringsdelar, cad. oljepump 45"..... sats
180-4160		Monteringsdelar, krom, oljepump 1936-67 .. sats
180-4161		Monteringsdelar, cad. oljepump 1936-67..... sats
180-4162		Monteringsdelar, krom, oljepump 1968-77 .. sats
180-4163		Monteringsdelar, cad. oljepump 1968-77..... sats
180-4164		Monteringsdelar, krom, oljepump 1978-91 .. sats
180-4165		Insexsats, krom, oljepump. Softail..... sats
180-4165/1		Insexsats, krom/polerad, oljepump. Softail .. sats
180-4168	2881W + 7036	Monteringsdelar oljepump. XL 1971-76 .. sats
180-4170	24830-41	Oljepumpsmutter, kort, krom. Alla Sida..... st
180-4171	24830-41	Oljepumpsmutter, kort, cad. Alla Sida..... st
180-4174	26362-36	Plugg, krom, backventil..... st
180-4175	26362-36	Plugg, cad. backventil..... st
180-4176	26362-36	Plugg, svart, backventil..... st
180-4177	26367-36	Plugg, krom, backventil .. st
180-4178	26367-36	Plugg, cad. backventil .. st
180-4179	26367-36	Plugg, svart, backventil .. st
180-4180	26377-54	Kupolplugg, krom, relief-valve .. st
180-4181	26377-54	Kupolplugg, cad. relief-valve..... st
180-4183	26377-68	Plugg, krom, relief-valve .. st
180-4184	26377-68	Plugg, cad. relief-valve .. st
180-4185/1	24987-52 cad	Plugg, cad, oljesil. 74" 1952-65 .. st
180-4190	26326-62A	Oljepumpdrev B-T -->1999 .. st
180-4191	26328-74	Oljepumpdrev B-T 1941-99 .. st
180-4192	26315-68A	Oljepumpdrev B-T 1968-99 .. st
180-4193	26317-68A	Oljepumpdrev B-T 1968-99 .. st

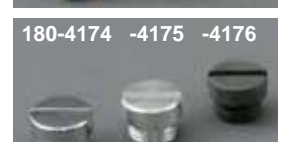

Reservdelar till Linkertförgasare

(Förgasarhus i mässing.) Monterad på bl.a. Harley 750 sida 1000/1200/1300 Topp och Sida 1933-65 samt Indian.

235-9427	Flottörhuspackning..... st
185-5402	Trottelaxel, 38 mm lång..... st
185-5403	Bussningar .. par
185-5405	Packningsats innehåller packningar enligt bild .. sats



235-9427

185-5403



185-5403



185-5402



185-5405

Packningssats Bendix förgasare

Innehåller alla packningar & O-ringar i förgasaren.

185-5411 Bendix 1200 och Sportster 1971-75 sats



Renoveringssatser

För Bendix och Keihin förgasare.

185-5412 Bendix 1200 och Sportster 1971-75 sats

185-5413 Keihin 1200 och Sportster 1976-89 sats



Luftriktare, ribbad

Droppformad. Utan filter, Kromad

185-5420 Passar Linkert 1933-65 (4 fästhål) st



Luftrenare, rektangulära

Kromade. 175 x 110 mm. Tjocklek 50 mm. Tvättbart skumplastfilter.
Till Mikuniförgasarna ingår klammer.

185-5422 Passar Tillotson & Bendix 1966-75, Keihin och
S&S förgasare (3 fästhål) st

185-5423 Passar 36-38 mm Mikuni st

185-5424 Passar 40-44 mm Mikuni st



K&N luftrenare,

Runt filter (135 mm diameter) med kromat lock, öppna filtersidor

185-5440	Passar Linkert 1933-65 (4 fästhål).....	st
185-5441	Passar Tillotson och Bendix 1966-75, Keihin- och S&S-förgasare (3 fästhål)	st
185-5442	Passar Keihin 1976- (utan vevhusventilation).....	st



Runt filter (160 mm diameter) med kromad kåpa som går ner över filtersidorna

185-5443	Passar Linkert 1933-65 (4 fästhål).....	st
185-5444	Passar Tillotson och Bendix 1966-75, Keihin- och S&S-förgasare (3 fästhål)	st
185-5445	Passar Keihin 1976- (utan vevhusventilation).....	st
185-5446	62 mm klammerfäste för 36-38 mm Mikuni- och Lectron-förgasare	st
185-5447	70 mm klammerfäste för 40-44 mm Mikuni- och Lectron-förgasare	st



Ovalt filter (200 x 140 mm) med kromad kåpa som går ner över filtersidorna

185-5450	Passar Keihin-förgasare late 1978- med uttag för vevhusventilation. Om du pluggar igen hålet för vevhusventilationen, så passar den även till Tillotson-, Bendix- och S&S-förgasare.....	st
----------	--	----

K&N filter med kromade lock

	Ansl. diam.	Filtrets yttermått diameter x längd (utan ansl.fläns)	Passar bl.a.
RC195	57 mm	114 mm x 51 mm	30/32/34 mm Mikuni-, Posa- och Lectron-förgasare st
RC125	57 mm	51(89) mm x 101 mm	30/32/34 mm Mikuni-, Posa- och Lectron-förgasare st
RC85	62 mm	127 mm x 51 mm	36/38 mm Mikuni- och Lectron-förgasare st
RC86	62 mm	127 mm x 76 mm	36/38 mm Mikuni- och Lectron-förgasare st
RC92	70 mm	127 mm x 51 mm	40/44 mm Mikuni- och Lectron-förgasare st
RC93	70 mm	127 mm x 76 mm	40/44 mm Mikuni- och Lectron-förgasare st



K&N Filterolja/Rengöringsvätska

36-0714	Filterolja, sprayburk 0,192 liter.....	st
36-0716	Filterolja, sprayburk 0,355 liter.....	st
36-0710	Rengöringsvätska, pumpflaska 0,946 liter	st
36-0712	Filterolja + rengöringsvätska.....	sats





Teardrop Flamed



Round Flamed



Teardrop Mirror



Teardrop Ball Grooved



Round Mirror



Round Ball Grooved

	År	Teardrop				Round			
		Mirror	Ball Grooved	Flamed	Reservfilter	Mirror	Ball Grooved	Flamed	Reservfilter
HARLEY DAVIDSON (med originalföregasare)									
XL1200 Sportster	91-97	185-5570	185-5571	185-5572	185-5573	185-5574	185-5575	185-5576	185-5577
Big Twin 1340	92-97	185-5580	185-5581	185-5582	185-5573	185-5584	185-5585	185-5586	185-5577



HARLEY DAVIDSON

Twin Cam 88	99-07	185-5589
-------------	-------	----------

K&N utvecklade RK-serien för att förse motorerna med ännu mer luft och effekt än deras filter monterade i original luftburk gör. Denna sats till Harley Davidson Twin Cam 88 1999-07 används tillsammans med Harley OEM luftfilterkåpa, för att behålla standardutseendet på cykeln. Satsen innehåller luftfilter och alla nödvändiga monteringsdetaljer.

Satsen passar inte Twin Cam 88 med Magneti Marelli direktinsprutning!

SERVICE KIT K&N LUFTFILTER

Rengöringsats till K&N luftfilter. Innehåller 1 pumpflaska med 355 ml rengöringsvätska och 1 sprayburk med 192 ml filterolja. Köpes satsvis eller hel kartong med 12 satser.

36-0712sats
36-0712/12kartong



Luftrenare, rund med hål

Kromad med svartlackerat bakstycke. Tvättbart skumplastfilter. 14 cm diameter. Levereras komplett med monteringsdelar. Även uttag för vevhusventilation. Passar: Tillotson/Bendix/Keihin/S&S.

185-5426 Luftrenare, kromad. Rund med hål st



185-5426

Luftrenare, pressgjuten

Hela luftrenaren är kromad. Tvättbart skumplastfilter. 14,5 cm diameter. Passar: Tillotson/Bendix/Keihin/S&S. Finns med eller utan 10 cm HD-vinge i 24 karat guldblättering.

185-5427 Luftrenare utan vinge st

185-5428 Luftrenare med 10 cm vinge st



185-5427

Luftrenare, "The Breather"

Tvättbart skumplastfilter med kromat nät och kromat bakstycke. Levereras med fästsruvar och packning. Diameter 14 cm. Tillotson/Bendix/Keihin/S&S.

185-5436 Luftrenare "The Breather" st



185-5436

Insugningsrör för Bendixförgasare

Specialinsugningsrör för att montera Bendixförgasare på Panhead 1948-65. Kromat.

185-5530 Insugningsrör Bendix st



185-5530

Distansbricka för insugningsrör

Levereras i sats med packningar. 1200/1340/Sportster 1971-89

185-5531 Distansbricka sats



185-5531

Colony kromade fästdetaljer för förgasare & luftrenare



185-5500



185-5501



185-5502



185-5503



185-5525

- 185-5500** Kupolbultsats för luftrenaren. 1200 & Sportster t.o.m. 1977 sats
185-5501 Kupolbultsats för luftrenaren. 1200 & Sportster 1978-84..... sats
185-5502 Slanganslutning i aluminium för 6,5 mm bensinslang. Passar Linkertförgasare 1933-65. Levereras med o-ring..... sats
185-5503 Fäste för gaskabeln vid förgasaren. Gör det möjligt att använda vanligt gashandtag/gaskabel istället för länksystemet på: Tillotson, Bendix och S&S förgasare. 1200 1966-75..... st
185-5525 Monteringssats för luftrenaren 1936-65. Exakt kopia av original sats

Skruvsats för Linkert

Exakt replica av original fästskruvar för Linkertförgasare. Levereras med låsbrickor. Passar alla Harley med Linkertförgasare.

- 185-5490** Kromad sats
185-5491 Förzinkad sats



185-5491

185-5490

Insugningsrör & delar

- 185-5505** Insugningsrör som konverterar det gamla (1940-54) läckande insugningsröret till den nya o-ringstypen som satt original 1955-65. satsen består av: 1 insugningsrör i aluminium, 2 muttrar, 2 nitar, 4 o-ringar, 4 pinnbultar med kupolmuttrar.
 Passar alla Knucklehead och Panhead sats



185-5505

Reservdelar för 185-5505:

- 185-5506** Mutttrar, nitar, o-ringar..... sats
235-9601 O-ring, tjock..... st
235-9602 O-ring, tunn st



185-5506



185-5507



185-5508



185-5511



185-5510

Reservdelar för original insugningsrör 1200 1940-54

185-5507	Stålbussning mellan insugningsrör och topplock. Levereras med nit.....	st
235-9602	Lös o-ring för 185-5507 (tunn)	st
185-5508	Mässingsring.....	par
185-5509	Mutter, kromad	par
185-5510	Mutter, kromad, för insugningsrör 1200/1340 sida, 1000 Topp, 1936-39, 750 sida	par
185-5511	Mässingsring för insugningsröret, 750 sida	par
185-5512	Mässingsring, 1000/1200/1340 sida, 1000 Topp, 1936-39	par
235-9601	O-ring, tjock, insugsröret 1200 1955-1978 1/2, Sportster t.o.m. 1978 1/2	st
235-9610	Gummitätning för insugningsröret. 1200/1340/ Sportster 1978-85.....	st



185-5509



185-5512

Klammer för insugningsrör

185-5515	Rostfritt stål, flygkvalitet. Mycket starka. Ø 52 mm. 1200/1340/Sportster 1948-77	par
185-5517	Extra kraftig kvalitet. Kromat stål, med insexbultar. 2-delat utförande. Ø 52 mm. 1200/1340/ Sportster 1948-77	st
185-5519	Kromad, extra kraftig klammer med gummitätningen. 1200/1340/Sportster 1978-85	par



185-5515



185-5517



185-5519

Art.Nr	originalnummer	benämning
185-5408	27375-29	Bottenplugg, cadmerad, Linkert 1930-65.....
185-5409	27376-28	Kopparpackning, bottenpluggen, Linkert
185-5415		Ställbart munstycke, Bendix
185-5416		Gängtapp 9/32"-32. För 185-5415.....



185-5408



185-5415

Art.Nr	originalnummer	benämning
185-5417	27006-88	Renoveringssats, XL 1988-, 1340 1990- sats
185-5418	29198-83T	Stag, luftrenare, krom. FX/FL 1966-84 st
185-5419	27433-66	Stag, luftrenare, krom. XL 1957-85..... st
185-5425		Luftrenare, kromad med "gälar"..... st
185-5432		Reservfilter till 185-5427..... st
185-5434		Trimplate Live to Ride, 7" luftrenare st
185-5435		Trimplate Live to Ride, 8" luftrenare st
185-5437		Luftrenare, Eagle Spirit, rund..... st
185-5438		Luftrenare, Eagle Spirit, droppform..... st
185-5439		Luftrenare, A Way of Life, rund st
185-5448	29404-90T	Oval luftfilterkåpa, Live to Ride st
185-5451		K&N filter (RK-3800). Flowmaster st
185-5452		K&N filter (RK-380B). Flowmaster st
185-5453		Reservfilter till K&N 185-5451/52..... st
185-5454	29055-89	K&N filter (HD-0600). Rev-Tech..... st
185-5455		K&N filter (E-4660) Rev-Tech late..... st
185-5456		K&N filter (E-3224) S&S "D" Teardrop st
185-5457		K&N filter (HD-0700). Twin Cam..... st
185-5458		K&N filter (E-3227). Evolution tapered..... st
185-5459		K&N filter (E-3228). Evolution tapered..... st
185-5467		K&N filter (RC-1980) Mikuni oval..... st
185-5485	29282-89T	K&N insats, Eagle-Iron Teardrop st
185-5486		K&N insats. S&S super E&G st
185-5487		K&N insats, Edelbrock st
185-5488	47248-48	Skrivsats, lång, krom. Linkert sats
185-5489	47248-48	Skrivsats, lång, cadmerad. Linkert sats
185-5493		Reservfilter till K&N 185-5446..... st
185-5494		Reservfilter till K&N 185-5447..... st
185-5495		Reservfilter till K&N 185-5440-->45 st
185-5496		Reservfilter till K&N 185-5450..... st
185-5497		Reservfilter till K&N triangelfilter st
185-5513	27051-32	Mutter, krom, insugsrör. 750 sida.....par
185-5514	27051-32	Mutter, cadmerad, insugsrör. 750 sida.....par
185-5516	27052-40	Mutter, insugsrör. 74" OHV 1940-54par
185-5521	27050-30	Mutter, insugsrör. 74&80" Sidapar
185-5522	27038-32	Gängad bussning insugsrör->topp. 45" st
185-5523	27039-37	Bussning insugsrör->topp. 74&80" sida..... st
185-5524	29155-36 + 3625	Skrivar-låsbleck luftrenare. 1936-55..... sats
185-5526		Bussning, insugsrör->topp. 61" OVH 1936-39. st
185-5529	2402W	5/16-24UNF x 23/32" kullerförsänkt sats
185-5535		Gummiadaptör Mikuni 38 mm..... st
185-5540		Insugningsrör, kort. Mikuni->Shovel/XL st
185-5541		Insugningsrör, lång. Mikuni->Shovel/XL st
185-5542		Insugningsrör Mikuni->Pan Head st
185-5543		Ram jett insugsrör, Evolution st
185-5550	27431-41	Stag Linkert. Big Twin OHV 1941-53..... st
185-5551	27431-41B	Stag Linkert. Big Twin OHV 1954-65..... st
185-5552	1110-33	Stag Linkert. Big Twin sidventil 1930-38..... st
185-5553	1110-39	Stag Linkert. Big Twin sidventil 1939-48..... st
185-5554	27432-36	Stag Linkert. 45" solo 1936-52. S-c 1936-58... st
185-5558	3371-36	Klammer gaskabel. B-T OHV 1936-48 sats
185-5559	3371-37	Klammer gaskabel. B-T sv 37-48, 45" järn .. sats
185-5560	9967	Klammer gaskabel&tändwire 45" 1930->par
185-5561	56627-38	Klammer hög/lågtändwire B-T 1938-48 sats
185-5565	27897-78	Tomgångsmunstycke 0,72 mm Keihin st
185-5566		Tomgångsmunstycke 0,74 mm Keihin st
185-5567		Tomgångsmunstycke 0,76 mm Keihin st
185-5590		Russell luftrenare. XL 1982-87. Krom/blå..... st
185-5591		Russell luftrenare. XL 1982-87. Krom/röd st
185-5596		Russell reservfilter, rött st
185-5597		Russell reservfilter, blått..... st
185-5610	29259-91A	Accel filter.1340 med förgasare 1990-99 st
185-5620		K&N thunderslide kit. XL 1989-00..... sats
185-5625		K&N thunderslide kit. 1340 1990-00 sats
185-5626		K&N thunderslide kit. 88 Ci 1999..... sats



185-5425



185-5437



185-5418



185-5448



185-5434



185-5452



185-5438



185-5467



185-5451



185-5537



185-5590



185-5543



185-5591



185-5620

K&N RENGÖRING

K&N insats- och förgasarlufffilter är tvättbara och kan användas om och om igen utan att funktionen försämras. Ett K&N luftfilter behöver aldrig bytas ut! Filtret håller lika länge som din mc. Filtret blir inte bättre av att rengöras flera gånger per säsong. Först när maskinen börjar gå dåligt eller inte startar är det dags för rengöring.

Efter rengöring ska filtret oljas in med K&N filterolja.

Använd endast K&Ns filterrengöring och K&Ns filterolja när du servar ditt filter, detta för att inte skada filtrets bomullslager.

Kort uttryckt rengörs K&N luftfilter så här:

1. Borsta filtret med en mjuk pensel, eller liknande. Använd inte tryckluft för att blåsa rent filtret!
2. Spraya filtret på båda sidor med K&N filterrengöring och låt verka en stund.
3. Skölj filtret med vatten från den rena sidan och låt torka.
4. Olja in filtret med K&N filterolja. Låt oljan suga in i hela filtret.
5. Installera filtret.

Våra kemiska produkter från K&N är märkta enligt myndigheternas krav på kemikalie-märkning.

Säkerhetsdatablad för verkstäder finns tillgängligt på begäran.



36-0710 | K&N filterrengöring



36-0716, 36-0714 | K&N filterolja

K&N filterrengöring, pumpsprayflaska på 900 ml

36-0710 Rengöring, 900 ml st
36-0710/12 12-pack

K&N rengöringskit, 1 flaska 340 ml rengöring +
1 sprayflaska 192 ml olja

36-0712 Rengöringskit sats
36-0712/12 12-pack

K&N filterolja, sprayflaska

36-0714 Filterolja, 192 ml sprayflaska st
36-0714/12 12-pack

36-0716 Filterolja, 355 ml sprayflaska st
36-0716/12 12-pack



36-0712 | K&N rengöringskit

K&N luftfilter för Harley Davidson och Buell



Harley Davidson

185-5478	750	45" sida. Runt 155 x 120 x 51 mm	1941-55
185-5538	883	XL53C Sportster	2000
185-5499	883	XL883 Sportster	1986-87
185-5538	883	XL883 Sportster	1988-03
185-5545	883	XL883 Sportster	2004-08
185-5479	900	XL900 Sportster. Ovalt 155 x 240 x 51 mm	1967-71
185-5479	1000	XL1000 Sportster. Ovalt 155 x 240 x 51 mm	1972-74
185-5480	1000	XL1000 Sportster. Ovalt 155 x 240 x 62 mm	1975
185-5481	1000	XL1000 Sportster. Ovalt 155 x 240 x 75 mm	1976-78
185-5482	1000	XL1000 Sportster. Ovalt 125 x 255 x 75 mm	1979-82
185-5481	1000	XL1000 Sportster. Ovalt 155 x 240 x 75 mm	1983-85
185-5481	1000	XLX1000 Sportster. Ovalt 155 x 240 x 75 mm	1983-85
RU1371	1000	XR1000+C433 (med vevhusventilation)	1983-85
RU1370	1000	XR1000 (utan vevhusventilation)	1983-85
185-5499	1100	XLH1100 Sportster	1986-87
185-5548	1130	V-Rod-modeller	2002-07
185-5479	1200	74" topp. FL/FLH/FLX. Ovalt 155 x 240 x 51 mm	1967-75
185-5480	1200	74" topp. FLH. Ovalt 155 x 240 x 62 mm	1976-78
185-5481	1200	74" topp. FX. Ovalt 155 X 240 X 75 mm	1976-78
185-5478	1200	74" topp. Runt 155 x 120 x 51 mm	1955-66
185-5538	1200	XL1200 Sportster	1988-03
185-5545	1200	XL1200 Sportster	2004-08
185-5548	1245	VRSCSE2 Screamin' Eagle V-Rod	2005-06
185-5548	1250	VRSCX V-Rod	2007
185-5539	1340	Alla med förgasare	1990-99
185-5537	1340	Alla med insprutning	1995-99
185-5482	1340	FX/FL. Ovalt 125 x 255 x 75 mm	1979-83
185-5498	1340	FX/FL	1986-89
185-5539/1	1340	FXD/FXDL/FXDS/FXDWG Dyna Glides (Europamodell)	1995-98
185-5483	1340	FXRDG/FXRS/FXRT/FXST	1984-85
185-5539/1	1340	FXST/FXSTB/FXSTC/FXSTS Softails (Europamodell)	1995-99
185-5546	1450	Twin Cam 88 med förgasare	1999-01
185-5547	1450	Twin Cam 88 med insprutning	1999-01
185-5546	1450	Twin Cam 88 med insprutning	2002-08
185-5546	1584	Twin Cam 96	2007-08
185-5468	1800	Screamin Eagle-modeller	2007



Buell

BU9003	900	XB9R Firebolt/S Lightning	2003-08
BU9003	900	XB9SX Lightning City Cross	2005-08
BU1297	1200	M2 Cyclone	1997-02
BU1297	1200	S1 Lightning/White Lightning	1996-98
BU1297	1200	S1W/S3	1999
BU1297	1200	S2 Thunderbolt	1994-98
BU1297	1200	S3/S3T Thunderbolt	1997-02
BU1297	1200	X1 Lightning	1999-02
BU9003	1200	XB12R Firebolt/S Lightning/X Ulysses	2004-08

Generatordelar 750/1000/1200/1300 Topp & Sida Sportster

1	190-5800	Drivning 1930-57 3 kol. 6 volt.....	st
	190-5801	Drivning 1958-69 2 kol. 6 & 12 volt.....	st
2	190-5802	Kullager drivsidan 1930-69.....	st
	190-5803	Kullager kolsidan 1930-57,3 kol, 6 volt.....	st
	190-5804	Nållager kolsidan 1958-69, 2 kol, 6 & 12 volt.....	st
3	235-9657	Packbox drivsidan 1930-69.....	st
4	190-5805	Generatorskruv, kromad. 1930-57 3 kol, 6 volt.....	st
6	190-5807	Generatortankare 1958-60 2 kol, 6 volt.....	st
	190-5808	Generatorankare 1961-64 2 kol, 6 volt.....	st
	190-5811	Fältlindningar 1952-57 3 kol, 6 volt.....	par
	190-5812	Fältlindningar 1958-64 2 kol, 6 volt.....	par
	190-5813	Fältlindningar 1965-69, Sportster 1965-81, 12 volt.....	par
7	190-5814	Kolsats (2 st 9 mm tjocka, 1 st 3 mm tjockt) 1930-51.....	sats
	190-5815	Kolsats (2 st 6 mm tjocka, 1 st 3 mm tjockt) 1952-57.....	sats
	190-5816	Kolsats 1958- 1200 & Sportster, 2 kol, 6 & 12 volt.....	sats
8	190-5817	Drivning Sportster 1965-81.....	st
9	190-5818	Bricka, Sportster 1963-69.....	st
10	190-5819	Oildeflector, 1200 1958-69, Sportster 1965-81.....	st

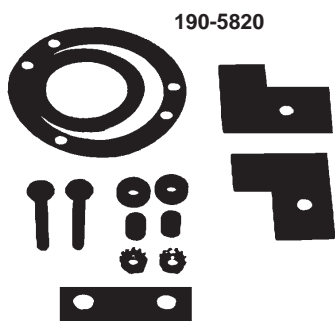
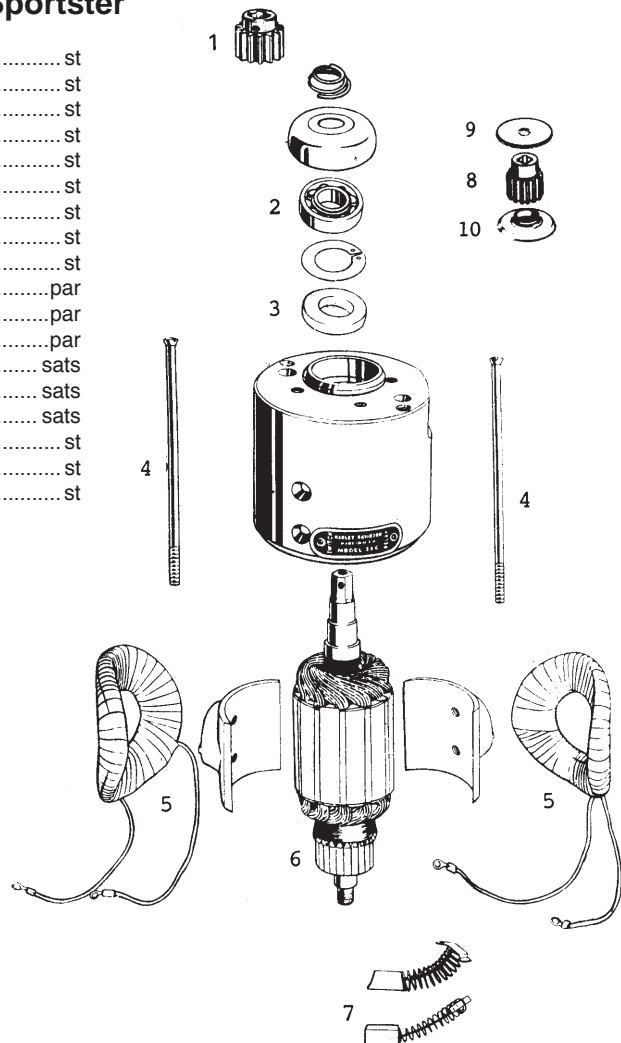

Reparationssats

Innehållande packningar, skruvar, muttrar etc.

190-5820	1930-57 3-kols generator, 6 volt.....	sats
----------	---------------------------------------	------

Kromade kåpor över hela generatorn utom änden.

190-5827	1930-57 3-kols generator.....	st
190-5828	1958-69, Sportster 1957-81.....	st



Accel generatorankare & fältlindningar 12 volt

Absolut garanterat bästa tänkbara kvalitet och precision. Tillverkat i USA av Accel.
Passar 1200 1965-69, Sportster 1965-81.

190-5830	Generatorankare 12 volt. Accel.....	st
190-5833	Fältlindningar 12 volt. Accel.....	st

Laddningsreläer

Förstklassig kvalitet.

190-5850	750 sida/1000/1200/1300 Topp & Sida med 3-kolsgenerator 1930-57. Svart kåpa. 6 volt	st
190-5851	1958-64. Sportster 1957-64. 2-kolsgenerator. Svart kåpa. 6 volt	st
190-5852	1200, 1965-69. Sportster med kickstart 1965 -78. 2-kolsgenerator. Kromad kåpa, 12 volt. Accel	st



Accel elektronisk spänningsregulator, "voltpak"

Blankpolerad aluminiumfinish. Tillverkade av Accel i USA.
Ersätter det mekaniska eller elektroniska originalreläet.

190-5865	6 volt 1200/Sportster 1958-64.....	st
190-5866	12 volt 1200, 1965-69, Sportster 1965-77	st
190-5868	12 volt Sportster 1978-80.....	st
190-5863	12 volt XL/XLS/XLX 1982-84	st
190-5869	12 volt FL 1970-75, FX 1971-75	st
190-5867	12 volt 1200/1340 1976-80	st
190-5864	12 volt FL/FX 1981-88. 22 ampere	st
190-5935	12 volt alla 1340 1989-99. 32 ampere	st



Fästplåt

Tillverkad i rostfritt stål. Passar i nedre, främre motorfästbultarna.
För snygg custommontering av Voltpak VP, RC, RAQ.

190-5875	st
-----------------	-------	----



Fäste för spänningsregulatorn

Tillverkade av kromat stål. Replica av original.

190-5876	1200 1970-75.....	st
190-5877	1200/1340 1976.....	st



Fäste för spänningsregulatorn, Sportster

Flyttar regulatorn till generatorm. Sportster 1957-77.

190-5878	Fäste, Sportster 1957-77	st
-----------------	--------------------------------	----



Generatorfästskruvar med kromade kupoler

190-5880	1000/1200 Topp 1936-57	par
190-5881	1200 1958-69.....	par
190-5882	Sportster 1957-70	par
190-5883	Sportster 1971-84	par



Kupolbultsats passande fästet för fördelaren samt laddningsreläet

190-5884	1000/1200 Topp 1936-57	sats
-----------------	------------------------------	------





Art.Nr	originalnummer	benämning
190-5822		Monteringssats generatorm. 1930-57..... sats
190-5829	30851-61	Generatorankare 6 volt 1961-64, Accel st
190-5831		Ombyggnadssats 6 volt 2-kol -->12volt sats
190-5832	30201-58 A	Fältlindningar, 6 volt. 1958-64. Accel.....par
190-5834	30280-18, 047	Skruv, cadmerad, kickkåpa. 45"..... sats
190-5835	30280-18	Skruvsats, generator-magnet 1918-57 sats
190-5845	29967-84A	Statorlindning "Taiwan". XL 1985-90..... st
190-5855	74511-65	Relä "Accel". XLCH 1965-77, XLH 1965-66 st
190-5858		Elektroniskt relä, 6 volt generator st
190-5879	74531-58	Fäste, relä. FL 1958-64 st
190-5886	30013-52	Generatorfästskruv, krom. XL 1957-70par
190-5887	30013-52	Generatorfästskruv, cad. XL 1957-70par
190-5888		Generatorfästskruv, krom. 45" 1958-73par
190-5889		Generatorfästskruv, cad. 45" 1958-73par
190-5890	30011-36	Generatorfästskruv, krom. 1936-57par
190-5891	30011-36	Generatorfästskruv, cad. 1936-57par
190-5892	30012-58	Generatorfästskruv, krom. 1958-69par
190-5893	30012-58	Generatorfästskruv, cad. 1958-69par
190-5894		Generatorfästskruv, krom. 45" 1937-57par
190-5895		Generatorfästskruv, cad. 45" 1937-57par
190-5896	1523-30	Generatorfästskruv, krom. B-T sv 1930-48par
190-5897	1523-30	Generatorfästskruv, cad. B-T sv 1930-48par
190-5899	74529-79T	Fäste regulatorn. FXR/FLT 1980-92 st
190-5900		"Voltpak", 6 vlt. FL/XL 1958-64 st
190-5925	29954-71A	Hållare, alternatorplugg 1970-> st
190-5926	29988-73 M.FL	Monteringssats alternator. B-T 1970-> sats
190-5951	29965-70	Statorlindning Accel. 1200 1970-75 st
190-5952	29965-75	Statorlindning Accel, kapslad. B-T 1976-80 st
190-5954	29965-81	Statorlindning Accel, kapslad. 1340 1981-88... st
190-5955	29965-81	Statorlindning Accel. 1340 1981-88 st
190-5957	29970-88	Statorlindning Accel. 1340 1989-> st
190-5964	29967-84A	Statorlindning Accel, kapslad. XL 1985-90 st
190-5965	29967-84A	Statorlindning Accel. XL 1985-90..... st
190-5967	29967-89	Statorlindning Accel. XL 1991-> st



Delar till tändningen

Brytarspetsar

195-6201	1000/1200/1300 Topp och Sida 1948-69, Sportster 1957-70 (med fördelare).....	sats
195-6203	1200 1970-77, Sportster 1971-77	sats



Tändspolar, runda. Kromade

52 mm diameter. Bra kvalitet. Levereras med eller utan fästklammer enligt bild. 6 volt passar alla Harley och Sportster t.o.m. 1964. 12 volt passar alla Harley & Sportster 1965-79.

195-6220	Tändspole 6 volt, med klammer	st
195-6221	Tändspole 12 volt, med klammer	st
195-6219	Enbart fästklammer. Passar ovanstående spolar och till alla 52 mm spolar	st



Tändkabelsats, svart hypalon

Kabelskor i silicongummi. Kabellängd: 18 och 42 cm.

195-6314	Tändkabelsats	sats
----------	---------------------	------



Accel tändningsdelar

USA-tillverkade kvalitetsprodukter när de är som allra bäst.

Accel Performance Tune-Up kits. Brytare + kondensator

Accels Tune-Up kits innehåller brytare och kondensator av absolut toppkvalitet. Bl.a. kan nämnas att fjädern på brytarna är av rostfritt stål och kontaktytorna av volfram. Brytarnocken har mycket lång livslängd genom användandet av rymdteknikens senaste rön, dessutom medföljer ett speciellt smörjmedel. Kondensatorn är noggrant tätad mot fukt och kondens, dessutom är kabeln brytsäker genom användning av en speciell neoprene-isolering. Dessutom vibrationsäker.

195-6251	1948-69, Panhead och Shovelhead	sats
195-6252	1970-77, Shovelhead, 1971-77 Sportster	sats
195-6253	1958-69, Sportster med magnet	sats



Accel Performance Spark-Plug Tune Up Kits. Brytare + kondensator + tändstift

Idealiska för original, trimmade eller strokade Harley motorer. Innehåller samma högklassiga brytare och kondensatorer som ovanstående satser samt dessutom Accel tändstift, specialtillverkade för Harley.

195-6261	1948-69, Panhead & Shovelhead	sats
195-6262	1970-74, Shovelhead (tändstift med kort gänga)	sats
195-6263	1975-77, Shovelhead (tändstift med lång gänga)	sats
195-6264	1957-70, Sportster med fördelare	sats
195-6265	1958-69 Sportster med magnet	sats
195-6266	1971-77 Sportster	sats



Accel brytare

Samma förstklassiga brytare som ingår i ovanstående Tune-Up Kits.

195-6273	1970-77 Shovelhead	sats
----------	--------------------------	------



Accel kondensatorer

Samma förstklassiga kondensator som ingår i ovanstående Tune-Up Kits. .

195-6282	1930-47 Topp och Sida alla mod. 1957-70 Sportster med fördelare 1970-77 Shovel, 1971-77 Sportster..... st
-----------------	--



Accel tändstift

Specialtillverkade för Harley. Motsvarar Harley original. Behövs för att få ut absolut topp effekt.

195-6291	750 sida 1953-73, Panhead och Shovelhead 1948-74.....par
195-6292	Sportster 1957-71par
195-6293	Shovelhead 1975-79.....par
195-6294	1200/1340 1980-.....par



Accel brytare med chip-kondensator

Samma förnämliga brytare som i Tune Up kits, men här kombinerad med rymd-ålderns senaste rön - en liten Chip-kondensator monterad direkt på brytar-setet.

195-6301	1970-77 Shovelhead, 1971-77 Sportster..... sats
-----------------	---



Accel Performance Super Plate

Denna brytarplatta är speciellt framtagen för att säkerställa absolut maximal tändningstillförlitlighet. Plattan är extra kraftig för att förhindra att den slår sig. Den extra hårda brytarfjädern är av rostfritt stål och kontaktarmen är extraförstärkt med kontaktytor av volfram. Obegränsad tillförlitlighet uppnås genom att använda rymdålderns "Chip"-kondensator monterad direkt på brytarsetet. Allt detta gör att brytarna klarar mycket höga varv. Idealiskt att använda tillsammans med Accel "Power Pulse" högeffektpolar.

195-6310	1970-77 Shovelhead, 1971-77 Sportster..... sats
195-6301	Reservbrytare med chip-kondensator..... sats



Accel högeffektpole

För absolut maximal tändning vid alla varvtal. Lättare start. Jämnare gång. Helt ingjuten i epoxi. Färg: gul. Accel silicon-kablar bör användas för maximal effekt.

195-6318	12 volt, 1200/1340/Sportster 1965-84..... st
-----------------	--



Accel 8 mm tändkabelsatser i silicon för Harley

8 mm Siliconkablar i skraddarsydd satser med monterade anslutningsdelar i båda ändar. Ger minsta möjliga strömförlust och säkerställer en konstant gnista även vid mycket höga varvtal. Den grova kopparledaren garanterar full effekt till tändstiften och det gula silicon-höljet ger bästa skydd mot fukt och hög värme. Mycket mjuk och smidig. Glasfibertrådar används som invändig förstärkning. Kabeln är gul och kabelskorna röd-brunt silicon gummi.

195-6320	1200/1965-79..... sats
195-6321	Sportster 1965-79 sats
195-6322	Sportster 1965- med Joe Hunt/Morris Magnet..... sats
195-6326	1200/1340 1980-84 med Magnavox sats
195-6327	Sportster 1980-85 med Magnavox..... sats



7 mm tändkabelsatser i silicon för Harley

Silicon-tändkablar ger minsta möjliga strömförlust och säkerställer en konstant gnista även vid mycket höga voltal. Den grova 19-trådiga kopparledaren garanterar full effekt till tändstiften och det gula silicon-höljet ger bästa skydd mot fukt och hög värme. Mycket mjuk och smidig. Glasfibertrådar används som invändig förstärkning. satsen består av 2 st 60 cm långa tändkablar med monterade tändkabelskor i röd-brunt silicongummi, anslutningar för tändspole/magnet, samt gummihättor.

195-6325 Passar alla Harley och Sportster t.o.m. 1979 sats



Accel 7 mm silicon tändkabel

Accels silicontändkablar ger minsta möjliga strömförlust och säkerställer en konstant gnista även vid mycket höga voltal. Den grova 19-trådiga kopparledaren garanterar full effekt till tändstiften och det gula silicon-höljet ger bästa skydd mot fukt och hög värme (stoppar för 260 grader C). Mycket mjuk och smidig glasfibertråd används som ingjuten förstärkning. Ett absolut måste för racing och trimmade motorer.

195-6372 Silicontändkabel.....m
195-6372/30 Rulle 130 meter.....st

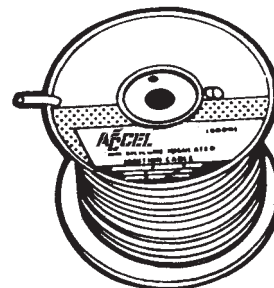

195-6372/30



677/1



677/2

Accel tändkabelkontakter/kabelskor

Tillverkade av bästa möjliga material för största pålitlighet och säkerhet.

677/1 Kontaktstycke för effektiv anslutning av tändkabeln till tändspole/fördelare st
677/2 Gummihätta för tändspole/fördelare, tillverkad av svart hypalon. Anslutningsdiameter 16 mm. Tätar effektivt mot vatten och smuts..... st
195-6377 Kabelsko, vinklad. Kompletterad med kontaktbleck för tändstift. Tillverkad av röd/brunt silicongummi. Tål mycket höga temperaturer. Mycket motståndskraftiga mot bensin och oljor..... st



195-6377



195-6231

Reservdelar för automatisk tändförställare 1970-

Passar 1200 1970-77, Sportster 1971-77.

195-6231 Platta med brytare och kondensator st
195-6232 Kam..... st
195-6233 Fjädrar..... st
195-6234 Vikter..... st
195-6235 Platta med axel st
195-6236 Centrumbult st



195-6233



195-6234



195-6235



195-6236

Fördelare 1936-69

Komplett fördelare, helt kromad. 1000/1200/1340 1936-69.

195-6215 Fördelare 1936-69 st



195-6215

Fästskruvar, fördelaren & reläet

Replica av original. (Gänga 1/4x24). Passar fästet till fördelaren och reläet 1000/1200/1340 1936-64.

195-6213 Skruvsats, kromad sats
195-6214 Skruvsats, förzinkad..... sats



195-6213

195-6214

Kromade brytarlock/fördelarlock

195-6390	Brytarlock 750 sida/1000/1200/1340 Topp & Sida 1936-64, Sportster 1957-64	st
195-6391	Fästklammer för brytarlock 195-6390	st
195-6393	Brytarlock 1200 1965-69, Sportster 1965-70	st
195-6394	Brytarlock, utan emblem, 1200/1340 1970-, Sportster 1971-2003	st



195-6394



195-6393



195-6390



195-6461

Kåpa över tändmodulen

Förkromad. Passar XL 1982-95. Ersätter originalet.

195-6461	Kåpa över tändmodulen	st
-----------------	-----------------------------	----

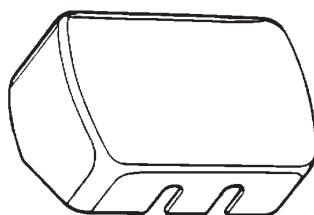

195-6396

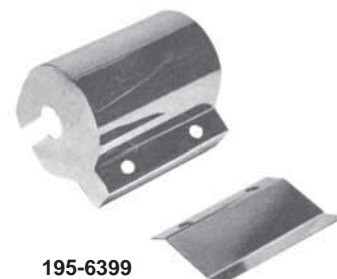

195-6399

Kromade kåpor över tändspolen

195-6396	Utan emblem. 1200/1340 1965-	st
195-6399	Utan emblem. Sportster 1971-78	st
195-6395	Utan emblem, FXR/FXRS 1982-95	st



195-6395

Kromat fäste för tändspolen

1200/1340 1965-82.

195-6222	Fäste för tändspole	st
-----------------	---------------------------	----



195-6222

Hållare för tändstift

Kromad. Monteras med klammer runt bakramen. Replica av original.

195-6339	Hållare för tändstift	st
-----------------	-----------------------------	----



195-6339

Morris magnet för Harley & Sportster

Ger lättare start, förtändningen ställs tillbaka vid start, och återgår automatiskt när motorn startat. Risken för back-slag är nästan helt eliminerad. Levereras med alla monteringsdelar och passar perfekt utan att ta i kylflänsar eller stötstångsrör.

195-6340	750/1200/1300 sida. Sportster t.o.m. 1970.....	st
195-6360	Kortslutningsarm. Monteras på magneten.....	st

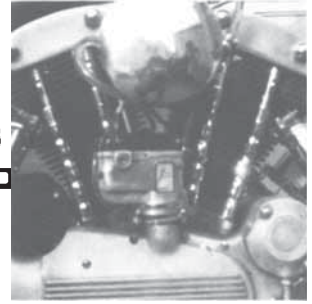

Reservdelar till Morris-magneterna. Passar även Joe Hunt

195-6350	Kondensator.....	st
195-6251	Accel brytare och kondensator.....	sats
195-6355	Packning för magnetlocket.....	st
195-6358	Kullager, övre.....	st



Kromade fäst detaljer för batteri

Passar 1000/1200/1300 Topp och sida 1936-65 med 6 volts batteri och wrap-around oljetank.

340-2561	Fäste för bottenplatta mot skärmen.....	st
195-6402	Dragstång, utan vingmutter.....	st
195-6403	Vingmutter för dragstång.....	st
195-6405	Batterilock.....	st

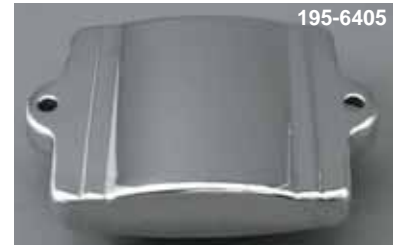

Batterikåpor utan emblem

Perfekt krom. Med spår så att syranivån i batteriet kan kontrolleras. (195-6412 utan spår). Utan emblem.

195-6410	FX & XL med kickstart t.o.m. 1977.....	st
195-6411	FXE/FXS/FXEF/Lowrider 1974- med elstart.....	st
195-6412	FL & FLH 1970-.....	st



Batterikåpor med emblem

Fint krom. Med emblem "HD MADE IN USA EST 1903". Med spår (195-6422 utan).

195-6420	FXE/FXS/FXEF/Lowrider 1974-med el.start.....	st
195-6421	FX & XL med kickstart t.o.m. 1977.....	st
195-6422	FL & FLH 1970-.....	st



Batterilock

Kromat. Passar ovanpå batteriet.

195-6450	18 x 7 cm. FXE/FXS/FXEF/Lowrider 1974- med el.start	st
195-6451	14 x 8 cm. FX & XL med kickstart t.o.m. 1977	st
195-6453	21 x 14 cm. Sportster 1967-78 med elstart	st

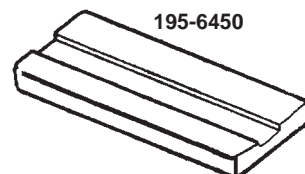

Spännband

För batteri. Tillverkat i rostfritt stål.

195-6440	FLH 1965-69	st
195-6441	FLH 1970-	st
195-6442	XLH 1967 -med kickstart	st
195-6443	XLCH, FX 1970-78 med el.start	st
195-6444	FXE/FXS/FXEF/FXS -80/FXEF -80	st



Vibrationsdämpare

För gummiupphängning av oljetank och batterilåda. Motsvarar Harley original. Levereras utan muttrar. (Gänga 1/4" UNC)

195-6456	Vibrationsdämpare	st
-----------------	-------------------------	----



Art.Nr	Originalnummer	Benämning
195-6206		Skruvsats, fördelare och relä. 45/74/80"..... sats
195-6207	32630-30	Axel, brytare, fördelaren. 1930-47
195-6208	30505-47	Axel, brytare, fördelaren. 1948-69
195-6209	32525-36A	Bussning fördelaraxel. 1926-69, XL, 45"
195-6216	32531-36	Drev, fördelare. FL 1936-69, XL 1957-70
195-6227	31604-48	Spole, 6 volt, krom. Kantig originalmodell.....
195-6228		Spole, 12 volt, krom. Kantig modell ->1979.....
195-6230/1		Tändförställare, utan bryt&kond. 1970-77. ..
195-6237	32601-78 + 2646	Skruv för brytarplatta och lock. 1970-.....
195-6240		Tändkabelnsats. 2 x 63 cm..... sats
195-6241		Tändkabelnsats. FL/FX 1980-84
195-6242		Tändkabelnsats. XL 1980-84
195-6246		Tändkabel-åtskiljare, aluminium
195-6247		Tändkabel-åtskiljare, aluminium, svart
195-6249	31681-27	Monteringssats tändkabel->spole. 1927-59. sats
195-6295	32317-86	Accel tändstift. XL 1986-00, Twin-Cam 88.....
195-6296	32301-80	Accel tändstift. XL 1979-85.....par
195-6305		Accel varvtalsbegränsare 12 volt. 1948-95.....
195-6306		Mega-fire Electronic Control
195-6307	79490-84	Förlängningskabel, Mega-fire
195-6308	32408-90	Mega-fire kabelnsats. Evo 1984-90..... sats
195-6309		Accel Super System. 1340 Evo 1984-..... sats
195-6319	31609-65/80	Super Coil Kit. Big Twins 1965->..... st
195-6323	31609-65A	Accel "Super Coil" spole. 1965-79..... st
195-6324	31614-8331620-88	Accel "Super Coil" spole. 1980->..... st
195-6328		Accel 8.8 gul tändkabelnsats. 2 x 50 cm
195-6346		Batteri-eliminators, Accel
195-6347	31609-65A	Tändspole, svart. XL/FX/FL 1965-79..... st
195-6348	31609-80	Tändspole, svart. XL/Shovelhead 1980-84.....
195-6349	31614-83	Tändspole, svart. XL/Big Twin 1985-99..... st
195-6363		Accel 8 mm silicon-tändkabel
195-6363/23		Accel 8 mm tändkabel, silicon, rulle/23 m.....
195-6364		Accel 8,8 mm silicone-tändkabel
195-6364/18		Accel 8,8 mm tändkabel, silicon, 18 m
195-6369		Siliconkabel, 7 mm, grön, enmeterslängd.....
195-6397		Kåpa, tändspole 1965-, Eagle Spirit
195-6406	66112-23	Skruvsats batteripolerna 6 volt 1923-65
195-6413	66383-65	Batterikåpa. FL&FLH 1965-69
195-6430		Accel kabelsko, 90° 8 mm
195-6431		Accel kabelsko, 90° 8,8 mm
195-6432		Accel kabelsko, kan vinklas. 8 mm
195-6435		Krympslang, kabelskor, sats/8 st
195-6436		7 mm avstörd tändkabelnsats, svart..... sats



Art.Nr	Originalnummer	Benämning
195-6437		7 mm avstörd tändkabelsats, gul..... sats
195-6449		Behållare för syraspill, plast..... st
195-6464	32589-70	Transparant brytarlock. 1970-92..... sats
195-6465		Brytarlock, Eagle Spirit. 74&80"..... st
195-6466		Brytarlock, Eagle Spirit. XL 1971->..... st
195-6470		Brytarlock "Hi-Tech". Alla 1970-95..... st
195-6475	66191-73	Batterihållare. FXE 1973-79..... sats
195-6476	66191-80	Batterihållare. FXE 1980-84..... sats
195-6477	66205-75	Batterihållare. XLH 1967-77..... sats
195-6482	66225-73	Fäste, krom, batterihållare. FXE 1973-77..... st
195-6487	66480-67+11422	Fäste+gummi för batterihållare. XLH 1967-. sats
195-6488	11422	Gummigenomföring för 195-6487..... st
195-6492		Batterisidokåpa. FXE 1973-86, XL 1982->..... st
195-6500	70209-65A	Batterikabel 8-1/2", hål 1/4" & 1/4"..... st
195-6502	70100-79A	Batterikabel 8-1/2", hål 1/4" & 3/8"..... st
195-6504	70097-75	Batterikabel 11-1/2", hål 1/4" & 3/8"..... st
195-6506	70069-75A	Batterikabel 15-1/2", hål 1/4" & 3/8"..... st
195-6512	70235-67A	Jordband 9-1/4", hål 1/4" & 3/8"..... st
195-6520		Accel 8.8 svart tändkabel. FL/FX 1965-78... sats
195-6521		Accel 8.8 svart tändkabel. XL 1971-78..... sats
195-6522		Accel 8.8 svart tändkabel. XLCH 1958-69... sats
195-6526		Accel 8.8 svart tändkabel. FL/FX 1979-84... sats
195-6527		Accel 8.8 svart tändkabel. XL 1979-85..... sats
195-6527		Accel 8.8 svart tändkabel. ST 1984-90..... sats
195-6528		Accel 8.8 svart univ. tändkabel. 2x50 cm..... sats
195-6530		Accel 8.8 gul tändkabel. XL 1986->..... sats
195-6531		Accel 8.8 gul tändkabel. FXR 1982-95..... sats
195-6532		Accel 8,8 gul tändkabel. FLT 1980-84..... sats
195-6533		Accel 8.8 gul tändkabel. FLT 1985-90..... sats
195-6534		Accel 8.8 gul tändkabel. Softtail 1991-99..... sats
195-6535		Accel 8.8 gul tändkabel. FLT 1991->..... sats
195-6540		Accel 8.8 svart tändkabel. XL 1986->..... sats
195-6541		Accel 8.8 svart tändkabel. FXR 1982-95..... sats
195-6542		Accel 8,8 svart tändkabel. FLT 1980-84..... sats
195-6543		Accel 8.8 svart tändkabel. FLT 1985-90..... sats
195-6544		Accel 8.8 svart tändkabel. Softtail 1991-99.. sats
195-6545		Accel 8.8 svart tändkabel. FLT 1991->..... sats
195-6550		Accel platinastift. FL/FX 1948-75..... par
195-6551		Accel platinastift. XL 1957-78..... par
195-6552		Accel platinastift. FL/FX 75-79..... par
195-6553		Accel platinastift. 74&80", 1340 1980-99..... par
195-6554		Accel platinastift. XL 1979-85..... par
195-6555		Accel platinastift. Shovelhead 1982-84..... par
195-6556		Accel platinastift. XL 1986-00, TwinCam 88 ..par
195-6560		Kromkåpa, tändstift. B-T 1936-, XL-1985..... par
195-6561		Kromkåpa, tändstift. XL Evo 1986->..... par
195-6570		Kromkåpa, tändstift. 1340 1984-..... par
195-6571		Kromkåpa, tändstift. XL 1986->..... par
195-6605		Tändkabelsats Royal Blue, grafit/silicone.... sats
195-6606		Tändkabelsats Hot Orange, grafit/silicone.... sats
195-6607		Tändkabelsats Hot Lime, grafit/silicone..... sats
195-6608		Tändkabelsats Hot Pink, grafit/silicone..... sats
195-6609		Tändkabelsats Radical Red, grafit/silicone.. sats
195-6610		Tändkabelsats Pearl White, grafit/silicone... sats

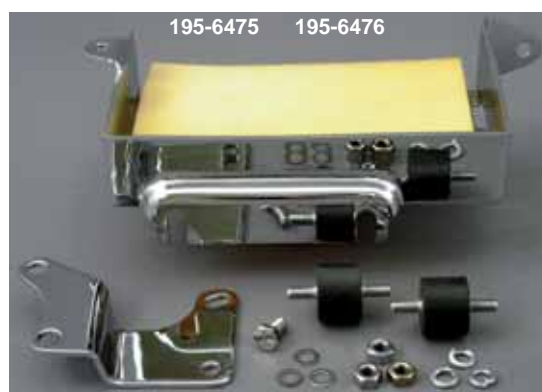

Delar för elstarten

Start-Solenoid

- 200-6700 Tätad med silicon för att motstå fukt. Extra kraftigt utförande för lång livslängd. Passar alla Harley&Sportster med el. start 1965-80, utom FLT st



Reparationssats för start-solenoid

- 200-6701 Passar alla Harley 1965-88 och Sportster med el. start 1965-80, utom FLT sats



Bendix Drev

- 200-6702 För startmotorn passar alla Harley 1965-88 och Sportster 1965-80 med el-start st
235-9600 O-ring innanför startaxeldrevet (elstart-modeller) 1200 1966-..... st



Startreläer

- 200-6710 1200 & Sportster 1967-72 st
200-6711 1200/1340, Sportster 1973-79 st



Kromade kåpor för startmotor

Passar över hela startmotorn, utom änden.

- 200-6720 1200 & Sportster 1965-73 med Delco Remy eller Prestolite startmotor st
200-6721 1200 & Sportster 1974-78 med Hitachi startmotor st



Kromat lock över änden på startmotorn

- 200-6722 1200 & Sportster 1965-73 st



Kromad kåpa över start-solenoid

- 200-6723 Passar alla Harley & Sportster med el-start 1965-88, utom FLT st
200-6724 Kromat lock över änden på start-solenoiden. Passar ihop med kåpa 200-6723. Harley och Sportster med e-start 1965-88, utom FLT.. st

Art.Nr	Originalnummer	Benämning
200-6705	60516-65A	Plåt, elstartdrev. FL/FX 4-v 1965-84..... st
200-6709	31503-70	Krage el-start. FL 1970-82, FX 1971-..... st
200-6712	31506-79B	Startreläkontakt, Bosch-typ Accel..... st
200-6713	71470-86T	Start-solenoid, krom. 1 fäste..... st
200-6714	31502-65	Bronsbrickor, startaxel. 1965-84..... par
200-6715	31489-79B	Start-solenoid, zink. FLT/FXR..... st
200-6716	31489-79	Start-solenoid, krom. FLT/FXR..... st
200-6718	31478-65A	Skruv för 200-6707. FL/FX 1965-86..... st
200-6719	66425-68	Kåpa, krom, startrelä. FL 1965-84..... st
200-6725	31458-66A	Startmotor, modell Prestolite 1966-82..... st
200-6727	31357-88T	Kåpa, krom, änden startmotor. XL 1981-93..... st
200-6729	31540-66	Lindningar 20% mer kraft, Prestolite..... sats
200-6730	31542-66	Startmotorankare, Prestolite 1966-82..... st
200-6731	31541-66	Kolsats, Prestolite, 4 kol/sats..... sats
200-6733	31537-66	Kolhållare, med kol, 1966-82..... st
200-6734	31539-66	Kullager, Prestolite startmotor 1966-82..... st
200-6736	31535-66	Prestolite, bult och muttersats..... sats
200-6740	31570-73	Startmotor, modell Hitachi 1973-88..... st
200-6745	31583-73	Kullager, Hitachi startmotor..... st
200-6750	31429-67	Drev, el-start. Sportster 1967-80..... st
200-6751	31485-65	Drev, el-start. 74&80" 1965-84, ej FXB..... st

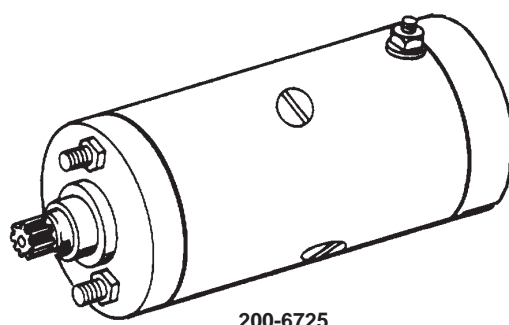

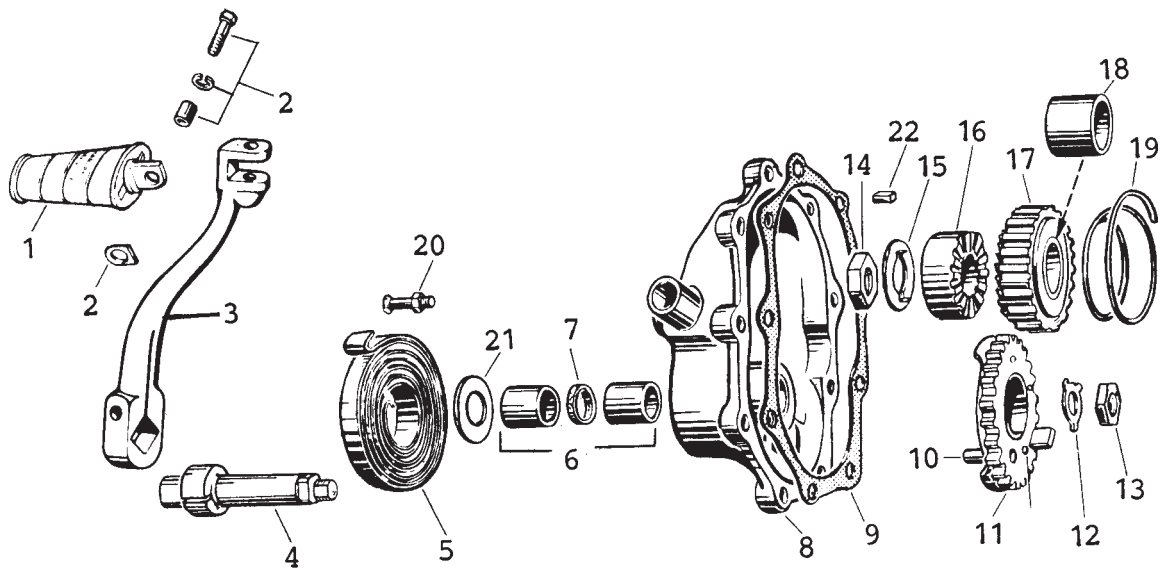

- | | | | | | | | |
|---|-----------------|---|------|----|-----------------|--|----|
| 1 | 205-7000 | Kickpedal med bussning och bricka, svart gummi | st | 9 | 235-9428 | Packning | st |
| | 205-7001 | Kickgummi, svart..... | st | | 205-7011 | Växellådslock, som 205-7010, men flänsat utförande..... | st |
| 2 | 205-7002 | Bult, bussning, bricka, låsbricka för kickpedalen | sats | 10 | 205-7012 | Tapp i kickstartdrevet | st |
| 3 | 205-7003 | Kickstartarm, originalkvalitet, kromad, utsvängd för att gå fritt för avgasrören, passar även Sportster | st | 11 | 205-7013 | Kickstartdrev, 24 tänder, 1000/1200/1300 1939- | st |
| | 205-7004 | Kickstartarm, polerat rostfritt stål, smidd, dubbelt så stark som original, passar även Sportster..... | st | 12 | 205-7015 | Låsbricka för kickstartdrev | st |
| 4 | 205-7005 | Axel för kickstartarm, originalkvalitet, 1200 1954- | st | 13 | 205-7016 | Mutter för kickstartdrev | st |
| | 205-7006 | Axel för kickstartarm, tillverkad i 4130 Chrome molybden-stål..... | st | 14 | 205-7017 | Mutter..... | st |
| 5 | 205-7007 | Kickfjäder, kromad, alla utom 750 sida och Sportster | st | 15 | 205-7018 | Låsbricka..... | st |
| | 205-7008 | Kickfjäder, kromad, 750 sida och Sportster 1954-79 | st | 16 | 205-7019 | Kickstartdrev 1000/1200/1300 1939- | st |
| 6 | 205-7009 | Bussningssats för kickaxeln, komplett med gummitätningen, alla 1000/1200/1300 1936- utom Sportster | sats | 17 | 205-7020 | Kickstartdrev 16 tänder med bussning, 1000/200/1300 1939-..... | st |
| 7 | 235-9603 | Gummitätningen för kickaxeln, alla 1000/ 1200/ 1300 1936-, Sportster 1954-79..... | st | 18 | 205-7022 | Bussning för kickstartdrevet..... | st |
| 8 | 205-7010 | Växellådslock, extraförstärkt runt kickaxeln, alla 1200 1936- | st | 19 | 205-7023 | Fjäder för kickstartdrev | st |
| | | | | 20 | 205-7024 | Hållbult, kromad för kickfjädern, 1000/1200/1300 1936-..... | st |
| | | | | | 205-7025 | Hållbult, kromad för kickfjädern, Sportster 1952-70.. | st |
| | | | | 21 | 205-7026 | Bricka för kickaxel | st |
| | | | | 22 | 205-7027 | Kil för kickstartdrev..... | st |



Bussning för kickaxeln

Sportster 1957-84

205-7029 Bussning, kickaxeln st



Axel för kickstartarm

205-7040 Sportster 1957-76 st

205-7041 Sportster 1977-79 st



Plugg, kromad

Avsedd att plugga igen hålet för kickaxeln på Sportster, Passar även styrändan på 1" styren.

205-7031 Plugg, kromad st



Kåpa över kickfjäders

Förkromad. Passar över kickfjäders på FL/FLH 1941-69, Superglide 1971-. Lev. med monteringsdelar.

205-7032 Kåpa, kromad sats



Kickpedaler

Kromade, med O-ringar. Flata eller runda. 1000/1200/1340/ Sportster t.o.m. 1976. Kan även användas till nyare modeller om gamla kickstartarmen används. Levereras med O-ringar.

205-7033 Kickpedal, flat st

205-7035 Kickpedal, rund st



Lösa O-ringar

Till kickstartpedalerna. Levereras i färdiga satser

205-7034 O-ringsats för flat kickpedal sats

205-7036 O-ringsats för flat kickpedal sats

Kickstartsats 1000/1200/1340

Levereras komplett enl. bild för ombyggnad från el-start till kickstart. Passar även 1936- som ersättning för "risig" original kicksats.

205-7028 Kickstartsats 1000/1200/1340 sats



Oljepåfyllningsplugg, originalutförande

Kopia av originalpluggen på Knuckle & Panhead. Passar oljepåfyllningen i växellådslocket (kickkåpan).

Alla 1000/1200/1340 1936- (Se även 230-9002/9003).

205-7045	Plugg, kromad.....st
205-7046	Plugg, förzinkad.....st



Muttersats, originalutförande

För växellådslocket (kickkåpan). satsen består av muttrar och fjäderbrickor till locket och kopplingsarmen. 1000/1200/1340 1936-

205-7043	Muttersats, kromad.....sats
205-7044	Muttersats, förzinkad.....sats



Art.Nr	Originalnummer	Benämning
205-7037		Kickpedal, brons, classic style.....st
205-7042	33175-16	Kickpedal "cykel" 1916-->, krom.....st
205-7048	33438-50 YD.925"	Bussning, yd 23,50 mm, kickdrev.....st
205-7049		Stroker kickarm, 38 mm längre.....st
205-7052	33298-65 24818-52	Pinnbultsats kickkåpan. B-T 1936-84.....sats
205-7058	33090-36	Hållbult, cad. kickfjäder. 74" 1936-.....st
205-7059		Plugg, borstad aluminium. Big Twin.....st
205-7074/2	34053-36	Växelplugg+kula+fjäder, handväxel.....sats
205-7102	33432-57	Kickdrev. XL 1957-72.....st
205-7103	33432-73	Kickdrev. XL 1973-79.....st
205-7107	33379-57	Spärrdrev 9 tänder. XL 1957-70.....st
205-7108	33379-71	Spärrdrev 9 tänder. XL 1971-79.....st
205-7109	33390-52	Fjäder, kickdrev. XL 1957-79.....st
205-7110	33400-74	Ratchet & Gear. XL 1957-70.....sats
205-7111	33442-57A	Bussning kickdrev. XL 1957-73.....st
205-7112	33442-73	Bussning kickdrev. XL 1974-84.....st
205-7113		Spärrdrev, 18 tänder. XL 1957-70.....st
205-7114		Spärrdrev, 18 tänder. XL 1971-79.....st
205-7120	33460-74	Ratchet & Gear. XL 1971-79.....sats
205-7125	33348-57	Kickdrev på kickaxeln. XL 1957-78.....st
205-7126	33348-78	Kickdrev på kickaxeln. XL 1979-.....st
205-7127	33362-52	Låsbricka, kickaxeln. XL 1954-79.....st

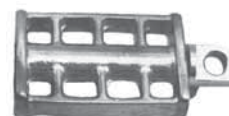

205-7037



205-7049



205-7111



205-7074/2



205-7052



205-7110



205-7103



205-7107

205-7108



205-7125

205-7126

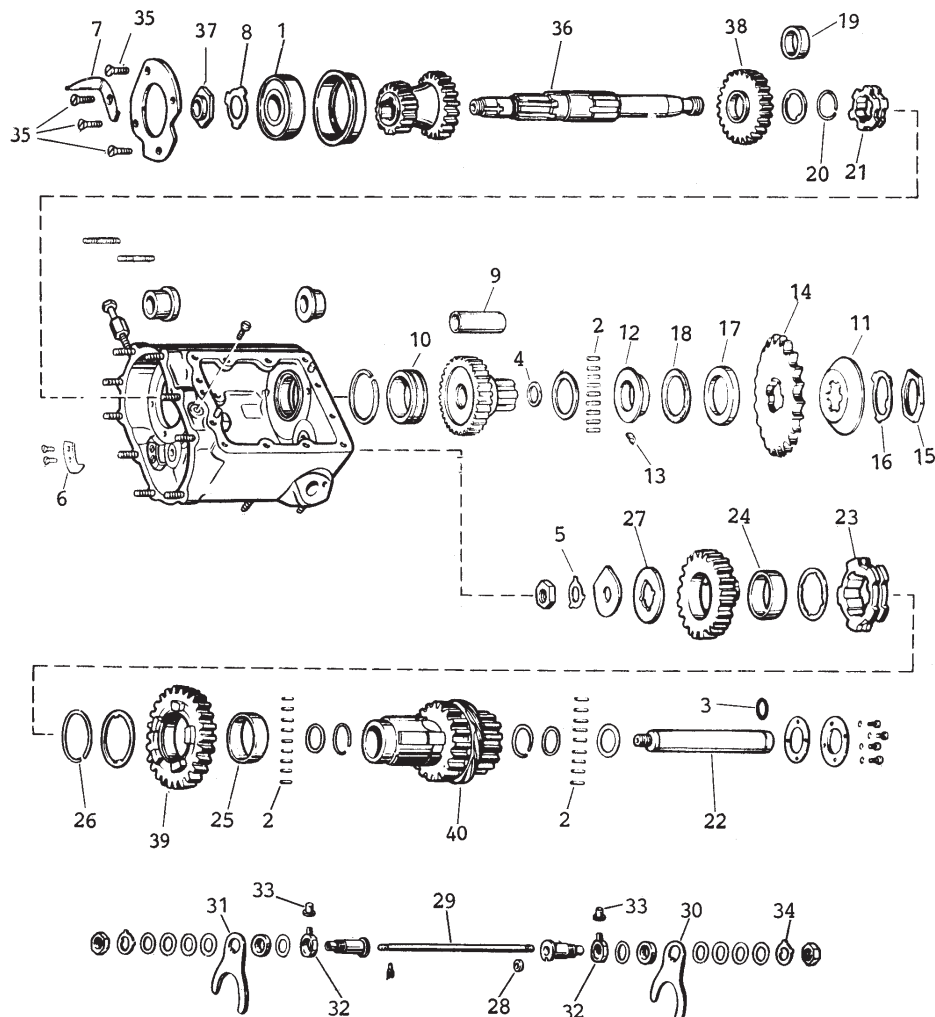

Växellådsdelar 1000/1200/1300 Topp & Sida

1	210-7402	Kullager, huvudaxel 1941-	st
2	210-7411	Rullar, standard (åtgår 44 st) 1936-	st
	210-7412	Rullar +.0004" (åtgår 44 st) 1936-	st
	210-7413	Rullar +.0008" (åtgår 44 st) 1936-	st
	210-7414	Rullar +.001" (åtgår 44 st) 1936-	st
3	235-9606	O-ring för bottenstocken. 1965-	st
4	235-9604	Tätning. 1965-	st
	235-9605	Tätning. 1966-	st
5	205-7015	Låsbricka. 1916-	st
6	210-7407	Stopplatta för kick, med skruvar-	st
7	210-7400	Oil deflector plate 1941 -69. 1971-	st
8	210-7401	Låsbricka. 1941-	st
9	210-7410	Bussning. 1931-	st
10	210-7408	Yttre lagerbana. 1936-	st
	210-7409	Yttre lagerbana. Sportster alla modeller	st
11	210-7447	Bricka 1939-	st
12	210-7416	Distanshylsa-	st
13	210-7415	Vinkelbleck. 1938-	st
	210-7429	Utgående växellådsdrev. 19 tänder, stål. Sportster 1952-78	st
	210-7430	Utgående växellådsdrev. 20 tänder, stål. Sportster 1952-78	st
	210-7431	Utgående växellådsdrev. 21 tänder, stål. Sportster 1952-78	st
	210-7432	Utgående växellådsdrev. 22 tänder, stål. Sportster 1952-78	st
	210-7433	Utgående växellådsdrev. 23 tänder, stål. Sportster 1952-78	st
14	210-7422	Utgående växellådsdrev. 22 tänder, stål. 1000/1200/1300/1340 1936-	st
	210-7423	Utgående växellådsdrev. 23 tänder, stål. 1000/1200/1300/1340 1936-	st
	210-7424	Utgående växellådsdrev. 24 tänder, stål. 1000/1200/1300/1340 1936-	st

	210-7425	Utgående växellådsdrev. 25 tänder, stål. 1000/1200/1300/1340 1936-	st
	210-7426	Utgående växellådsdrev. 26 tänder, stål. 1000/1200/1300/1340 1936-	st
15	210-7449	Mutter, vänstergängad. 1936-	st
16	210-7448	Låsbricka. 1936-	st
17	235-9658	Packbox. 1936-79	st
	235-9663	Packbox 1200/1340 1980	st
18	235-9429	Korkpackning. 1936-	st
19	210-7403	Bussning, standarddimension. 1938-	st
20	210-7405	Låsring. 1936-	st
21	210-7406	Shift clutch 1938-, 3 och 4:ans växel	st
22	210-7440	Bottenstocken 1936-75	st
	210-7458	Bottenstocken 1200 1976-79	st
23	210-7437	Shift clutch 1936-, 1 och 2:ans växel	st
24	210-7436	Bussning. 1936-	st
25	210-7439	Bussning. 1936-	st
26	210-7438	Låsring för bottenstocken. 1936-	st
27	210-7435	Brickor, sats om 9 olika .075"-.112". 1936-	sats
28	235-9607	Tätningring 1936-79	st
29	210-7445	Axel för växelförare. 1936-	st
30	210-7442	Växelförare, huvudaxeln 1936-	st
31	210-7441	Växelförare, bottenstocken 1936-	st
32	210-7443	Växelfinger. 1939-	st
33	210-7444	Rulle. 1939-	st
34	210-7446	Låsbricka. 1933-, även 750 sida	st
35	210-7417	Fästskruv för bl.a 210-7400	st
36	210-7470	Huvudaxel 1200 1941-64	st
	210-7471	Huvudaxel 1200 1965-69	st
	210-7472	Huvudaxel 1200/1340 1970-79	st
37	210-7473	Mutter 1200/1340 1941-	st
38	210-7480	4:ans drev på huvudaxeln, 26 t, 1200 1941-76	st
	210-7481	4:ans drev på huvudaxeln, 26 t, 1200/1340 1977-	st
39	210-7482	2:ans drev på bottenstocken, 21 t, 1200/1340 1936-	st
38	210-7483	3:ans drev på huvudaxeln, 24 t, 1200/1340 1959-	st
40	210-7485	3:ans drev på bottenstocken, 15&17 t, 1200 36-75	st
	210-7486	3:ans drev på bottenstocken 15&17 t, 1200/1340 76-	st

Växelförare Sportster, alla modeller

210-7499 Växelförare, Sportster 1957-90..... st



Drevsats hög 1:a 2,447-1

Utväxling 2,447 för högre fart på 1:ans växel. Samma utväxling som Superglide 1974-, 17, 20, 24 tänder. Precisionstillverkning. 1000/1200/1340 topp och sida 1936-

210-7450 Drevsats, hög 1:a..... sats



Art.Nr	originalnummer	benämning
210-7390	8905	Nållager huvudaxel B-T 4-växlad, 1977-81 st
210-7391	8906	Nållager huvudaxel B-T 4-växlad, 1982-86 st
210-7411/100	9084	Rullar std 3,175x15,62 mm..... 100
210-7412/100	9085	Rullar +.0004" 3,185x15,62 mm..... 100
210-7413/100	9086	Rullar +.0008" 3,196x15,62 mm..... 100
210-7414/100	9084A	Rullar +.0010" 3,201x15,62 mm..... 100
210-7418	35812-36	Bricka, bottenstocken, 1936-84..... st
210-7421	35365-36	Shims, huvudaxeln, 2&3 drev, 1936-86..... st
210-7427	35811-36	Bricka bottenstocken, 1936-84..... st
210-7428	35630-36	Ändplatta, bottenstocken 1936-79..... st
210-7434	35050-52	Låsbricka, växellådsdrev, XL 1957-85..... st
210-7451	34179-33	Mutter, växelförare 1936-..... st
210-7452	35131-36	Bricka, rullar vänster drev 1936-76..... st
210-7453	35079-80	Bricka, 1,2 mm, växellådsdrev B-T 1980-81..... st
210-7456	34175-36	Bussning, växelföraxel 1936-78..... st
210-7474	35211-36	Mutter m. packbox, växellådsdrev 4-v, 36-84 .. st
210-7475	35111-36	Retaining plate, kicksidan 1936-79..... st
210-7476	34088-87	Axel, växelförare 1340 Evo 1987-99..... st
210-7477	35125-37 +.005"	Yttre lagerbana, +.005", 1936-77..... st
210-7478	35125-37 +.010"	Yttre lagerbana, +.010", 1936-77..... st
210-7479	35751-79	2:ans drev, bottenstocken, 24 t, 1980-86..... st
210-7487	35917-36	Bricka, inre, 1936-85..... st
210-7488	35915-36	Bricka, yttre, 1936-85..... st
210-7489	35717-74	1:ans drev, bottenstocken, 24 t, 1974-86..... st
210-7492	9025 6207Z	Kullager, huvudaxeln, XL 1957-85..... st
210-7500	35044-56	Huvudaxel, XL 1956-69..... st
210-7501		Huvudaxel, XLH 1967-70..... st
210-7502	35046-71A	huvudaxel, XL 1971-83..... st
210-7503	35613-58	Bottenstocken, XL 1958-83..... st
210-7504	35695-58	Drive gear 27 t, bottenstocken, XL 1958-85..... st
210-7505	35709-54A	3:ans drev bottenstocken XL 1954-85..... st
210-7506	35760-54B	1:ans drev bottenstocken XL 1957-72..... st
210-7507	35760-73	1:ans drev bottenstocken XL 1973-83..... st
210-7508	35277-52A	1:ans drev, huvudaxeln XL 1954-85..... st
210-7509	35296-56	2:ans drev huvudaxeln XL 1956-85..... st
210-7511	37449-56	Clutch gear, XL 1956-66..... st
210-7512	37448-67	Clutch gear, XL 1967-70..... st
210-7513	37448-71	Clutch gear, XL 1971-78..... st
210-7514	37448-79	Clutch gear, XL 1979-83..... st
210-7515	35960-54	Nållager, bottenstocken. XL 1957-90..... st
210-7516	35961-52	Nållager bottenstocken, 74" 76-86, XL 57-90 .. st
210-7517	35920-36	Låsring 3:ans drev bottenstocken 1936-76..... st
210-7518	35635-69	Drev, hastighetsmätare, växellåda 1969-83..... st
210-7522	33338-83	Växellådsdrev 22 t, 74&80" 1980-85 4-växlad. st
210-7523	33337-83 23T	Växellådsdrev 23 t, 74&80" 1980-85 4-växlad. st
210-7524	35203-80 24T	Växellådsdrev 24 t, 74&80" 1980-85 4-växlad. st
210-7525	35203-80 25T	Växellådsdrev 25 t, 74&80" 1980-85 4-växlad. st
210-7527	35205-79 21T	Växellådsdrev 21 t, Sportster 1979-84..... st
210-7528	35205-79 22T	Växellådsdrev 22 t, Sportster 1979-84..... st
210-7529	35205-79 23T	Växellådsdrev 23 t, Sportster 1979-84..... st
210-7530	35205-79 24T	Växellådsdrev 24 t, Sportster 1979-84..... st
210-7531	35205-79 25T	Växellådsdrev 25 t, Sportster 1979-84..... st
210-7532	33336-83,857 22T	Växellådsdrev 22 t, 74&80" 1980-84 5-växlad. st
210-7533	33336-83,857 23T	Växellådsdrev 23 t, 74&80" 1980-84 5-växlad. st
210-7534	33336-83,857 24T	Växellådsdrev 24 t, 74&80" 1980-84 5-växlad. st



Art.Nr	originalnummer	benämning
210-7535	35208-84	Växellådsdrev 21 t, XL Evo. 1985-90 st
210-7536	35208-84	Växellådsdrev 22 t, XL Evo. 1985-90 st
210-7537	35208-84	Växellådsdrev 23 t, XL Evo. 1985-90 st
210-7538	35204-41	Växellådsdrev 17 t, 45" sida 1929-73 st
210-7539	11020	Låsbricka, yttre lager 5-växlad låda st
210-7540	36046-36	Bussning, bottenstocken, kicksida 1936-75..... st
210-7542	36045-76	Bussning, bottenstocken, kicksida 1976-79..... st
210-7544	36048-36	Bussning, bottenstocken, koppling 1936-75..... st
210-7546	36048-76A	Bussning, bottenstocken, koppling 1976-86 st
210-7548	35129-36	Låsring, huvudaxeln 1936-76 st
210-7549	37436-36	Bussning, inuti huvudaxel, 1936-80..... st
210-7550	35876-36	Axialbricka, bottenstocken .074"..... st
210-7551	35877-36	Axialbricka, bottenstocken .078"..... st
210-7552	35878-36	Axialbricka, bottenstocken .082"..... st
210-7553	35879-36	Axialbricka, bottenstocken .085"..... st
210-7554	35882-36	Axialbricka, bottenstocken .090"..... st
210-7555	35883-36	Axialbricka, bottenstocken .095"..... st
210-7556	35884-36	Axialbricka, bottenstocken .100"..... st
210-7560	35070-77	Spacer main gear 1977-79 st
210-7561	35070-80	Spacer main gear 1980-81 st
210-7562	35079-82A	Spacer main gear 1982-85 st
210-7563	35070-82A	Spacer main gear 1982-86 st
210-7570	35282-59	1&2:ans drev, huvudaxel 15x20 t. 1959-84 st
210-7571	35282-74	1&2:ans drev, huvudaxel 17x20 t. 1974-79 st
210-7572	35282-79	1&2:ans drev, huvudaxel 17&25 t. 1980-86..... st
210-7573	35047-53	Mutter, växellådsdrev, XL 1957-70..... st
210-7574	35047-71A	Mutter, växellådsdrev, XL 1971-84..... st
210-7579	11036	Låsring, växelföraxel 1976-81 st
210-7580	34297-84	Växelförare, -.005". XL 1957-90 st
210-7581	34295-84	Växelförare, -.010". XL 1957-90 st
210-7582	34293-72A	Växelförare, -.020". XL 1957-90 st
210-7583		Växelförare, -.030". XL 1957-90 st
210-7584	34296-84	Växelförare, +.005". XL 1957-90 st
210-7585	34294-84	Växelförare, +.010". XL 1957-90..... st
210-7586	34292-72A	Växelförare, +.020". XL 1957-90..... st
210-7587		Växelförare, +.030". XL 1957-90..... st
210-7590	35363-52	Bricka, rullar huvudaxel, XL 1957-85..... st
210-7591	35364-56	Bricka, 3:ans drev huvudaxel, XL 1957-85..... st
210-7592	35841-58	Bricka, 2:ans drev bottenstocken, XL 1958-85 st
210-7593	35809-58	Distans, 2&4:ans drev bottenst. XL 1958-85 ... st
210-7600	6003	Bricka, axlarna, 5-växlad, 80" st
210-7601	11067	Låsring, axlarna, 5-växlad, 80" st
210-7602	35064-79	Distans, 4:ans drev huvudaxel, 5-växlad st
210-7603	35629-79	Distans, 1:ans drev bottenstocken, 5-växlad... st
210-7610	35076-79	Distans, huvudaxel och bottenstocken st
210-7620		Renoveringssats växellåda B-T 1936-e76... sats
210-7621	33031-76E	Renoveringssats växellåda B-T I 1976-e77 .. sats
210-7622	33031-76L	Renoveringssats växellåda B-T e 1977-79... sats
210-7623	33031-80	Renoveringss. växellåda 4-v, 74&80" 80-86 sats
210-7624		Offset drevkit 24 t. Softail/FXR sats
210-7626		Offset drevkit 22 t. FX/FL 1973-85..... sats
210-7627		Offset drevkit 23 t. FX/FL 1973-85..... sats
210-7628		Offset drevkit 24 t. FX/FL 1973-85..... sats
210-7630	35230-39K	Packboxar+låsbricka trans B-T 4-v 1936-79 sats
210-7631	37741-67K	Packboxar+låsbricka trans B-T 4-v 1980-81 sats
210-7632	37741-82K	Packboxar+låsbricka trans B-T 4-v 1982-84 sats
210-7634	12044-Ak	Packboxar+låsbricka trans B-T 5-v 1980-84 sats
210-7640		Offset drev-kit 21 t. XL 1984-90 4-v sats
210-7651	35211-85DI	Lös packbox för "supernut" st
210-7660		Låsringar motor+trans XL, 130 st låda
210-7661		Låsringar motor Big Twin, 120 st låda
210-7662		Låsringar trans. Big Twin, 140 st låda
210-7670	34725-36	Pinnbult under växellåda. 45" 1929-> sats
210-7671	34724-36	Pinnbult under växellåda, std. B-T 1936-83. sats
210-7671/1	34723-47	Pinnbult under växellåda, 1öd. B-T 1936-83 sats
210-7671/2		Pinnbult under växellåda, 2öd. B-T 1936-83 sats
210-7672	11733	Pinnbult under växellåda. Softail 1984- sats
210-9095/100	9095	Rullar std 3,969x15,62 mm 100 st
210-9096/100	9096	Rullar +.0004" 3,981x15,62 mm. 100 st
210-9097/100	9097	Rullar +.0008" 3,991x15,62 mm. 100 st

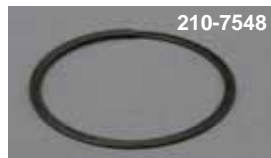

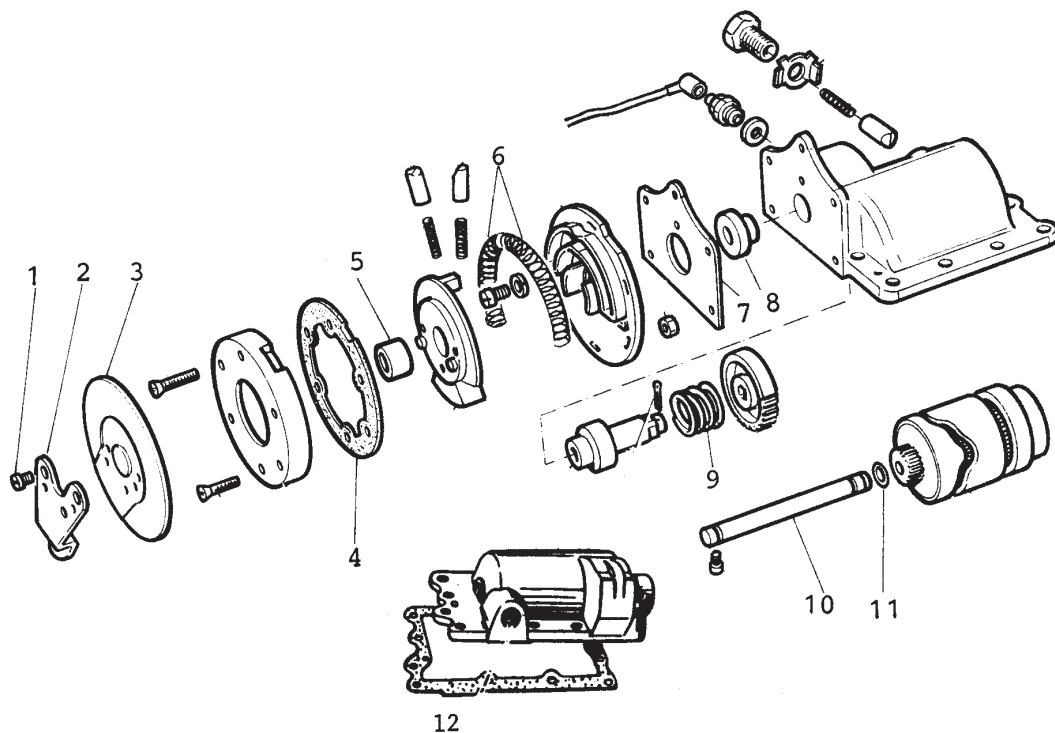

Lock fotväxel 1000/1200/1340 Topp&Sida

1	215-7800	Skruv, kromad. sats om 3	sats
2	215-7801	Arm, kromad. 1952-73	st
3	215-7802	Lock, kromat, (pressat för armen). 1952-73.....	st
4	235-9430	Packning	st
5	215-7804	Bussning. 1952-.....	st
6	215-7805	Fjäder. 1952-.....	st
7	235-9431	Packning	st
8	215-7806	Bussning. 1941-.....	st
9	215-7807	Fjäder. 1926-.....	st
10	215-7808	Axel. 1941-.....	st
11	235-9607	O-ring. 1941-.....	st
12	235-9445	Packning för Rickracklocket.....	st

Skrivsats, Rickracklocket

Försänkta skruvar i originalutförande. Levereras i satser med ventilationskruv.

215-7809	Skrivsats, kromad	sats
215-7810	Skrivsats, förzinkad.....	sats



215-7809

Art.Nr	Originalnummer	Benämning
215-7812	33187-79	Vänster bussning, std. FL/FX 4-v 1979-86
215-7813	33187-79 .020	Vänster bussning, +.020", FL/FX 4-v 1979-86. st
215-7814	11016	Låsring, växelstag, 74&80" 1974-..... st
215-7815	34040-52	Låsring, växelkam 1979-, XL 1957-..... st
215-7816		Skrivsats rickracklock, krom, B-T 1936-55 . sats
215-7818		Skrivsats rickracklock, cad. B-T 1936-55 ... sats
215-7851	33901-79	Neutrallägeskontakt FL/FX 1980-..... st
215-7860		Skrivar, cad. växellåda 45" 1937-73..... sats
215-7860/1		Försänkt skruv, cad. växellåda 45"..... st



Specialverktyg

<p>216-7900 För i och urpressning av ventilstyrningar. Levereras i satsar om 3 verktyg för: 5/16", 11/32" och 3/8" ventilskafv sats</p> <p>216-7901 För motordrevet 1000/1200/1300/Sportster. Växellådsdrevet Sportster. Kopplingscentrum 750 sida/1000/1200/1300. Rotorn 1200 1970- sats</p> <p>216-7902 För i- och urpressning av lagerbanorna i vevstakarna. Alla Harley & Sportster sats</p> <p>216-7903 För montering av bussningen i 4:ans växellådsdrev på huvudaxeln. Verktyget håller bussningen så att den inte kan skadas. 1000/1200/1300 Topp & Sida 1931- st</p>	<p>216-7905 För justering av växelförarna. Alla 1000/1200/ 1300 Topp & Sida 1936- st</p> <p>216-7906 Verktyg för att hålla fast pinnbultarna mot kopplingscentrum när dessa skall nitas fast. Sätts fast i skruvstycke st</p> <p>216-7907 Verktyg för att ta bort och sätta dit den nya typen av kolvbultslåsringar (låsring med fläns) som original - monterades på Harley 1932-72 st</p> <p>216-7909 Verktyg för att montera och demontera muttern till piniondrevet. 1200/1340 1970- st</p> <p>216-7911 För justering av lyftarspelet. Passar alla Harley med hydraullyftare 1953- st</p>
---	---



Art.Nr	Originalnummer	Benämning
216-7912	94700-65	Verktyg, justering stötdämpare st
216-7915		Drivskafv, 5/16", ventilstyrning, Pan&Shovel.... st
216-7916		Drivhylsa, ventilstyrning in, XL 1983- st
216-7917		Drivhylsa, ventilstyrning ut, XL 1983- st
216-7918		Drivhylsa, ventilstyrning in&ut, Evo..... st
216-7920	94585-30	Ringnyckel, 5/8"&3/4", cylinderfot st
216-7921		Verktyg, static timing 1970-78..... st
216-7922		Ringnyckelsats "u" 7/16"->3/4" sats
216-7923		Ringnyckelsats "s" 3/8"->3/4" sats
216-7925		Monteringshylsa, ventiltätning, 74"&Evo..... st
216-7926		Monteringshylsa, ventiltätning XL&80" Shovel st
216-7930		Skyddshuv, grön, 5/16 ventilskafv st
216-7931		Skyddshuv, gul, 11/32 ventilskafv st
216-7932		Skyddshuv, röd, 3/8" ventilskafv st
216-7935		Borste, borttag av packning, gängrengöring.... st
216-7936		Verktyg, i- och urpress lyftarrullar st
216-7937	96385-78	Verktyg, växelförarna, 4-v, 1979-86 st
216-7938	95970-32	Verktyg, mont/demontering kolvbussning st
216-7939	94630-67	Verktyg, låsmutter hjul, 1967-, XL -1978..... st
216-7940		Specialverktyg drev/koppling etc. st
216-7941	38515	Kopplingsverktyg 1340 1990->, XL 1991-> st
216-7942	34761	Kopplingsverktyg Sportster 1984-90..... st
216-7943	97175-55	Låsplatta, kopplingen XL 1957-70 st
216-7944		Verktyg ryckutjämnarmutter, 1955-69 st
216-7945		Verktyg, stötdämpare, Softail 1984-01..... st

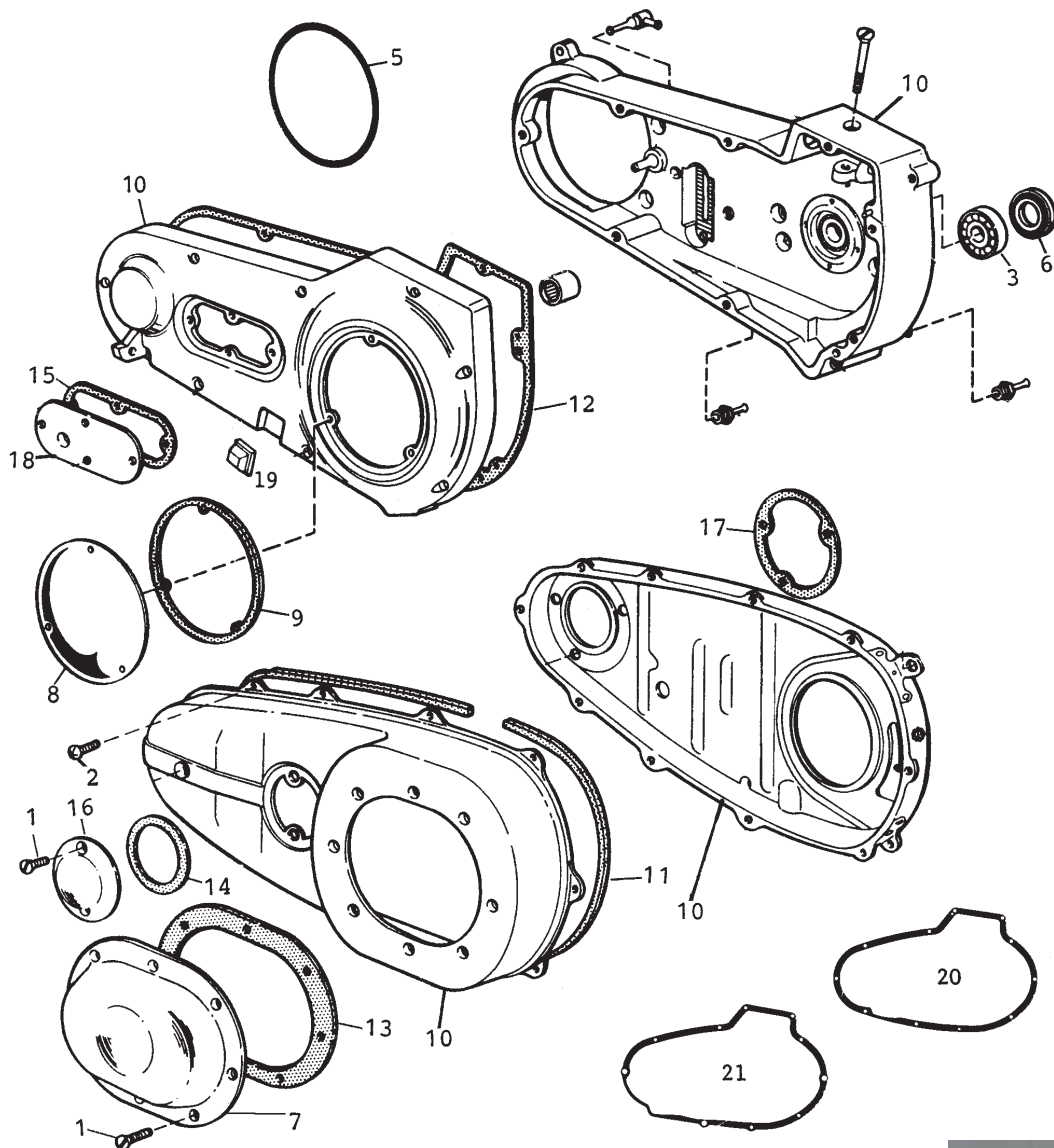

- | | | | | | | | |
|----|-----------------|--|----|----|-----------------|---|----|
| 1 | 220-8100 | Skruv, kromad 1000/1200/1340 | st | 13 | 235-9435 | Korkpackning 1000/1200/1340 1936-65 | st |
| 2 | 220-8101 | Skruv, kromad 1000/1200/1340 | st | 14 | 235-9436 | Korkpackning 1000/1200/1340 1936-65 | st |
| 3 | 220-8151 | Stödlager, dubbel gummikapsling | st | 15 | 235-9437 | Packning 1200/1340 1965- | st |
| 5 | 235-9608 | O-ring transkåpan 1200/1340 1970- | st | 16 | 220-8107 | Inspektionslock 1000/1200/1340 1936-65 | st |
| 6 | 235-9661 | Packbox 1200/1340 1970- | st | 17 | 235-9438 | Packning 1200 1955-64 | st |
| 7 | 220-8105 | Kopplingslock 1936-64, kromat, utan emblem | st | 18 | 220-8108 | Inspektionslock, kromat, utan hål för fotpinne,
1200/1340 1966- | st |
| 8 | 220-8106 | Kopplingslock 1970-, kromat, utan emblem | st | | 220-8109 | Inspektionslock, kromat, med hål, bussning och
packbox 1200/1340 1966- | st |
| | 220-8115 | Kopplingslock 1970-, välvd aluminium, kromat,
utan emblem | st | 19 | 220-8144 | Gummibuffert för sidostödet, 1200/1340 1970- | st |
| 9 | 235-9432 | Packning 1200/1340 1970- | st | 20 | 235-9446 | Trans.packning Sportster XLH 1967-76,
XLCH 1970-76 | st |
| 10 | | Transmissionskåpor, se separat text | | 21 | 235-9447 | Trans.packning Sportster 1977-90 | st |
| 11 | 235-9433 | Transmissionspackning, kork. 1000/1200/
1340 1936-65 | st | | | | |
| 12 | 235-9434 | Transmissionspackning 1200/1340 1966- | st | | | | |

Transmissionskåpor "Taiwan"

Tillverkade på Taiwan. Bra passform. Fint krom.

Yttre Transkåpa

220-8121	1000/1200/1300 Topp & Sida 1936-64 utan ryckutjämnare.....	st
220-8122	1200 1965- med kickstart.....	st
220-8123	1200 1965-69 med el-start.....	st
220-8124	1200 1970-75 med el-start.....	st



Transmissionskåpor "Paughco"

Tillverkade av Paughco i USA. Underbart "tripple-chrome" perfekt passform.

Yttre transkåpa

220-8131	1200 1970-73 med el-start. Kan användas tillsammans med original innertrans men då bör helst dubbel packning och silicone användas	st
220-8132	Superglide med kickstart och växelpedalen i kåpan. Extraförstärkt fäste.....	st
220-8133	Superglide 1973- med el-start. Modeller med växelpedalen i kåpan. Extraförstärkt fäste.....	st

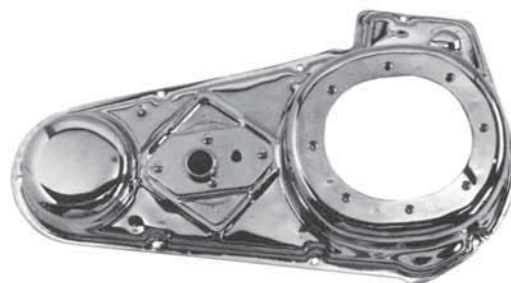
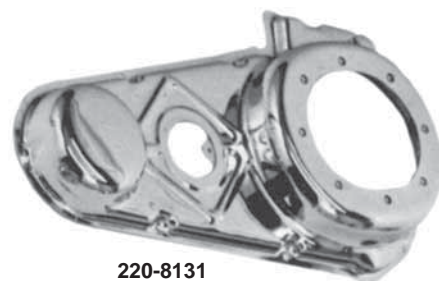

Inre transkåpa

220-8137	750 sida	st
----------	----------------	----



Transmissionskåpa

Tillverkad i pressgjuten aluminium. Underbart showkromad. starkare an original. Levereras med nållager för startdrivningen.

220-8141	Electraglide 1965- (ej FLT/FLH med beltdrive)	st
----------	---	----



Hållare för stödlager

Nödvändigt om original aluminium innertrans ersatts med plåttrans. Även för öppen transmission, 1200/1340 1965-, levereras utan kullager.

220-8150	Hållare för stödlager.....	st
220-8151	Kullager, kapslat.....	st

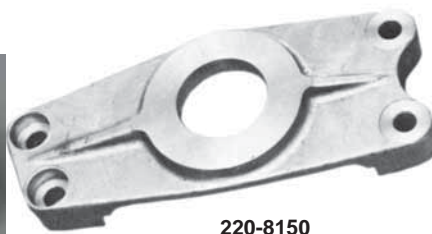

Monteringssats för innertrans

Exakt kopia av Harley original monteringsats för innertransen 1000/1200/1340

220-8153	Monteringssats 1936-54	sats
220-8154	Monteringssats 1955-70	sats



Insexskruvsatser, kromade

För transmissionskåpan. Levereras i färdiga satser med insexnyckel.

220-8160	1000/1200/1300 Topp & Sida 1936-65 (sats om 10 skruvar)	sats
220-8161	1200 1966- (sats om 8 skruvar)	sats



Extraförstarkta, högglanspolerade aluminiumkåpor

Över kicken. Levereras med bronsbussningar. Passar alla Sportster 1971-76.

220-8174	Sportster med kick- eller el-start 1971-76, lev. med kromad plugg för att sätta i hålet för kicken	st
-----------------	--	----



Kopplingslock, kromade

Kopplingsluckan med 8 skruvhål, 1000/1200/1340 topp och sida 1936-64, passar även våra kromade yttertransar till nyare årsmodeller.

220-8105	Utan emblem	st
-----------------	-------------------	----



Kopplingslock, kromat, plant

1200/1340 1970-

220-8106	Utan emblem	st
-----------------	-------------------	----



Kopplingslock, välvd aluminium

Tillverkad i välvd pressgjuten aluminium, showkromad, 1200/1340 1970-

220-8115	Utan emblem	st
-----------------	-------------------	----



Inspektionslock för aluminiumtrans

Fint krom, 1200/1340 1966-

220-8108	Utan hål för fotpinne	st
220-8109	Med hål, bussning, packbox	st

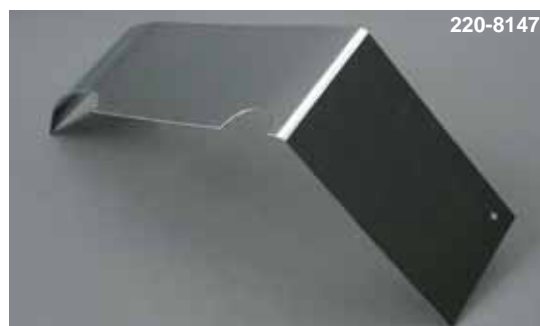

Lilla inspektionslocket

Med 2 skruvhål kromat, utan emblem

220-8107	1000/1200/1340 Topp&Sida 1936-	st
-----------------	--------------------------------------	----

Kåpa över inre trans.kåpan

Kromad. I första hand för dig som inte vill byta ut hela innertransen för att få "krom-look". Monteras ovanpå inre transkåpan.

220-8146	Främre 1970-	st
220-8147	Bakre 1970-	st



Mutter för motordrev

220-8180	Standardmutter 61/74/80" Topp & sida 1930-54	st
230-9025	Kupolmutter, krom. 61/74/80" Topp & sida 1930-54.....	st
220-8181	Standardmutter 74 & 80" 1955-85	st
230-9027	Kupolmutter, krom 74 & 80" 1955-85.....	st
220-8185	Kil, motordrevet 61/74/80" Topp & sida 1930-54.....	st

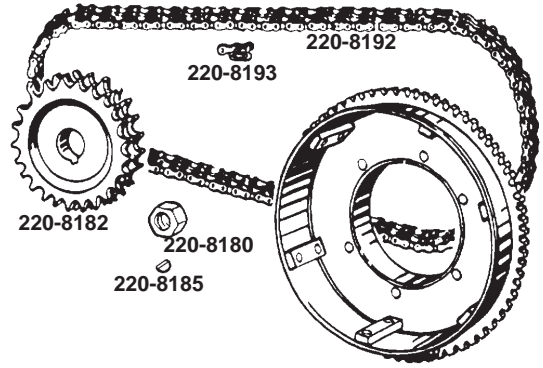

Motordrev

axel med kona

220-8227	27 tänder. 45" sida 1929-73	st
220-8232	32 tänder. 45" sida 1929-73	st
220-8182	23 tänder. 61/74/80" Topp & sida 1930-54.....	st
220-8183	24 tänder. 61 174180" Topp & sida 1930-54.....	st
220-8184	25 tänder. 61/74/80" Topp & sida 1930-54.....	st

axel med splines

220-8186	23 tänder. 74 & 80" 1955-85, utan ryckutjämnare.....	st
220-8187	24 tänder. 74 & 80" 1955-85, utan ryckutjämnare.....	st
220-8188	25 tänder. 74 & 80" 1955-85, utan ryckutjämnare.....	st

modeller med ryckutjämnare

220-8235	22 tänder. 74 & 80" 1970-86, med ryckutjämnare.....	st
220-8237	24 tänder. 74 & 80" 1970-86, med ryckutjämnare.....	st



Transmissionskedjor, Regina

220-8196	Löst kedjelås med clips, för 45" sida 1929-73.....	st
220-8192	82 rullar, ändlös. 61/74/80" Topp & sida 1937-86 4-växlad, och Softail t.o.m. 1988	st
220-8194	Som 220-8192, men 100 rullar	st
220-8193	Löst kedjelås med clips för 220-8192 och 220-8194	st
220-8197	94 rullar, ändlös. Sportster 1957-88.....	st



Sträckare, transmissionskedja

220-8189	Kedjesträckarsko, nylon. 74 & 80" 1965-.....	st
220-8191	Hållare för sträckarebelägget. Sportster 1957-76.....	st
220-8198	Belägg för hållare 220-8191. Sportster 1957-76.....	st
220-8199	Kedjesträckarsko, nylon. Sportster 1977-90.....	st

Transmissionskåpa "Diamond grill" för Belt-Drive

Ny, halvöppen yttertrans. Tillverkad av pressgjuten aluminium. Extraförstärkt. Ger bra kylning för drivremmen, och från "look". Kompletterat med insexbultar och nållager för startaxeln. Passar 74 & 80" 1970-84 med belt-drive och 4-växlad låda.

220-8145	Transmissionskåpa, diamond grill	st
----------	--	----



Art.Nr	Originalnummer	Benämning
220-8113		Kopplingslock "Eagle Spirit", 1970-99..... st
220-8114	60642-82	Inspektionslock, FXR 1982-84..... st
220-8117	60579-74	Inspektionslock m/hål, transkåpa 1970-..... st
220-8118	60572-86T	Inspektionslock u/hål, transkåpa 1970-..... st
220-8119		Kopplingslock "hi-tech" 74&80" 1970-99..... st
220-8128	25414-70	Kopplingslock, flänsat, krom, 1970-95..... st
220-8129		Kopplingslock "old style" 74&80 1970-..... st
220-8139	60348-65A	Magnetplugg, innertrans 1965-86..... st
220-8143	60549-70	Vinkelrör, transkedjsmörjningen 1965-86..... st
220-8149		Insexsats, trans+inspektionslock 1965-84... sats
220-8157	60533-86	Beltskydd, bakre, Softail 1986-92..... st
220-8158	60362-8660366-89	Beltskydd, undre, Softail 1986-92..... st
220-8159	60388-82	Beltskydd, bak, FL/FX 4-växlad 1980-86..... st
220-8162	60397-85	Beltskydd, undre, FXR/FLT/FLH 1985-..... st
220-8163	60299(91774)-85	Beltskydd, bakre, FXR 1985-86, FXRT 87-92 . st
220-8165	60295-87	Beltskydd, övre, FXR 1987-92..... st
220-8168		Clutch-dome, 74&80" 1936-84, 5 hål..... st
220-8169	60617-65A	Innertrans, aluminium, FL 1965-69..... st
220-8175	34872-77	Kickkåpa, Sportster 1977-79..... st
220-8176		Alternatorkåpa öppen trans 1970->..... st
220-8177		Clutch-dome, 74&80" 1936-84, 3 hål..... st
220-8179	40037-79	Transkedja, 76 rullar, FLT/FXR 5-v 1980->..... st
220-8190	39992-65	Fäste transkedjesträckare 1965-98..... sats
220-8206		Löst centrum, kona, Karata 1936-54..... st
220-8208		Bultsats till 220-8206/8207..... sats
220-8221		Skruv till klackar 220-8220..... par
220-8222		Plåt, lilla karatadrevet 1936-84..... st
220-8223		Skrubar till 220-8222, sats/4..... sats
220-8224		Mutter lilla beltdrevet 1955-85..... st
220-8233	40241-29	Motordrev 33 tänder. 45" 1929-73..... st
220-8234	40299-70	Sliding cam 74&80" 1970-82..... st
220-8236	40282-70	Motordrev 23 tänder, 1970-86..... st
220-8238	40242-35	Motordrev 34 tänder. 45" 1929-73..... st
220-8250		Täckplåt innertrans, krom, FL 1965-84..... st
220-8257		Täckplåt innertrans, krom, S-T 1989-95..... st
220-8260		Kåpa växellåda+oljepump, krom, S-T 89-95.... st
220-8261		Som 220-8260,men med "gälar"..... st
220-8265		Orig. skruvsats trans+insp. 1965-69..... sats
220-8270	3814-36	Bultsats innertrans->ram, bak 1936-64..... sats
220-8271		Mont.sts. aluminium innertrans, FL 1965-69 sats
220-8272		Mont.sts. innertrans, FL/FX 1970-79..... sats
220-8273		Mont.sts. innertrans, FL/FX 1980-85..... sats
220-8274		Mont.sts. innertrans, FLT/FXR 1986->..... sats
220-8275		Mont.sts. innertrans, S-T 86-93, D-G 91-93 sats
220-8276		Mont.sts. innertrans, S-T/Dyna 1994-99..... sats
220-8281	34901-79K	Pckn.sats transkåpa, FLT/FXR 1966-84..... sats
220-8282	60538-81K	Pckn.sats transkåpa, FLH/FXE 1965-86..... sats
220-8282/5	60538-85K	Pckn.sats transkåpa, m/p.boxar FLH/FXE... sats
220-8283	34901-85K	Pckn.sats transkåpa, FLH/FLT/FXR 85-93 .. sats
220-8284	60539-89KX	Pckn.sats transkåpa, FXST/FXD 89-93..... sats
220-8285	60539-89K	Pckn.sats transkåpa, FXST/FXD 89-93..... sats
220-8286	34901-94K	Pckn.sats transkåpa, FLH/FLT/FXR 94->..... sats



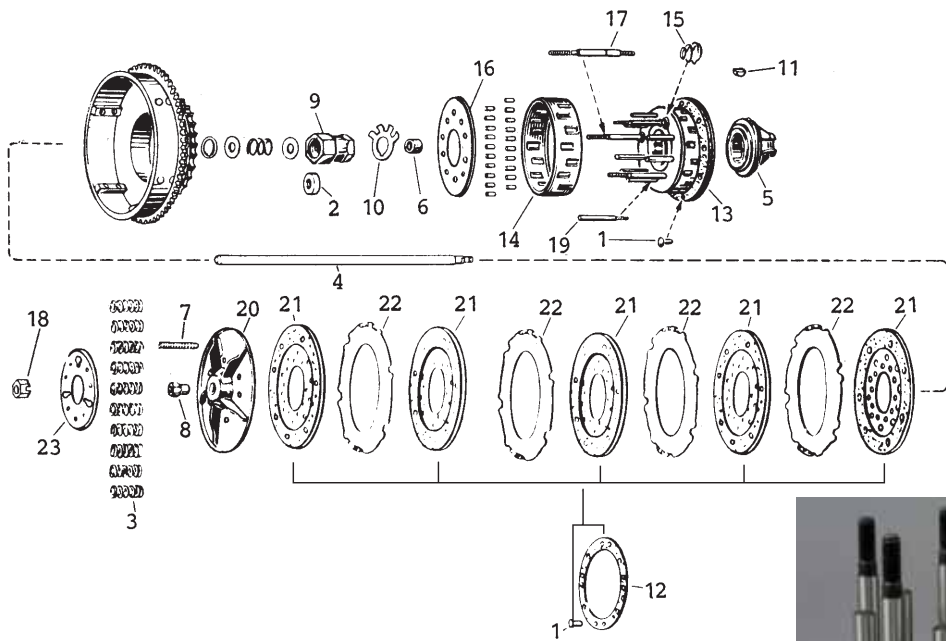

Delar till kopplingen 1000/1200/1340 Topp&Sida

- 1 **225-8600** Nitar, lösa. För nitlamell. 1941 - sats om 8 st..... sats
- 2 **235-9662** Tätring..... st
- Kopplingsfjädrar, se sid 98**
- 4 **225-8601** Kopplingsstång, Chrome-moly. Härdad 1936-64, längd 336 mm..... st
- 225-8602** Kopplingsstång, Chrome-moly Härdad 1965-69, längd 343 mm..... st
- 225-8603** Kopplingsstång, Chrome-moly. Härdad. 1970-75, längd 356 mm..... st
- 225-8604** Kopplingsstång, Chrome-moly. Härdad 1976-, längd 360 mm..... st
- 5 **225-8605** Urtrampningslager. 1200. 1939-75..... st
- 6 **235-9439** Korktätning för kopplingsstång. 1941-64..... st
- 7 **225-8606** Kopplingsjusterskruv med kula. 1941 -..... st
- 225-8607** Kopplingsjusterskruv. Sportster 1957 -70..... st
- 8 **225-8608** Låsmutter. 1941-..... st

- 9 **225-8610** Mutter för huvudaxel. 1941-..... st
- 10 **225-8611** Låsbricka, kopplingscentrum. 1941-..... st
- 11 **225-8612** Kil, kopplingscentrum. 1915-..... st
- 12 **225-8613** Nitlamell, Barnett, med nitar. 1941-..... sats
- 13 **225-8614** Kopplingscentrum med 5 gängade bultar, för bättre finjustering. Lev. med bultar men utan lösa delar 1000/1200/1340 1941 -..... st
- 14 **225-8615** Rullhållare med rullar. 1941-..... sats
- 15 **225-8616** Fjädrar, koniska. 1944-, sats om 3..... sats
- 16 **225-8617** Platta för rullhållaren. 1941-..... st
- 17 **225-8618** Kopplingspinne, lång, gängad..... st
- 18 **225-8619** Låsmutter, dito..... st
- 19 **225-8620** Kopplingspinne, kort, utan gänga..... st
- 20 **225-8621** Tryckplatta, stål 1941-..... st
- 21 **Lameller, se sid 95-97**..... 22
- Drivplattor, se sid**
- 23 **225-8623** Tryckplatta, yttre. Kan användas för kopplingscentrum med 3, 5 eller 10 långa kopplingspinnar..... st
- 225-8622** Tryckplatta inre. Polerad aluminium, starkare än stål, bättre värmeavledning. Skevar inte..... st

Ombyggnadsset för urtrampningslager

Bygger om det nya nållagrade urtrampningslagret 1976- till det äldre kraftiga utförandet. Satsen innehåller samtliga delar enl. bild.

- 225-8624** 1200/1340 1976-..... sats

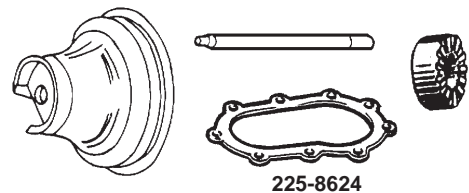

Konverteringsset för urtrampningslager

Modifierar från gamla till den nya nållagrade typen av urtrampningslager (original på 1976-). Kraftigt utförande. För 1200/1340 1976- är denna sats en direkt ersättning för original, men kraftigare. Satsen innehåller samtliga delar enl. bild. Enda skillnaden mellan satserna är kopplingsstången.

- 225-8630** 1000/1200/1340 1941-64..... sats
- 225-8631** 1200 1965-69..... sats
- 225-8632** 1200/1340 1970-..... sats





Drivplattor Harley Davidson

Drivplatta till kopplingen, tillverkad av Barnett i USA. Utan låsning/ryckutjämnare.
Passar 4-växlad låda på alla Big Twins 1936-83.
Åtgår 3 st 1936-67, 4 st 1968-83. Motsvarar OEM 37975-81/41.

225-8652 Barnett drivplatta utan låsning st



Drivplatta med låsning 74&80"->1983.
Ej tillverkad av Barnett.
Med låsning = ryckutjämnare. Passar 4-växlad låda på alla Big Twins 1936-83.
Åtgår 3 st 1936-67, 4 st 1968-83. Motsvarar OEM 37975-41.

225-8649 Drivplatta utan låsning st



Drivplatta, stål. 1340 Evolution 1984-89. Tillverkad av Barnett i USA.
Godstjocklek 0,047" = 1,20 mm.
Passar Evolution 1340 1984-89. Åtgår 7 st.
Motsvarar OEM 37975-84.

225-8665 Drivplatta stål st



Drivplatta, stål. Sportster 1957-70. Tillverkad av Barnett i USA.
Godstjocklek 0,047" = 1,20 mm = Standardtjocklek
(Se även 225-8687, 225-8688, 225-8688/1, 225-8689).
Passar Sportster 1957-70. Åtgår 7 st.
Motsvarar OEM 37992-52.

225-8659 Drivplatta stål st

Drivplatta, stål. Sportster 1957-70.
Med "nyckelhål". Tillverkad av Barnett i USA.
Godstjocklek 0,062" = 1,50 mm.
I huvudsak avsedda för drag-racing.
Passar Sportster-kopplingen 1957-70. Åtgår 7 st.
Motsvarar OEM 37992-52 0,059".

225-8687 Drivplatta stål st



Drivplatta, stål. Sporster 1957-70.
Med "nyckelhål". Tillverkad av Barnett i USA.
Godstjocklek 0,078" = 1,90 mm.
I huvudsak avsedda för drag-racing.
Passar Sportster-kopplingen 1957-70. Åtgår 7 st.
Motsvarar OEM 37992-52 0,075".

225-8688 Drivplatta stål st



Drivplatta, stål. Sportster 1957-70.
Ut看 "nyckelhål". Tillverkad av Barnett i USA.
Godstjocklek 0,089" = 2,25 mm.
I huvudsak avsedda för drag-racing.
Passar Sportster-kopplingen 1957-70. Åtgår 7 st.
Motsvarar OEM 37992-52 0,089".

225-8688/1 Drivplatta stål st





Drivplattor Harley Davidson

Drivplatta, stål, Sportster 1971-83.
Godstjocklek 0,047" = 1,20 mm.
Passar Sportster 1971-83. Åtgår 8 st.
Motsvarar OEM 37992-71.

225-8662 Drivplatta st



Drivplatta, stål. Tillverkad av Barnett i USA.
Godstjocklek 0,061" = 1,55 mm.
Passar XL883/1200 Evolution 1991-->,
1340 Big Twin 1990-97, Buell 1991-->.
Åtgår 6 st.
Motsvarar OEM 37913-90, 37975-90.
(Observera att den gamla, dubbla nitade drivplattan, måste användas).

225-8679 Drivplatta st



Drivplatta, stål. Tillverkad av Barnett i USA.
Godstjocklek 0,061" = 1,55 mm.
Passar XL883/1100/1200 Evolution 1984-90. Åtgår 5 st.
Motsvarar OEM 36787-84, 37678-84.

225-8667 Drivplatta st



Drivplatta, stål, utan "nyckelhål". Tillverkad av Barnett i USA.
Godstjocklek 0,119" = 3,05 mm.
I huvudsak avsedda för drag-racing.
Passar Sportster-kopplingen 1957-70. Åtgår 7 st.
Motsvarar OEM 37992-52 0,119".

225-8689 Drivplatta st



Drivplatta, inre, stål. Tillverkad av Barnett i USA.
Passar Sportster 1957-70. Åtgår 1 st.
Motsvarar OEM 38016-52.

225-8660 Drivplatta st

Yttre lamell, aluminium med belägg på ena sidan.
Tillverkad av Barnett i USA.
Passar Sportster 1971-83. Åtgår 1 st.
Motsvarar OEM 37987-71.

225-8661 Lamell st





Lamellsats Harley Davidson

Barnett lamellsats passande Harley Davidson XL 1957-70. Kan köras både som våt- och torrkoppling. Satsen består av 7 ställameller med limmade kolfiberbelägg.

225-8655 Barnett lamellsats sats



Barnett lamellsats passandes Harley Davidson: Alla Sportster 1991-, 1340 Evolution 1990-97, Buell: 1991-. Satsen består av 8 lameller med limmade belägg och 6 drivplattor av stål. Observera att den gamla dubbla nitade drivplattan måste användas.

225-8676/2 Barnett lamellsats sats

Barnett lamellsats passandes Harley Davidsson XL883/1100/1200 Evolution 1984-1990. En mycket bra koppling med samma antal lameller som original. Användes som våtkoppling. Satsen består av 7 aluminiumlameller med limmade kolfiberbelägg.

225-8666/1 Barnett lamellsats sats



Barnett lamellsats passandes Harley Davidson 1340 Evolution 1984-1989. Dessa lameller är bredare än original och ger 25% mer friktionsyta för maximalt grepp. En mycket bra koppling med samma antal lameller som original. Användes som våtkoppling. Satsen består av 6 ställameller med limmade belägg och 7 drivplattor av stål.

225-8664/2 Barnett lamellsats sats

Barnett lamellsats passandes Harley Davidson XL883/1100/1200 Sportster Evolution 1984-1990. En mycket bra koppling med samma antal lameller som original. Användes som våtkoppling. Satsen består av 7 lameller med limmade belägg, 5 drivplattor av stål, 1 extra hård kopplingsfjäder.

225-8666/2 Barnett lamellsats sats



Barnett lamellsats passande Harley Davidson Big Twins 1998-, Twin Cam 88 1999-. Satsen består av 9 ställameller med limmade kevlarbelägg. Passar ej V-Rod.

225-8750 Barnett lamellsats sats

Barnett lamellsats passandes Harley Davidson XL Sportster 1971-83. En mycket bra koppling med samma antal lameller som original. Användes som våtkoppling. Satsen består av 8 ställameller med limmade kolfiberbelägg och 6 distanser för justering av tryckplattan.

225-8657/1 Barnett lamellsats sats



Barnett lamellsats HDP-5M kolfiber CF2000. Kan köras både som våt- och torrkoppling. Lamellerna ger suveränt grepp med original transkåpa, eller vid körning med öppen belt-drive. Motstår mycket höga temperaturer och passar därför även utmärkt för hårt trimmade motorer. För årsmodellerna -->1967 krävs en extra drivplatta # 225-8652. Satsen består av 5 ställameller med limmade belägg. Harley 74&80" Big Twins 1941-83.

225-8650 Barnett lamellsats sats

Barnett lamellsats "extra plate" HDP-5EPK kevlar. FL/FX 1941-83. En lamell mer än original, ger 20% mer friktionsyta för bästa grepp. Användes som våt-koppling. För årsmodellerna -->1967 krävs en extra drivplatta # 225-8652. Satsen består av 6 lameller med Kevlarbelägg, 1 drivplatta i stål, 10 extra hårda kopplingsfjädrar. Harley 74&80" Big Twins 1941-83.

225-8651 Barnett lamellsats sats





Lamellsats Harley Davidson

stållameller med limmade kevlarbelägg, 8 drivplattor av stål och 5 extra hårda kopplingsfjädrar.

225-8770 Barnett lamellsats sats



Barnett lamellsats "Extra Plate" passande Harley Davidson V-Rod 2002-. En lamell mer än original ger 11% mer friktionsyta för bästa grepp. Satsen består av 10 stållameller med limmade kevlarbelägg, 9 drivplattor av stål och 5 extra hårda kopplingsfjädrar.

225-8771 Barnett lamellsats sats



Barnett lamellsats "Extra Plate" passande Harley Davidson V-Rod 2002-. En lamell mer än original ger 11% mer friktionsyta för bästa grepp. Satsen består av 10 stållameller med limmade kolfiberbelägg, 9 drivplattor av stål och 5 extra hårda kopplingsfjädrar.

225-8771/1 Barnett lamellsats sats

Barnett lamellsats "Extra Plate" passande Harley Davidson Big Twins 1998-, Twin Cam 1999-. Satsen består av 10 stållameller med limmade kevlarbelägg och 9 drivplattor i stål. Den här satsen ger 11% mer friktionsyta än originallamellerna. För bästa funktion, använd Barnett kopplingsfjädrar 225-8755 eller 225-8755/1, alternativt konverterings-sats 225-8760. Passar ej V-Rod.

225-8751 Barnett lamellsats sats



Barnett lamellsats "Extra Plate" passande Harley Davidson Big Twins 1998-, Twin Cam 1999-. Satsen består av 10 stållameller med limmade kolfiberbelägg och 9 drivplattor i stål. Den här satsen ger 11% mer friktionsyta än originallamellerna. För bästa funktion, använd Barnett kopplingsfjädrar 225-8755 eller 225-8755/1, alternativt konverterings-sats 225-8760. Passar ej V-Rod.

225-8751/1 Barnett lamellsats sats



Barnett lamellsats passande Harley Davidson Big Twins 1998-, Twin Cam 88 1999-. Satsen består av 9 stållameller med limmade kolfiberbelägg. Passar ej V-Rod.

225-8750/1 Barnett lamellsats sats

Barnett lamellsats passandes Harley Davidson 1340 Evolution 1984-1989. Dessa lameller är bredare än original och ger 25% mer friktionsyta för maximalt grepp. En mycket bra koppling med samma antal lameller som original. Användes som våt-koppling. Satsen består av 6 stållameller med limmade kolfiberbelägg.

225-8664/1 Barnett lamellsats sats



Barnett lamellsats passande Harley Davidson Big Twins 1998-, Twin Cam 88 1999-. Satsen består av 9 stållameller med limmade belägg och 8 drivplattor i stål. Passar ej V-Rod.

225-8750/2 Barnett lamellsats sats





Lamellsats Harley Davidson

Barnett lamellsats "Extra Plate" passandes Harley Davidson: Sportster 5-växl. 1991-, 1340 Evolution 1990-97. Buell: 1991-. En lamell mer än original ger 12% mer friktionsyta för bästa grepp. Användes som våtkoppling. Satsen består av 9 ställameller med limmade kolfiberbelägg och 8 drivplattor i stål. Observera att den dubbla originalstål-drivplattan inte skall användas till denna sats!

225-8677/1 Barnett lamellsats sats



225-8677/1

Barnett lamellsats passandes Harley Davidson: Alla Sportster 5-växlade 1991-, 1340 Evolution 1990-1997. Buell: 1991-. En mycket bra koppling med samma antal lameller som original. Användes som våtkoppling. Satsen består av 8 ställameller med limmade kolfiberbelägg. Ersätter Harley OEM # 37910-90, 37911-90.

225-8676/1 Barnett lamellsats sats



225-8676/1



Lamellsats Harley Davidson

Denna koppling har mer än dubbelt så stor friktionsyta, jämfört med originalkopplingen. Växlingen blir mycket exakt och precis och inga problem att hitta friläget. Levereras med 2 olika satser kopplingsfjädrar, för gatbruk och för race. Kopplingsjusteringen är mycket enkel, utan att transmissionskåpan behöver tas bort. Passar alla Harley Davidson Big Twin 1998-.

225-8727 Barnett Scorpion Billet kopplingskit..... sats



225-8726

Denna koppling har mer än dubbelt så stor friktionsyta, jämfört med originalkopplingen. Växlingen blir mycket exakt och precis och inga problem att hitta friläget. Levereras med 2 olika satser kopplingsfjädrar, för gatbruk och för race. Kopplingsjusteringen är mycket enkel, utan att transmissionskåpan behöver tas bort. Passar alla Harley Davidson 1340 Evolution 1990-97.

225-8726 Barnett Scorpion Billet kopplingskit..... sats



225-8713

Denna koppling har mer än dubbelt så stor friktionsyta, jämfört med originalkopplingen. Växlingen blir mycket exakt och precis och inga problem att hitta friläget. Levereras med 2 olika satser kopplingsfjädrar för gatbruk och för race. Kopplingsjusteringen är mycket enkel utan att transmissionskåpan behöver tas bort. Passar alla Harley Davidsson 5-växlade Evolution XL883/1200 Sportster 1991-, Buell.

225-8713 Barnett Scorpion Billet kopplingskit..... sats



225-8712

Denna koppling har mer än dubbelt så stor friktionsyta, jämfört med originalkopplingen. Växlingen blir mycket exakt och precis och inga problem att hitta friläget. Levereras med 2 olika satser kopplingsfjädrar för gatbruk och för race. Kopplingsjusteringen är mycket enkel utan att transmissionskåpan behöver tas bort. Passar alla Harley Davidsson 4-växlade Evolution XL883/1100/1200 Sportster 1984-90.

225-8712 Barnett Scorpion Billet kopplingskit..... sats



225-8723

Denna koppling har mer än dubbelt så stor friktionsyta jämfört med originalkopplingen. Växlingen blir mycket exakt och precis och inga problem att hitta friläget. Levereras med 2 olika satser kopplingsfjädrar, för gatbruk och för race. Kopplingsjusteringen är mycket enkel, utan att transmissionskåpan behöver tas bort. Passar alla Harley Davidson Big Twin 1936-83.

225-8723 Barnett Scorpion Billet kopplingskit..... sats



Kopplingsfjädrar Harley Davidson

Barnett standard kopplingsfjädrar av bästa chrome-silicone samt härdade.
Längd 43 mm. Ytterdiameter 17,60 mm. Trådtjocklek 2,37 mm.
Antal trådvarv 10. Fjäderhårdhet 40 lbs. Sats om 6 fjädrar.
Passar Sportster 1957-70.

225-8673 Barnett kopplingsfjädrar sats



Barnett extra hårda kopplingsfjädrar av bästa chrome-silicone samt härdade.
Längd 47 mm. Ytterdiameter 17,86 mm. Trådtjocklek 2,27 mm.
Antal trådvarv 10. Fjäderhårdhet 50 lbs. Sats om 6 fjädrar.
Passar Sportster 1957-70.

225-8672 Barnett kopplingsfjädrar sats



Barnett kopplingsfjädrar 20% hårdare än original. Består av en kupad platta med 18 st
invändiga splines. Plattans ytterdiameter 94 mm.
Passar XL 883/1100/1200 1984-90.
Ersätter Harley OEM 36792-84, men 20% hårdare.

225-8674 Barnett kopplingsfjädrar st



Barnett kopplingsfjädrar, direkt ersättning för original av bästa chrome-silicone samt härdade.
Längd 37 mm. Ytterdiameter 17,01 mm. Trådtjocklek 2,77 mm.
Antal trådvarv 10. Hårdhet 50 lbs. Färg orange. Sats om 10 fjädrar.
Passar Harley 61/74/80" (1000/1200/1340 cc) 1941-67, 45" (750 sida) 1941-73.
Ersätter Harley OEM 38077-41.

225-8670 Barnett kopplingsfjädrar sats



Barnett extra hårda kopplingsfjädrar av bästa chrome-silicone samt härdade.
Längd 41 mm. Ytterdiameter 17,44 mm. Trådtjocklek 2,70 mm.
Antal trådvarv 9. Hårdhet 68 lbs. Färg grå. Sats om 10 fjädrar.
Passar Harley 61/74/80" (1000/1200/1340 cc) 1941-83.

225-8669 Barnett kopplingsfjädrar sats

Barnett kopplingsfjädrar, direkt ersättning för original, av bästa chrome-silicone samt härdade.
Längd 46 mm. Antal trådvarv 10. Ytterdiameter 16,50 mm. Trådtjocklek 2,39 mm.
Hårdhet 40 lbs. Färg blå. Sats om 10 fjädrar.
Dessa fjädrar kan med fördel även användas 1941-67 om Barnett-lameller användes, eftersom
kopplingen då blir mindre hård, utan risk att det slirar.
Passar Harley 74&80" (1200/1340 cc) 1968-83.
Ersätter Harley OEM 37077-68.

225-8671 Barnett kopplingsfjädrar sats





Kopplingsfjädrar Harley Davidson

Barnett kopplingsfjäder med justerplatta, 20% hårdare än original.
 Satsen består av en kupad platta med 12 st invändiga tänder. Plattans ytterdiameter 160 mm.
 Justerplattan utanför kopplingsfjädern medföljer också.
 Ersätter Harley OEM 37902-82 justerplattan, 37871-84 kopplingsfjädern.
 Passar 1340 Big Twins, late 1984-89.

225-8675 Barnett kopplingsfjäder st



Barnett kopplingsfjäder standard. Består av en kupad platta med 8 st invändiga tänder.
 Plattans ytterdiameter 132 mm.
 Passar Big Twins 1990-97, XL 1991->, Buell 1991->.
 Ersätter Harley OEM 37871-90.

225-8682 Barnett kopplingsfjäder st



Barnett kopplingsfjäder 25% hårdare än original. Består av en kupad platta med 8 st invändiga tänder. Plattans ytterdiameter 132 mm.
 Passar Big Twins 1990-97, XL 1991->, Buell 1991->.
 Ersätter Harley OEM 37871-90 +25% hårdare.

225-8682/1 Barnett kopplingsfjäder st



Barnett kopplingsfjäder standard. Består av en kupad platta med 12 st invändiga tänder.
 Plattans ytterdiameter 145 mm.
 Passar Big Twins 1998-08, Twin-Cam 88 1999-08.
 Ersätter Harley OEM 37871-98.

225-8755 Barnett kopplingsfjäder st



Barnett kopplingsfjäder 25% hårdare än original. Består av en kupad platta med 12 st invändiga tänder. Plattans ytterdiameter 145 mm.
 Passar Big Twins 1998-08, Twin-Cam 88 1999-08.
 Ersätter Harley OEM 37871-98 +25%.

225-8755/1 Barnett kopplingsfjäder st

Barnett hårda kopplingsfjädrar av bästa chrome-silicone samt härdade.
 Längd 45,10 mm. Ytterdiameter 21,50 mm. Trådtjocklek 2,90 mm.
 Antal trådvarv 8. Färg guld. Sats om 5 hårda fjädrar.
 Passar Harley V-rod 2002-> (hårda).

225-8776/1 Barnett kopplingsfjädrar sats



Barnett extra hårda kopplingsfjädrar av bästa chrome-silicone samt härdade.
 Längd 43 mm. Ytterdiameter 20,14 mm. Trådtjocklek 3,10 mm.
 Antal trådvarv 8. Färg röd. Sats om 5 extra hårda fjädrar.
 Passar Harley V-Rod 2002-> (mycket hårda), Scorpion-kopplingen på HD Big Twins (mycket hårda).

225-8759/1 Barnett kopplingsfjädrar sats



Art.Nr	Originalnummer	Benämning
225-8644	38005-74	Bultplatta , XL 1971-83 st
225-8658	5995	Distans för justering tryckplatta, XL 71-83 ... sats
225-8695		Hydraulkopplingshandtag, utan klammer st
225-8675/9	37902-82	Justerplatta, yttre koppling, B-T 1984-89..... st
225-8598	37357-84	Kopplingsjusterskruv, insex, 80" 1984-..... st
225-8585	37089-79	Kopplingsstång, höger st
225-8586	37089-84	Kopplingsstång, höger st
225-8590	37088-79	Kopplingsstång, mitten st
225-8591	37088-84	Kopplingsstång, mitten st
225-8593	37088-85	Kopplingsstång, mitten st
225-8594	37088-87	Kopplingsstång, mitten st
225-8595	37088-90	Kopplingsstång, mitten st
225-8592	37285-84	Kopplingsstång, mitten st
225-8580	37090-79	Kopplingsstång, vänster st
225-8581	37090-84	Kopplingsstång, vänster st
225-8648	37556-57B	Kopplingscentrum, XL 1957-70 st
225-8701	37070-39B	Kopplingsklo Big Twin 1936-86 4-växlad st
225-8645	37533-52A	Låsbricka kopplingscentrum, XL 1954-84..... st
225-8637	11096	Lösring, kopplingsstång, 74&80" 1975-> st
225-8694		Lös kopplingsarm till kit 225-8690 st
225-8634	37496-84	Mutter huvudaxel kopplingssidan, 1984- st
225-8646	37526-56A	Mutter, kopplingscentrum, XL 1956-66 st
225-8647	37527-67	Mutter, kopplingscentrum, XL 1967-84 st
225-8705	37460-41	Mutter+låsbricka kopplingscentrum, 45" sats
225-8636		Nållager, urtrampningslager, 1975-84..... sats
225-8638	37228-75	Oljeutkastare, urtrampningslager, 1976-83..... st
225-8700	37074-38A	Release axel, koppl. B-T 1936-86 4-växlad..... st
225-8626	37074-3837070-39	Release-finger&axel, 1936-86 4-växlad..... sats
225-8691		Renoveringsats hydraulkopplingshandtag... sats
225-8703	37076-41	Renoveringsats kopplingsarm, 45" 1941-43 sats
225-8702	37076-41	Renoveringsats kopplingsarm, 45" 1941-43 sats
225-8640		Renoveringsats kopplingsarm, 45" 1944-52 sats
225-8741		Renoveringsats kopplingsarm, 45" 1944-52 sats
225-8693		Reservslang, 2 m. Rostfri, hydraulkoppling st
225-8639	38101-52	Skålar för kopplingsfjädrar XL 1957-70 sats
225-8627	38018-41	Tryckplatta 1/2" aluminium, 1936-84 st

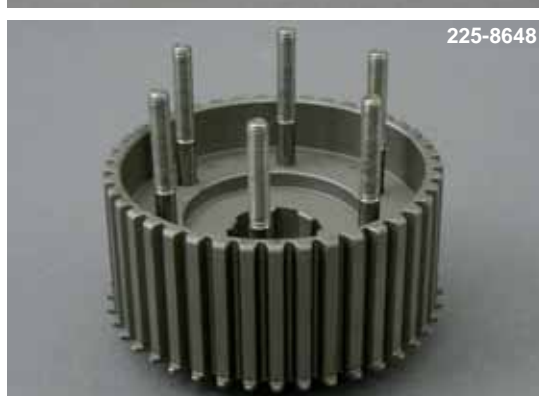



230-9000



230-9002

230-9003



230-9004



230-9005



230-9007



230-9008



230-9009



230-9011



230-9012



230-9014

COLONY

where excellence
is a standard

Show-kromade produkter för växellåda och transmission

230-9000	Kupolmuttersats, kromad, för växellådslocket (kickkåpan), satsen består av 9 kupolmuttrar med rostfria låsbrickor för locket samt 1 kupolmutter för kopplingsarmen sats	230-9006	Sträckare för växellådan, kompl. med mont.-delar, 1000/1200/1300 Topp & Sida 1936-64..... sats
230-9002	Oljeplugg, kromad, med O-ring, passar växellådslocket (kickkåpan), 1000/1200/1300 1936- st	230-9007	Sträckarebult för växellådan, 1000/ 1200/1300 Topp & Sida 1929-64 st
230-9003	Oljeplugg , kromad, med O-ring, överdimension, självgående för växellådslock med dåliga gängor, 1000/1200/1300 1936-..... st	230-9008	Sträckarestag för växellådan 1000/ 1200/1300 Topp & Sida 1936-64 st
230-9004	Kupolbultsats för montering av växellådans monteringsplatta till ramen, 1000/1200/1300 Topp & Sida..... sats	230-9009	Kupolbultsats för transmissionskåpan, alla Harley 1000/1200/1300 med plåttrans, 1936-64 sats
230-9005	Extra kraftiga monteringsdelar för växellådan. 1000/1200/1300 Topp & Sida 1936-64, satsen består av: 5 specialsvarvade brickor som förhindrar att växellådan vrider sig vid stora påfrestningar, 4 kupolmuttrar, 1 sträckarbult, 1 vanlig bult..... sats	230-9011	Kupolbultsats för transmissionskåpan, 1200 1965-70 med aluminiumtrans sats
		230-9012	Kupolbultsats för transmissionskåpan 1200 1965- med plåttrans sats
		230-9013	Kupolbultsats för transmissionskåpan 1200 1971- med aluminiumtrans sats
		230-9014	Kupolbultsats för transmissionskåpan Sportster XLCH 1957-69 med plåttrans..... sats



230-9016



230-9017



230-9018



230-9045



230-9047



230-9025 235-9026 235-9027 235-9028



230-9019



230-9020



230-9021



230-9022
230-9023
230-9024



230-9029



230-9031



where excellence
is a standard

- 230-9016 Kupolbultsats för transmissionskåpan Sportster 1970 sats
- 230-9017 Kupolbultsats för transmissionskåpan Sportster 1971-76 sats
- 230-9018 Kupolbultsats för transmissionkåpan Sportster 1977-85 sats
- 230-9019 Kupolbultsats för kåpan över utgående växellådsdrevet, Sportster 1957-70 sats
- 230-9020 Kupolbultsats för kåpan över utgående växellådsdrevet, Sportster 1971 -76 sats
- 230-9021 Kupolbultsats för kåpan över utgående växellådsdrevet, Sportster 1977-84 sats
- 230-9022 Oljepåfyllningslock, ventilerat, för transkåpan, Sportster 1971-76 st
- 230-9023 Lock för kopplingsjustering, Sportster 1971-76..... st
- 230-9024 Lock för kopplingsjustering och oljepåfyllning, ej ventilerat, Sportster 1977-84..... st

- 230-9025 Kupolmutter för motordrevet, 1936-54, lämplig för Belt-Drive med öppen trans st
- 230-9026 Spetsmutter för motordrevet, 1936-54, lämplig för Belt-Drive med öppen trans st
- 230-9027 Kupolmutter för motordrevet, 1955-76, lämplig för Belt-Drive med öppen trans st
- 230-9028 Kupolmutter för motordrevet, Sportster 1957-82, lämplig för Belt-Drive med öppen trans..... st
- 230-9029 Oljepåfyll & mätsticka Evo 1985-86..... st
- 230-9031 Kupolbults.växellåda, FLT+5v. 1980-85 sats
- 230-9040 Monteringsplatta för växellådan. Kopia av original, men kromad 1000/1200/ 1340 1936-64..... st
- 230-9045 Kpl. mont.sats, krom, växellåda 1965-76 sats
- 230-9047 Kpl. mont.sats, krom, växellåda 1977-86 sats

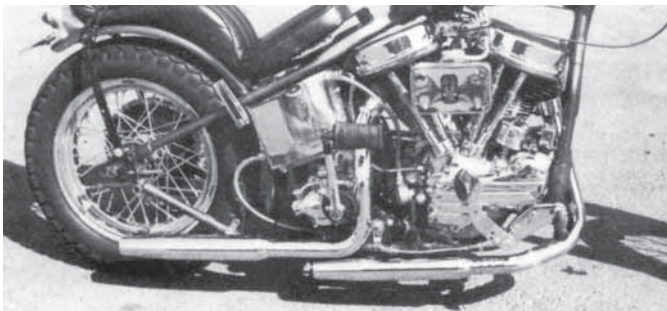

325-1030

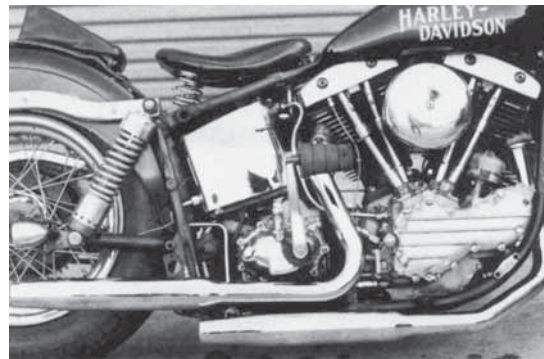

325-1031



325-1032

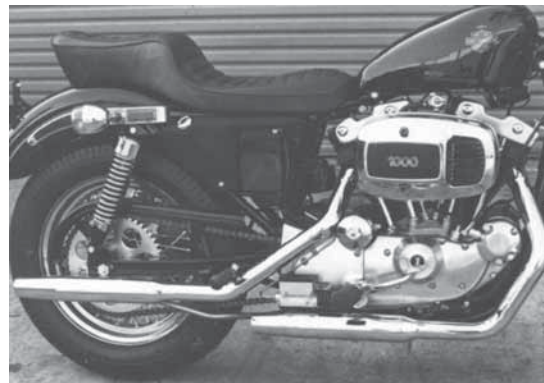

325-1033



325-1034

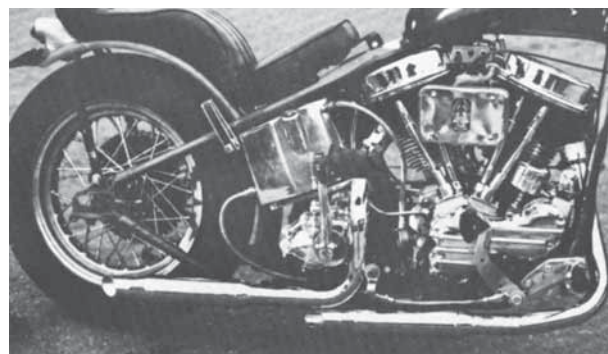

325-1040

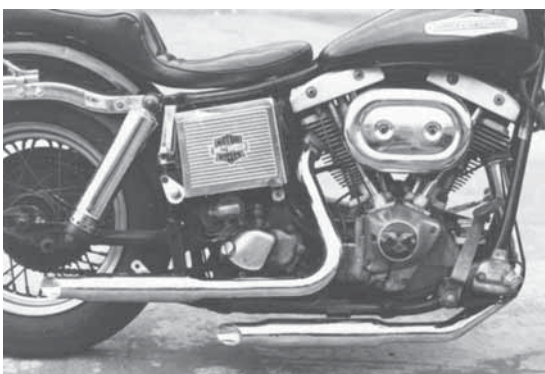

325-1041

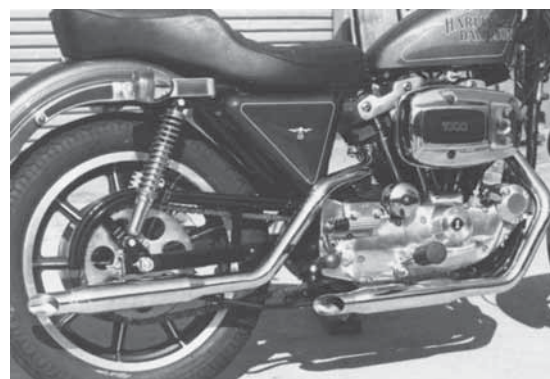

325-1044

Avgassystem "Tapered Muffler" style

Avgassystem i ett stycke med den karaktäristiska koniska dämparen av Sportstermodell, med stålsats.

325-1030	Panhead 1948-65, stel eller svingram	sats
325-1031	Shovelhead 1966-69	sats
325-1032	Shovelhead 1970-, kick eller el-start	sats
325-1033	Sportster 1957-78, 1980-*	sats
325-1034	Sportster 1979	sats

* För att passa 1980 års modell och nyare måste bromspedalstopp 325-1061 beställas separat.

Avgassystem "Shorty Muffler" style

I ett stycke med kort snedkapad dämpare med stålsats.

325-1040	Panhead 1948-65, stel eller svingram	sats
325-1041	Shovelhead 1966-69	sats
325-1044	Sportster 1979	sats

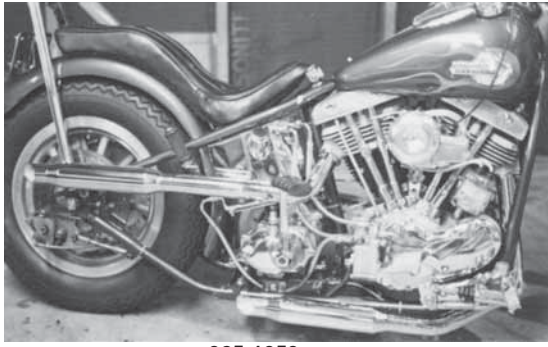

325-1050

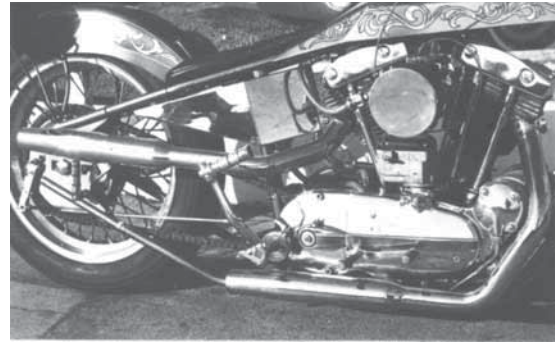

325-1052



325-1060



325-1063



325-1153



325-1062



325-1061



325-1109



325-1063

"Shot Gun Pipes" för stela ramar

För stela ramar. I ett stycke med den karaktäristiska koniska dämparen av Sportstermodell, med stålinsats. Levereras utan monteringsdelar.

325-1000	Panhead 1948-65, stel ram.....	sats
325-1050	Shovelhead 1966-69, stel ram.....	sats
325-1052	Sportster 1957-85, stel ram.....	sats

Värmeskydd

Kromat. 18 cm långt. Passar 1 1/2"-2" avgasrör. Lämpligt för bl.a. shot-gunpipes.

325-1060	st
-----------------	-------	----

Värmeskydd, kromat

Levereras komplett med klammer. Passar: FXR, FXRS 1982-, FXWG 1980-. FXS -80, FXB, FXSB 1981-

325-1063	Värmeskydd, kromat.....	sats
-----------------	-------------------------	------

Bromspedalsstopp

1980-82 års Sportster har en kombinerad monteringsklammer/ bromspedalsstopp som är svetsat fast på original avgasrör. När du byter rör så måste du såga bort originalklammern och montera vårt stopp istället. Detta behöver inte svetsas fast.

325-1061	st
-----------------	-------	----

Fäste för fotplatta, höger

Detta fäste måste användas istället för originalfästet till höger fotplatta på FLH när du använder vårt avgassystem 325-1075.

325-1062	Fäste för fotplatta, höger.....	st
-----------------	---------------------------------	----

Pinnbultsats, avgasrören Shovelhead

Förhindrar att gängorna förstörs i topplocket, eftersom pinnbultarna blir fast monterade. Nu ytterligare förbättrad med ingjuten kopparpackning i den vanliga avgaspackningen. Dessutom medföljer pinnbultar i olika längder. Gängdjupet kan variera på olika toppar. (Använd den längd som passar bäst.)

satsen består av:

- 2 pinnbultar 25 mm långa
- 2 pinnbultar 30 mm långa
- 1 insexnyckel till pinnbultarna
- 2 kromade kupolmuttrar
- 2 låsbrickor
- 2 avgaspackningar

325-1109	Pinnbultsats Shovelhead.....	sats
-----------------	------------------------------	------

Avgasrörsförlängningar

Med ordentlig insats. Perfekt krom. Kraftig insexbult vid fästet. Längd 42 cm.

325-1152	Rak. För 2" rör.....	st
325-1153	Svängd. För 1 1/2" rör.....	st

Reduceringsbussning 1 3/4" till 1 1/2"

Uppslitsad bussning som reducerar från 1 3/4" (45 mm) till 1 1/2" (38 mm).

325-1139	Reduceringsbussning.....	st
-----------------	--------------------------	----

Flexibel avgasslang, kromad

Passar utanpå originalrören. Kromad. Passar alla Big Twin 1939-69 med 1-3/4" avgasrör. Kromade.

325-1064	Flexibel avgasslang.....	st
-----------------	--------------------------	----



Megaphone Bell End

Rak kromad customdämpare i klassisk chopperstil, med löstagbar rörinsats utan glaspackning men med en hålad täckplåt. Tratten längst bak har 64 mm ytterdiameter. Dämparens hela längd 47 cm. 17 cm långt vridbart upphängningstag som kan kapas till önskad längd. Dämparen levereras med insatsbussningar som passar till följande rördimensioner: 35 mm (1-3/8"), 38 mm (1-1/2"), och 42 mm (1-5/8"). Utan bussningar passar dämparen till 45 mm (1-3/4") avgasrör. Klammern som klämmer fast ljuddämparen mot avgasröret medföljer också. Ljuddämparen passar både vänster och höger sida.

325-1180st



Megaphone Muffler

Uppsvängd kromad customdämpare i klassisk chopperstil, med löstagbar rörinsats utan glaspackning men med en hålad täckplåt. Tratten längst bak har 64 mm ytterdiameter. Dämparens hela längd 50 cm. 17 cm långt vridbart upphängningstag som kan kapas till önskad längd. Dämparen levereras med insatsbussningar som passar till följande rördimensioner: 35 mm (1-3/8"), 38 mm (1-1/2"), och 42 mm (1-5/8"). Utan bussningar passar dämparen till 45 mm (1-3/4") avgasrör. Klammern som klämmer fast ljuddämparen mot avgasröret medföljer.

325-1198 Vänster.....st
325-1199 Höger.....st



Shorty Muffler

30 cm lång kromad ljuddämpare med löstagbar rörinsats med rakt genomblås, utan täckplåt. Ljuddämparen är dubbelsidig, ena änden passar 38 mm (1-1/2") avgasrör och den andra änden passar 45 mm (1-3/4"). Största ytterdiameter 60 mm. Ljuddämparen levereras med 17 cm långt upphängningstag och passar både vänster och höger sida. Levereras utan ljuddämparklammer, beställ #590/38 om dämparen används till 38 mm, beställ #590/45 om dämparen används till 45 mm rör.

325-1175 Shorty Muffler.....st
590/38 Klammer, 42 mm.....st
590/45 Klammer, 48 mm.....st



Tapered Muffler

38 cm lång kromad ljuddämpare med fast insats. Något konformat bakstycke med rakt avkapad ände. Levereras med upphängningstag och insatsbussningar som gör att dämparen passar både 38 mm (1-1/2") och 45 mm (1-3/4") avgasrör. Ljuddämparen passar både vänster och höger sida. Levereras med ljuddämparklammer.

325-1160st



Slash Cut Muffler

38 cm lång kromad ljuddämpare med fast insats. Rakt bakstycke med snedkapad ände. Levereras med upphängningstag och insatsbussningar som gör att dämparen passar både 38 mm (1-1/2") och 45 mm (1-3/4") avgasrör. Ljuddämparen passar både vänster och höger sida. Levereras utan ljuddämparklammer. Observera att det röda i änden av ljuddämparen svärtas så fort dämparen har använts.

325-1165st
590/45 Ljuddämparklammerst



Turn Out Muffler

43 cm lång kromad ljuddämpare med fast insats. Utsvängt bakstycke. Levereras med upphängningstag och insatsbussningar som gör att dämparen passar till följande rördimensioner: 45 mm (1-3/4"), 42 mm (1-5/8"), 38 mm (1-1/2") och 35 mm (1-3/8"). Ljuddämparen passar både vänster och höger sida. Levereras med ljuddämparklammer.

325-1172st



Fishtail utan insats

Rör utan insats med fiskstjärt. Välj mellan totallängd 76 cm eller 90 cm. Röret kan kapas till önskad längd. Fiskstjärtens längd 14 cm, höjd 15 cm, största invändiga bredd 4 cm. Röret passar direkt på 45 mm (1-3/4") avgasrör, för mindre (42/38/35 mm) rör måste separat bussningsats beställas. Levereras utan upphängningstag och utan ljuddämparklammer. Röret passar både vänster och höger sida.

325-1116	76 cmst
325-1114	90 cmst
325-1141	Upphäng.klammerst
590/45	Ljuddämparklammerst
325-1138	Bussningsatssats



Classic Standard Muffler

65 cm lång kromad ljuddämpare med fast insats. Ytterdiamater 82 mm. Ljuddämparen passar direkt på 45 mm (1-3/4") avgasrör, för mindre (42/38/35 mm) rör måste separat bussningsats beställas. Levereras utan upphängningstag och utan ljuddämparklammer. Denna ljuddämpare är en replika av Harley Davidsons dämpare på FL-modeller 1958-77, men kan även användas som universal. Ljuddämparen passar både vänster och höger sida.

Motsvarar Harley Davidson OEM 65240-41A.

325-1107	Cl. Std. Mufflerst
325-1144	Upphäng.klammerst
590/45	Ljuddämparklammerst
325-1138	Bussningsatssats



Fishtail Muffler

Kromad fiskstjärtljuddämpare med fast insats. Totallängd 875 mm, varav fiskstjärten är 250 mm och det raka främre röret är 240 mm (kan kapas till önskad längd). Dämparens ytterdiamater 64 mm. Fiskstjärtens största höjd 125 mm. Ljuddämparen passar direkt på 45 mm (1-3/4") avgasrör, för mindre (42/38/35 mm) rör måste separat bussningsats beställas. Levereras utan upphängningstag och utan ljuddämparklammer. Ljuddämparen passar både vänster och höger sida.

325-1106	Fishtail Mufflerst
C74	Upphäng.klammerst
590/45	Ljuddämparklammerst
325-1138	Bussningsatssats



Fishtail Tip

18 cm lång kromad fiskstjärt. Fiskstjärtens största invändiga bredd är 45 mm nertill, avsmalnande upptill till några få mm. Fiskstjärten passar direkt på 45 mm (1-3/4") rör, för mindre (42/38/35 mm) rör måste separat bussningsats beställas. Levereras utan fästklammer. Fiskstjärten passar både vänster och höger sida.

325-1111	Fishtail Tipst
590/45	Ljuddämparklammerst
325-1138	Bussningsatssats



Bussningsats, ljuddämpare

Bussningsats med 3 st bussningar som gör det möjligt att använda ljuddämpare med 45 mm (1-3/4") hål till avgasrör i dimensionerna 42 mm (1-5/8"), 38 mm (1-1/2") och 35 mm (1-3/8"). Bussningarna är snett uppslitsade för bästa tätning och passform.

325-1138sats
-----------------	-----------



Värmeskydd, avgasrör

Kromat universal värmeskydd för avgasrör med dimension 38-51 mm (1-1/2" - 2"). Levereras med 2 fästklammor, bandbredd 12,5 mm. C/c-avstånd mellan klammorna 90 mm. Klammorna fästs på insidan av värmeskyddet.

Välj mellan 18 eller 30 cm långt värmeskydd (bilden visar 30 cm).

325-1060	18 cm.....st
325-1065	30 cmst

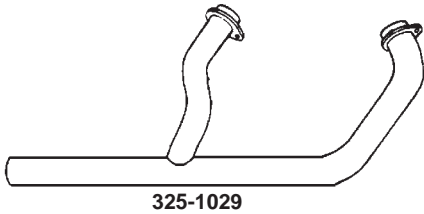

325-1029

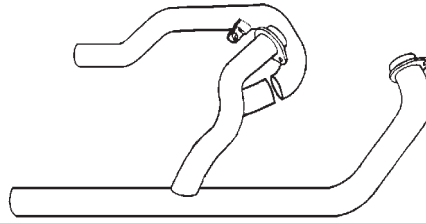

325-1024

Dual Exhaust with Cross-Over Early Shovel

4-delat. Kromat.

325-1023 Early Shovel 1966-69..... sats

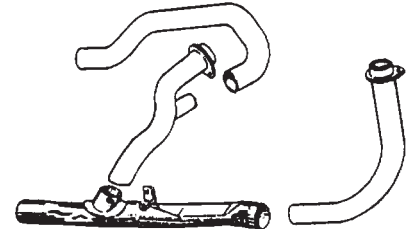

325-1023

Dual Exhaust with Cross-Over Shovel 1970-

2-delat. Kromat. Passar både kick och el-start.

325-1024 Shovel 1970-..... sats

Fishtail Muffler FL 1958-66

Perfekt replica av OEM 65240-61. Kromad. Längd 27". För 1-3/4" avgasrör.

325-1108 Fishtail muffler FL 1958-66 st



325-1108

Fishtail Muffler 750 sida

Perfekt replica. Kromad. Längd 82 cm. För 1-1/2" avgasrör. Utförande enligt bild.

325-1105 Fishtail muffler 750 sida st



325-1105

Drag Pipes 2"

2" Drag-Pipes, har mycket fint krom och dessutom dubbla rör närmast toppen för att minska risken för blåanlöpning. Passar både stela och svingramar, men eftersom rören har så stor diameter så kan det ibland bli tringt. t.ex. om växellådan är längst fram. Då kan bakre röret ta i.

325-1070 Panhead 1948-65, 2"par



325-1070

325-1071 Shovelhead 1966-69 (bakre rör framför växellådan), 2"par



325-1071

325-1072 Shovelhead 1970- (bakre rör bakom växellådan), 2"par



325-1072

325-1080 Ljuddämparinsats för 2" rör..... st



325-1080

- 325-1084** Universalklammer med stag, för upphängning
av t.ex. 2" avgasrör. stagets längd 11 cm.
Kromad. Levereras med bult och mutter..... st



Dragpipes 1 3/4"

Fint krom. Snedkapade. Passar såväl stela som svingramar.
1 3/4 Dragpipes ger maximal effekttökning. Enligt test i Hojmagasinet 4 1983 ökade effekten med 13 hästar enbart genom att byta till våra 1 3/4 dragpipes på en Wide Glide 1982.

- 325-1095** Knucklehead 1936-47, 1 3/4 par
325-1096 Panhead 1948-65, 1 3/4 par

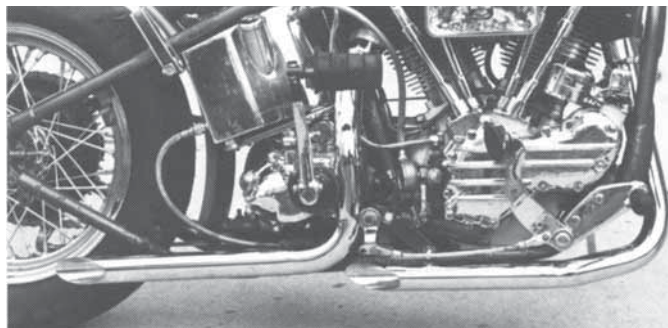

325-1096

Ljuddämpareinsatser för 1 1/2" & 1 3/4" avgasrör

Monteras inuti avgasröret. Fastlåses med bult. Effektiv ljuddämpning.

- 325-1120** För avgasrör med ytterdiameter 1 1/2" (38 mm)
längd 10 cm st
325-1120/2 För avgasrör med ytterdiameter 1 1/2" (38 mm)
längd 20 cm st
325-1121 För avgasrör med ytterdiameter 1 3/4" (45 mm)
längd 10 cm st
325-1121/2 För avgasrör med ytterdiameter 1 3/4" (45 mm)
längd 20 cm st



325-1121/2

Glaspackad ljuddämpareinsats för 1 3/4" avgasrör

Mycket effektiv ljuddämpning. Monteras med 1 bult i avgasröret. Längd 22 cm.
Lev komplett med glasfibermatta.

- 325-1123** För avgasrör med ytterdiameter 1 3/4" (45 mm) st



Upphängningsklammer, universal för 1 1/2" & 1 3/4" avgasrör

Mycket kraftigt utförande. Förkromat.

- 325-1130** Innerdiameter 1 1/2" (38 mm) st
325-1131 Innerdiameter 1 3/4" (45 mm) st



Avgaspackning "Firering"

Avsevärt förbättrad packning med ingjuten kopparring för absolut bästa tätning.
Passar Shovelhead 1966-.

- 235-9552** Avgaspackning "Firering" st



Shur-Lock monteringsdelar avgasrören Evolution

Håller fast avgasrören vid topparna. Kan inte vibrera loss. Satsen består av: 4 specialmuttrar med låsbrickor, 4 special-brickor i aluminium med 6-kanthål, 4 plan-brickor. Passar alla Evolution 1984-.

325-1125 Shur-lock monteringsdelar sats



Shur-Lock monteringsdelar ljuddämparna FX

Satsen består av:
2 specialmuttrar (gänga 5/16 UNC) med lås-brickor, 2 vinklade special-brickor i aluminium med 6-kanthål, 2 planbrickor.

325-1127 Shur-lock monteringsdelar sats



Art.Nr	Originalnummer	Benämning
325-1018		"Head type" avgasrör 74&80" sida.....par
325-1023		Avgassystem, cross-over, Shovel 1966-69.. sats
325-1024	65494,65496-70	Avgassystem, cross-over. Shovel 1970-el... sats
325-1028		Avgassystem, FL/FLH 1970-84, kick&el..... sats
325-1038		Avgassystem, FXR/FXRS/FXLR 1984-->..... sats
325-1046		Avgassystem, FLT/FLHS/FLHT 1985-->..... sats
325-1047		Avgassystem FL 1970-84 el-start sats
325-1053		Shotgun's FLSTF "Fat Boy" 1990-->..... sats
325-1056		Avgassystem, Revtech FX 71-84, ej FXST . sats
325-1058		Avgassystem, XL Evo 883->1200cc sats
325-1059		Avgassystem, FXST/FLST 1984-->, FXWG sats
325-1064	65550-58	Flexibel avgasslang 1-3/4"..... st
325-1066		Fishtail-system, Panhead 1948-65 sats
325-1067		Fishtail-system, Shovelhead 1966-69..... sats
325-1069		Fishtail-system, Softail Evo..... sats
325-1074		Drag pipes, FXST 1984--> 2"x40".....par
325-1085		Drag pipes, FL 1970-84 kick&el. 40"par
325-1086		Drag pipes, FLT/FLHS/FLHT 1985-->.....par
325-1087		Drag pipes, 1-3/4" Fat Boy 1990-->par
325-1093		Drag pipes, FXR/FXRS 1984-->par
325-1117		Fiskstjärdämpare 1-3/4" höger 46 cm..... st
325-1118		Fiskstjärdämpare 1-3/4" vänster 46 cm st
325-1128	65325-83	Låsring, avgaspackning, alla Evo st
325-1129	65328-83	Fästplatta+låsring, avgas Evopar
325-1136		Avgasklammer, Panhead, kromad.....par
325-1137		T-bultsats för tunnelfäste sats
325-1140	65722-85	Ljuddämparklammer, FLT 1985-92.....par
325-1141		Klammer med stag 1-7/8" (48mm)..... st
325-1143		Avgasförlängare rak, 1-3/4", 52 cm lång..... st
325-1144	65293-58	Ljuddämparklammer, 83 mm, f/325-1107/8 st
325-1145	65294-78	Ljuddämparklammer, 92 mm, FL 1978-84..... st
325-1146		Bred avgasklammer, XL 1957-85par
325-1147		Bred avgasklammer, Panhead.....par

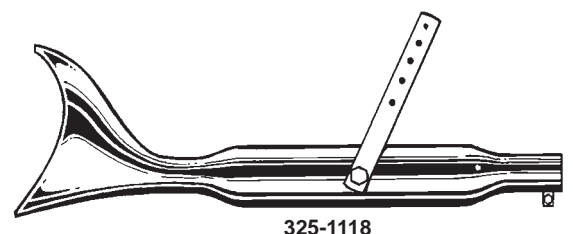
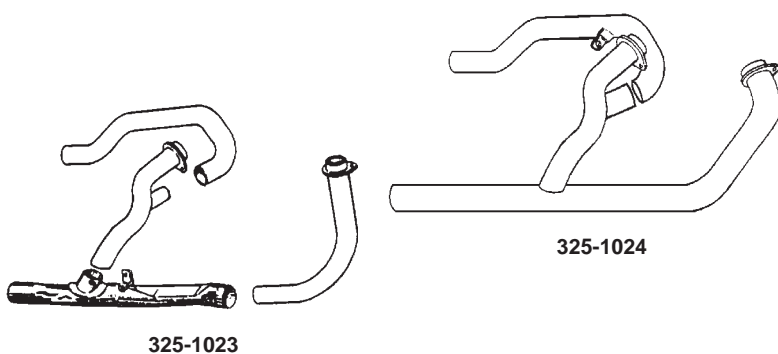

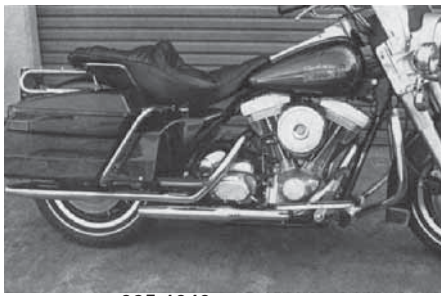

325-1046

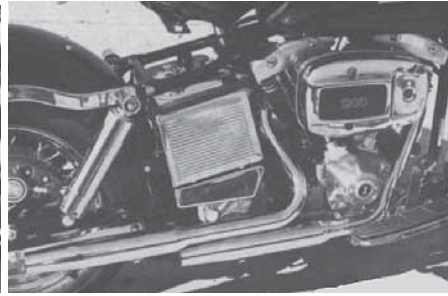

325-1047

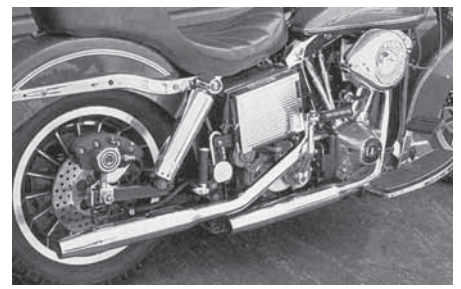

325-1028

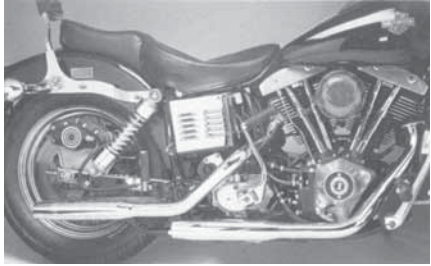

325-1056

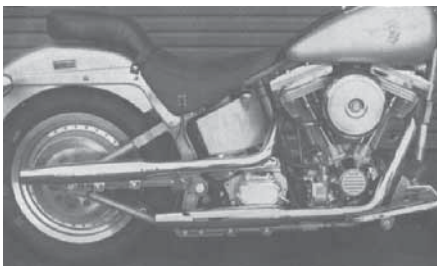

325-1053



325-1038

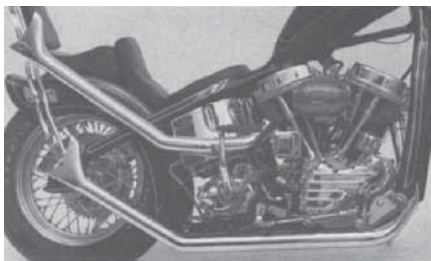

325-1066 325-1067

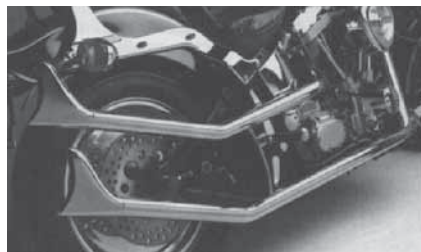

325-1069



325-1074



325-1085



325-1086



325-1087



325-1093



325-1058

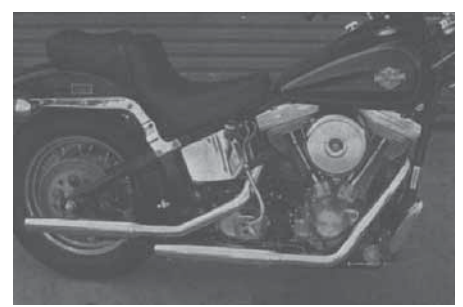

325-1059

Pull-Back Risers för 1" styren

Bra krom. Höjd styret 8 cm. Bakåt 6 cm. Gänga för fästbulten UNF 1/2"x 20. Fästbulten medföljer ej.

330-1532 Pull Back Risers 1".....par



Dome Risers för 1" styren

Fint krom. Finns 7,5 och 12 cm höga. Gänga för fästbulten UNF 1/2"x20. Gängdjup 1-1/2" (38 mm). Fästbulten medföljer ej.

330-1533 Dome Risers 7,5 cmpar

330-1534 Dome Risers 12 cmpar



Runda Risers för 1" styren

Mycket kraftig modell. Ytterdiameter 32/51 mm. Fint krom. Gänga för fästbulten UNF 1/2"x20. Gängdjup 1-1/2" (38 mm). Fästbultar medföljer ej.

330-1520 4" (10 cm) 1" (25 mm)par

330-1521 6" (15 cm) 1" (25 mm)par

330-1522 8" (20 cm) 1" (25 mm)par

Bultsatser

Bultsatser för t.ex. risers innehållande 2 st kromade insexbultar med slät skalle eller sexkantsskalle. Levereras med 2 st kromade fjäderbrickor.

UNF = fingängat, 20 gängor/tum
UNC = grovgängat, 13 gängor/tum

Gänga	Bultlängd tum	Bultlängd mm	Gänglängd mm	Art.nr
UNF, insex				
1/2-20UNF	2-1/2	64	48	150-2276/1
1/2-20UNF	2-3/4	70	54	150-2277/1
1/2-20UNF	3	76	42	150-2278/1
UNC, insex				
1/2-13UNC	2-1/2	64	48	150-2269/1
1/2-13UNC	2-3/4	70	52	150-2270/1
1/2-13UNC	3	76	42	150-2271/1
1/2-13UNC	3-1/2	83	54	150-2273/1
1/2-13UNC	3-3/4	95	42	150-2274/1
UNC, sexkant				
1/2-13UNC	2-1/2	64	35	150-2290
1/2-13UNC	2-3/4	70	35	150-2291
1/2-13UNC	3	76	35	150-2292
1/2-13UNC	3-1/2	83	35	150-2294
1/2-13UNC	3-3/4	95	35	150-2295



Lösa kromade bultar och brickor

Lösa kromade bultar och brickor för t.ex. risers. Levereras styckewis.

UNF = fingängat, 20 gängor/tum
UNC = grovgängat, 13 gängor/tum

Gänga	Bultlängd tum	Bultlängd mm	Gänglängd mm	Sexkant	Insex refflad	Insex kullrig	Fjäderbricka	Planbricka
1/2-20UNF	1-3/4	45	45	-	54-2772	-	54-2429	54-2597
1/2-20UNF	2-1/2	64	49	-	54-2776	-	54-2429	54-2597
1/2-20UNF	3	76	35	330-1555*	-	-	54-2429	54-2597
1/2-13UNC	1-1/2	38	35	330-1550*	-	-	54-2429	54-2597
1/2-13UNC	2-1/4	57	57	-	-	-	54-2429	54-2597
1/2-13UNC	2-1/2	64	49	-	54-2730	54-2658	54-2429	54-2597
1/2-13UNC	2-3/4	70	53	-	54-2731	-	54-2429	54-2597
1/2-13UNC	3	76	35	330-1554*	-	-	54-2429	54-2597
1/2-13UNC	3	76	76	-	-	54-2660	54-2429	54-2597



*) zinkad

Drag Bar styren

Kraftiga USA-tillverkade 1" (25 mm) styren. Bra krom

330-1500	Exakt kopia av Harley FX och Sportsterstyret. Bredd 80 cm.....	st
330-1505	Drag Bar, bredd 63 cm.....	st
330-1506	Drag Bar, bredd 67 cm.....	st



Pullback T-Bar

Kromat 1" (25 mm) styre med risers - Pullback T-Bar. Välj mellan 3 höjder.

Bredd: 60 cm
Rise/höjd: 6/8/10" (15/20/25 cm)
Pullback 18 cm

Gänga för fästbultarna: 1/2-20UNF (fingänga)
Gängdjup: 42 mm
C/c mellan bulthålen: 3-1/2" (89 mm)

Använd styre utan kabelgropar till Harley Davidson t.o.m. 1981 och många custombyggen.
Använd styre med kabelgropar till Harley Davidson fr.o.m. 1982.

Levereras utan fästbultar, se sid 112.

Höjd		Artikelnummer	
		Utan gropar, -1981	Med gropar, 1982-
6"	15 cm	330-1537	330-1557
8"	20 cm	330-1538	330-1558
10"	25 cm	330-1539	330-1559



Custom Harley Bars

1" styren för Harley. Kvaliten på kromet är helt suverän och böjarna är perfekt bockade.

		Width	Rise	Pull back	Center width
330-1510	Low Buckhorn, HD->81	79 cm	13 cm	18 cm	22 cm
330-1560	Low Buckhorn, HD 82->	79 cm	13 cm	18 cm	22 cm
330-1511	Medium Buckhorn, HD->81	84 cm	18 cm	19 cm	22 cm
330-1561	Medium Buckhorn, HD 82->	84 cm	18 cm	19 cm	22 cm
330-1512	High Buckhorn, HD->81	84 cm	26 cm	23 cm	22 cm
330-1562	High Buckhorn, HD 82->	84 cm	26 cm	23 cm	22 cm
330-1513	Harley före 1977, HD->81	75 cm	8 cm	27 cm	18 cm
330-1563	Harley före 1977, HD 82->	75 cm	8 cm	27 cm	18 cm
330-1514	Low Chopper	59 cm	16 cm	35 cm	14 cm
330-1515	High Chopper	63 cm	16 cm	38 cm	16 cm

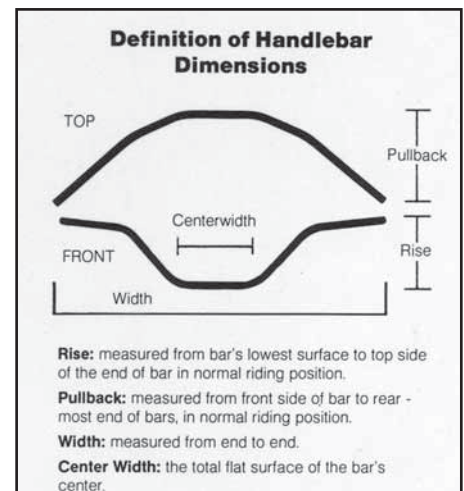

Släta gummihandtag med pluggar, 1"

Helt släta, svarta gummihandtag 117 mm långa. Levereras parvis med kromade ändpluggar. Replica av original gummihandtag på Harley 1962-72.

Satsen består av: 1 st vänster-handtag 1" (25 mm), 1 st höger-handtag 1-1/8" (28 mm) samt 2 st kromade ändpluggar. OEM 56238-62

330-1641 Gummihandtag med pluggar sats



Kromad plugg för styränden

Passar i alla 1" styren.

205-7031 Plugg, kromad..... st



Skumgummigrepp, svarta

Med ändpluggar. Ger mycket bra grepp och minskar vibrationer. Längd 115 mm. Avsedda för 1" styren.

330-1582 Skumgummigrepp 1"..... par



Gummihandtag "Jackhammer", svarta

Råfflat gummihandtag. Kraftigt utförande. Behagligt grepp. Längd 135 mm som kan kapas till önskad längd. Avsedda för 1" styren.

330-1584 Gummihandtag, vänster, 25 mm hål..... st

330-1583 Gummihandtag, höger, 28 mm hål..... st



Handtag med kromade lock

Tillverkade av mjukt, men kraftigt skumgummi. Minskar vibrationerna och ger perfekt grepp. Dessutom... SUPER-LOOK.

Svarta med kromade lock i bagge andar. Längd 120 mm. För 1" styren.

330-1585 Handtag med kromade lock 1"..... par



Kabelprydad, krom

Tillverkad av kromad plast. Passar över reglagekablar, tändkablar, elkablar etc. Mycket enkel montering, kabeln behöver inte lossas från fästet. Mycket dekorativt och populärt. Längd 152 cm.

330-1800 Kabelprydad, kromad..... st



Kromade aluminiumhandtag med svarta gummiband

Original gaskablar passar direkt i gasrullen.
Längd 130 mm.
Levereras parvis.

330-1779 Harley Davidson Sportster och Big Twin med dubbla gaswirarpar



Släta gummihandtag

Helt släta gummihandtag, 117 mm långa för 1" (25 mm) styre. Levereras parvis med kromade ändpluggar. Dessa handtag är replicor av original handtag på Harley Davidson 1962-72, men fungerar till de flesta mc med 1" styre. Motsvarar Harley OEM 56206-74.

330-1641 Gummihandtag Harley Davidson 1962-72.....par

Replica av handtagen på 1909 års Harley Davidson

Modifierade för att passa alla Harley från 1974, samt alla andra mc med 1" (25 mm) styre. Längd 130 mm. Levereras parvis med 1" (25 mm) handtag för vänster sida och 1-1/8" (32 mm) för gashandtaget på höger sida.

330-1627 Replica handtagen Harley Davidson 1909.....par



Gummihandtag med kromade lock

Svarta 1" (25 mm) cellgummihandtag med kromade lock. Minskar vibrationer och ger bra grepp. Levereras parvis med 1" (25 mm) handtag för vänster sida och 1-1/8" (32 mm) för gashandtaget på höger sida. Välj mellan två olika längder.

330-1585 Gummihandtag med kromade lock, 130 mmpar

330-1598 Gummihandtag med kromade lock, 150 mmpar

Läderklädda skumgummihandtag med fransar

Kromade pressgjutna aluminiumlock i bägge ändar. Fransarnas längd 30 cm. Levereras parvis med 1" (25 mm) handtag för vänster sida och 1-1/8" (32 mm) för gashandtaget på höger sida. Välj mellan två olika längder.

330-1638 Läderklädda handtag, 130 mmpar

330-1639 Läderklädda handtag, 150 mmpar



Handtag av gjuten, kromad aluminium

Med gummiinlägg. Levereras parvis med 1" (25 mm) handtag för vänster sida och 1-1/8" (32 mm) för gashandtaget på höger sida. Välj mellan två olika längder.

330-1628 Handtag, kromad aluminium, 130 mmpar

330-1629 Handtag, kromad aluminium, 150 mmpar



Helt slätt svart gummihandtag

117 mm långt. Replica av original gummihandtag på Harley Davidson 1962->, men utan hål för ändpluggar. Levereras styckvis. 1" (25 mm) för vänster sida, 1-1/8" (28 mm) för att passa utanpå gasrullen på höger sida).

330-1770 Gummihandtag vänster sida, 1" (25 mm) st

330-1771 Gummihandtag höger sida, 1-1/8" (28 mm) st

Kromat gashandtag

Med uttag för dubbla gaswirar, drag och retur. Replica av original gashandtag på FL/FX/XL 1981-. Levereras med friktionskruv, fjädrer och släta gummihandtag med kromade ändpluggar för höger och vänster sida. Gashandtaget motsvarar Harley OEM 56395-81.

330-1574 Kromat gashandtag FL/FX/XL 1981-par

Reservdelar

330-1575 Friktionskruv med fjädrer sats

330-1641 Gummihandtagpar



Gashandtag 1"

Tillverkat av Barnett i USA. Helt i metall, även rullen. Perfekt krom. Smäcker modell. Levereras med justerskruv.

330-1570	Gashandtag med justerskruv	st
330-1571	Lös justerskruv	st



Gashandtag 1" kopia av original

Helt kromad. Levereras utan gummi. Originalmonterad på XL 1974-80, FX 1974-80, FL/FLH 1975-80.

330-1573	Gashandtag, kopia av original	st
-----------------	-------------------------------------	----

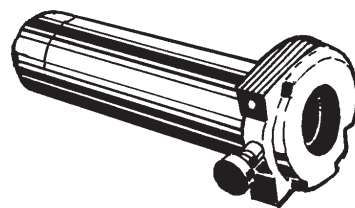

Koppling/Bromshandtag 1"

Mycket förnämlig kvalitet i kromad aluminium. Hål för backspegel. Kopia av original. Passar vänster och höger sida.

330-1601	OEM 45002-65A. Håldiameter för höljet 8,0 mm	st
330-1602	OEM 38609-69. Håldiameter för höljet 9,5 mm	st
330-1603	OEM 38604-65A. Håldiameter för höljet 11,0 mm	st



Ledbult med låsbricka

För handtagsarmen 1965- samt alla våra aluminiumhandtag.

330-1604	Ledbult med låsbricka	sats
-----------------	-----------------------------	------



Hållnippel med teflonbussningar

Passar alla koppling med bromshandtag till Harley. Sats om nippel med 2 teflonlagringar.

330-1605	Hållnippel med teflonbussningar	sats
-----------------	---------------------------------------	------



Koppling och bromshandtag 1"

Kromad metall. Mycket kraftig modell. Tillverkade av Barnett i USA. Levereras med hållnippel. Hålet där höljet går in i handtaget är 7,1 mm. Utan justerskruv.

330-1590	Koppling (vänster)	st
330-1591	Broms (höger)	st



Kopplingshandtag 1" Sportster 1971-

Som 330-1590 men hålet där höljet går in i handtaget är 9,5 mm. Lämpligt för Sportster 1971-,

330-1593	Koppling (vänster)	st
-----------------	--------------------------	----



Koppling och bromshandtag 1"

Helt i kromad metall. stabil och bra modell. Tillverkade i USA av Barnett. Levereras med justerskruv.

330-1594	Koppling (vänster)	st
330-1595	Broms (höger)	st
330-1596	Lös wirejusterskruv	st



330-1611 Skruvnippel, kromad, längd utan skruven 22 mm, diameter 11,5 mm, max wiretjocklek 3,25 mm..... st



330-1612 Hållnippel, kromad, för bl.a. Harley koppling och bromshandtag 1949-67, 0 12 mm, levereras med saxpinne..... st



330-1613 T-nippel (lödnippel) i mässing för bl.a. kopplingskabelns nedre fäste på Sportster, håldiameter 3,25 mm..... st

Kabelklammer, universal

För t.ex. bromskabelns fäste vid hjulet. Mycket enkel montering, sitter "stenhårt".
Levereras komplett med bult, muttrar, brickor. Blankförzinkad.



330-1609 Kabelklammer Universal st

330-1614 Justermutter vid kopplingshandtaget, Sportster 1957-70, kromad st



330-1615 Justermutter vid kopplingshandtaget, Sportster 1957-70, kromad st



330-1616 Justerskruv, kromad, med mutter, UNF 5/16"x 24, för kopplingskabeln vid växellådan, Harley t.o.m. 1967..... st



330-1617 Justerskruv, kromad, med mutter, UNF 3/8"x 24, för kopplingskabeln vid växellådan, Harley 1968-..... st

330-1618 Justerskruv, kromad, utan mutter, UNF 5/16"x 24, för handbromskabeln nertill i bromsröret, Electra 1949-71, Superglide 1971 -72, Sportster alla med trumbroms st



330-1630 Bromsrör, kromat Electra Glide 1949-71..... st

330-1631 Bromsrör, kromat Sportster 1957-78, Superglide 1971-72 st

Huvudhandbromscynder, kromad

Helt kromad bromscynder. Levereras komplett med handtagsarm, lock med ingraverat HD-emblem, fastnippel för bromsslang, bromsljuskontakt och i övrigt alla invändiga delar. (Klammern måste beställas separat.) Passar Sportster och Superglide 1973-81. Electraglide 1972-81.

330-1780 Huvudhandbromscynder, kromad st

Reservdelar passande original och ovanstående bromscynder.
Sportster och Superglide 1973-81, Electraglide 1972-81.

330-1586 Renoveringssats sats
330-1588 Lock med ingraverat HD-emblem, kromat st
330-1589 Skruvar för locket. Kromade st
330-1790 Bromsljuskontakt..... st



330-1780

Klammerfäste, kromat

Passar original och ovanstående huvudbromscynder/kopplingshandtag. 1200/1340/Sportster 1972-81. Underbart krom. Levereras med 4 kromade skruvar. Levereras utan kontakter och strömbrytare. Vi har även klammerfäste helt utan uttag för kontakter/strömbrytare. Lämpligt för Dig som vill flytta dessa till annan plats.

330-1782 Klammerfäste med uttag, kromat..... st
330-1783 Klammerfäste utan uttag, kromat..... st



330-1588

Tryckströmbrytare

1200/1340/Sportster 1972-81

330-1791 Tryckströmbrytare "Button switch" st
330-1792 "Button cap", kort st
330-1793 "Button cap", lång..... st



330-1790

Vippomkopplare

"Rocker switch". 1200/1340/Sportster 1972-81.

330-1794 Vippomkopplare, "Run-Off" st
330-1795 Vippomkopplare, "Hi-Lo" st
330-1796 Vippomkopplare, utan text st



330-1782

Kopplingshandtag, kromat

Underbart Show-chrome. Direkt ersättning för originalet 1200/ 1340/ Sportster 1972-81. Levereras komplett men utan klammer.

330-1781 Kopplingshandtag, kromat, 1972-81 st



330-1783



330-1791 330-1792 330-1793



Kablar av absolut högsta kvalitet, tillverkade av en av de äldsta och mest pålitliga kabeltillverkarna i USA. Nylonlagrat hölje ger minimal friktion.

Best.nr.	OEM	Längd (höljet)	Passar modell
KOPPLINGSKABLAR, nylonlagrade			
330-1685 330-1686	38618-52	STD = 76 cm + 8" = 96 cm	74" 1952-67 med råttfälla
330-1690 330-1691	38618-68	STD = 126 cm + 8" = 146 cm	74 & 80" 1968-86 4-växlad
330-1692	38599-80A	STD = 140 cm	FXR/FLT 1980-82. Wirediameter 1/8" (3,25 mm)
330-1697	38599-80A	STD = 140 cm	FXR/FLT 1980-82. Wirediameter (2,15 mm)
330-1720	38599-83A	STD	FXR/FLT/FLHT 1983-86
330-1723	38605-86A	STD	FXST 1986 5-växlad
330-1726	38611-86	STD	FLST 1986 5-växlad
330-1729	38606-87	STD	FXR/FXRS/FXRT 1987-99
330-1732	38607-87	STD	FLH/FLT/FXST/FXSTC/FLST 1987-99
330-1735	36753-87	STD	FXLR 1987-95
330-1738	36755-87	STD	FXRSE 1987-95
330-1700 330-1701	38619-57	STD = 134 cm + 8" = 154 cm	Sportster 1957-70
330-1705 330-1706	38619-71	STD = 114 cm + 8" = 134 cm	Sportster 1971-85
330-1741	38619-86A	STD	Sportster Evolution 883 cc
330-1744	38621-86A	STD	Sportster Evolution 1100/1200
FOTBROMSKABLAR			
330-1710	38634-75		Sportster 1975-76
330-1711	38634-76		Sportster 1977-78
GASKABLAR, nylonlagrade			
330-1675 330-1676	56389-74	STD = 83 cm + 8" = 103 cm	74" & Sportster 1974-75, Bendix-förgasare
330-1680 330-1681	56317-76	STD = 85 cm + 8" = 105 cm	74"/80"/Sportster 1976-80, Keihin-förgasare
330-1677 330-1678	56324-81	STD = 90 cm + 8" = 110 cm	Drag FL 1981-84 4-växlad, FLT/FLHT 1982-83, FX & Softails 1981-88, FXR 1982-88
330-1660 330-1661	56323-81	STD = 90 cm + 8" = 110 cm	Retur
330-1682 330-1662	56328-81B 56327-81B	STD = 102 cm STD = 102 cm	Retur FLT/FLHT 1984-
330-1620 330-1621	56336-83 56337-83	STD STD	Drag FXRT/FXLR/FXRD/FXRS 1983-89
330-1622 330-1623	56308-86 56309-86	STD STD	Retur 883/1100/1200 Sportster Evolution 1986-87
330-1624 330-1625	56308-88 56309-88	STD STD	Drag 883/1200 Sportster Evolution 1988-95

Gaskabel Mikuni 38/40/44 mm

Tillverkad av Barnett. Otroligt smidig och böjlig wire. Försedd med vinkelrör som gängas fast i förgasarens trottellock. Höljet är försett med mittjusterskruv. 5 mm rund nippel till gashandtaget.

330-1665 Gaskabel Mikuni 38/40/44 mm. Höljets längd 97 cm..... st
330-1666 Gaskabel Mikuni 38/40/44 mm. Höljets längd 117 cm..... st



KVALITETSKABLAR TILL LÅGT PRIS. TILLVERKADE ENLIGT ORIGINALSPECIFIKATIONERNA. SVART HÖLJE.

Kopplingskablar

	OEM	Höljets längd	Passar modell
330-1643	38618-68	STD = 126 cm	74 & 80" 1968-86 4-växlad
330-1644		+ 6" = 141 cm	
330-1645		+10" = 151 cm	
330-1707	38619-71	STD = 114 cm	Sportster 1971-85
330-1708		+ 6" = 129 cm	
330-1709		+10" = 139 cm	



Handbromskabel, universal.

Passar bl.a Harley & Sportster. Wirens längd 185 cm, höljet 165 cm. Wiren är försedd med 1 stålrippel \varnothing 6,5 mm, längd 12,5 mm. Wirediameter 3,25 mm. Levereras utan ändhylsor.

330-1655	Bromskabel, universal.....st
330-1607	Ändhylsast



Gaskablar, universal.

330-1673 Passar Mikuni 36-38 mm förgasare. Längd 97 cm 5,5 mm rund nippel till gashandtaget. Svart hölje.....st

330-1671 Passar bl.a Bendix och Tillotson förgasare. Längd 140 cm. 5,5 mm rund nippel till gashandtaget, 5x7 mm till förgasaren. Svart hölje.....st



Koppling och bromskablar med kromat spiralöverdrag

	OEM	Höljets längd	Passar modell
330-1712	38618-68	STD = 126 cm	74 & 80" 1968-86 4-växlad
330-1713		+ 6" = 141 cm	

330-1656 Bromskabel. Spiralöverdragets längd 215 cm. Mycket universal, olika nipplar medföljer. Wirediameter 2,5 mm.....st



Broms-/kopplingskabel, extra lång

Wirelängd 236 cm. Höljets längd 216 cm. Kan kapas till önskad längd. Wire-diameter 2,60 mm. I ena änden, långsgående lödd päronnippel, diameter 6,50 mm. Till den andra änden medföljer en lös, långsgående päronnippel för lödning, diameter 6,35 mm. Dessutom medföljer en hållnippel för päronnipplar, diameter 8 mm, längd 9,15 mm som passar broms- och kopplingshandtagen på bl.a japanska motorcyklar. En hållnippel diameter 9 mm, längd 10 mm för handtagen på engelska motorcyklar, medföljer också. Levereras med ändhylsor varav den ena är lös för att kunna användas efter det att höljet kapats. Svart hölje med ytterdiameter 5,95 mm.

330-1657	Universalkabel utan nylonlagring. Ändhylsans ytterdiameter 6,60 mm st
330-1657/1	Universalkabel med nylonlagring. Ändhylsans ytterdiameter 7,50 mm st





Art.Nr	Originalnummer	Benämning
330-1370		10 mm banjo, rak. Kromad. Russel..... st
330-1371		10 mm banjo, 35° böj. Krom. Russel st
330-1372		10 mm banjo, 90° böj. Krom. Russel st
330-1373		12 mm banjo, rak. Kromad. Russel..... st
330-1374		12 mm banjo, 35° böj. Krom. Russel st
330-1375		12 mm banjo, 90° böj. Krom. Russel st
330-1376		Banjobult M10x1. Enkel. Zinkad st
330-1380		Nippel, rak. 1/8" rörgång. Kromad st
330-1381		Nippel, 90° .1/8" rörgång. Kromad..... st
330-1382		Nippel, 45°. 1/8" rörgång. Kromad..... st
330-1383		Rör, kort. 45°. 3/8-24UNF. Kromat..... st
330-1384		Rör, kort. 90°. 3/8-24UNF. Kromat..... st
330-1385		Rör, långt. 90°. 3/8-24UNF. Kromat st
330-1386		Rör, kort.150°. 3/8-24UNF. Kromat..... st
330-1387		Rör, kort.60°. 3/8-24UNF. Kromat..... st
330-1388		Nippel, rak. 3/8-24UNF. Kromad.....par
330-1390		Rör, långt. 90&120°. 3/8-24UNF. st
330-1392		T-koppling med 3xgånga #3. st
330-1394		Aluminiumpackning för 10 mm banjobult..... st
330-1409		9" (23 cm) HD universal rostfri bromsslang st
330-1412		12" (30 cm) HD universal rostfri bromsslang ... st
330-1415		15" (38 cm) HD universal rostfri bromsslang ... st
330-1417		17" (43 cm) HD universal rostfri bromsslang ... st
330-1419		19" (48 cm) HD universal rostfri bromsslang ... st
330-1421		21" (53 cm) HD universal rostfri bromsslang ... st
330-1423		23" (58 cm) HD universal rostfri bromsslang ... st
330-1425		25" (63 cm) HD universal rostfri bromsslang ... st
330-1426		26" (66 cm) HD universal rostfri bromsslang ... st
330-1428		28" (71 cm) HD universal rostfri bromsslang ... st
330-1430		30" (76 cm) HD universal rostfri bromsslang ... st
330-1432		32" (81 cm) HD universal rostfri bromsslang ... st
330-1434		34" (86 cm) HD universal rostfri bromsslang ... st
330-1438		38" (96 cm) HD universal rostfri bromsslang ... st
330-1442		42" (106 cm) HD universal rostfri bromsslang . st
330-1447		47" (119 cm) HD universal rostfri bromsslang . st
330-1452		52" (132 cm) HD universal rostfri bromsslang . st
330-1454		54" (137 cm) HD universal rostfri bromsslang . st

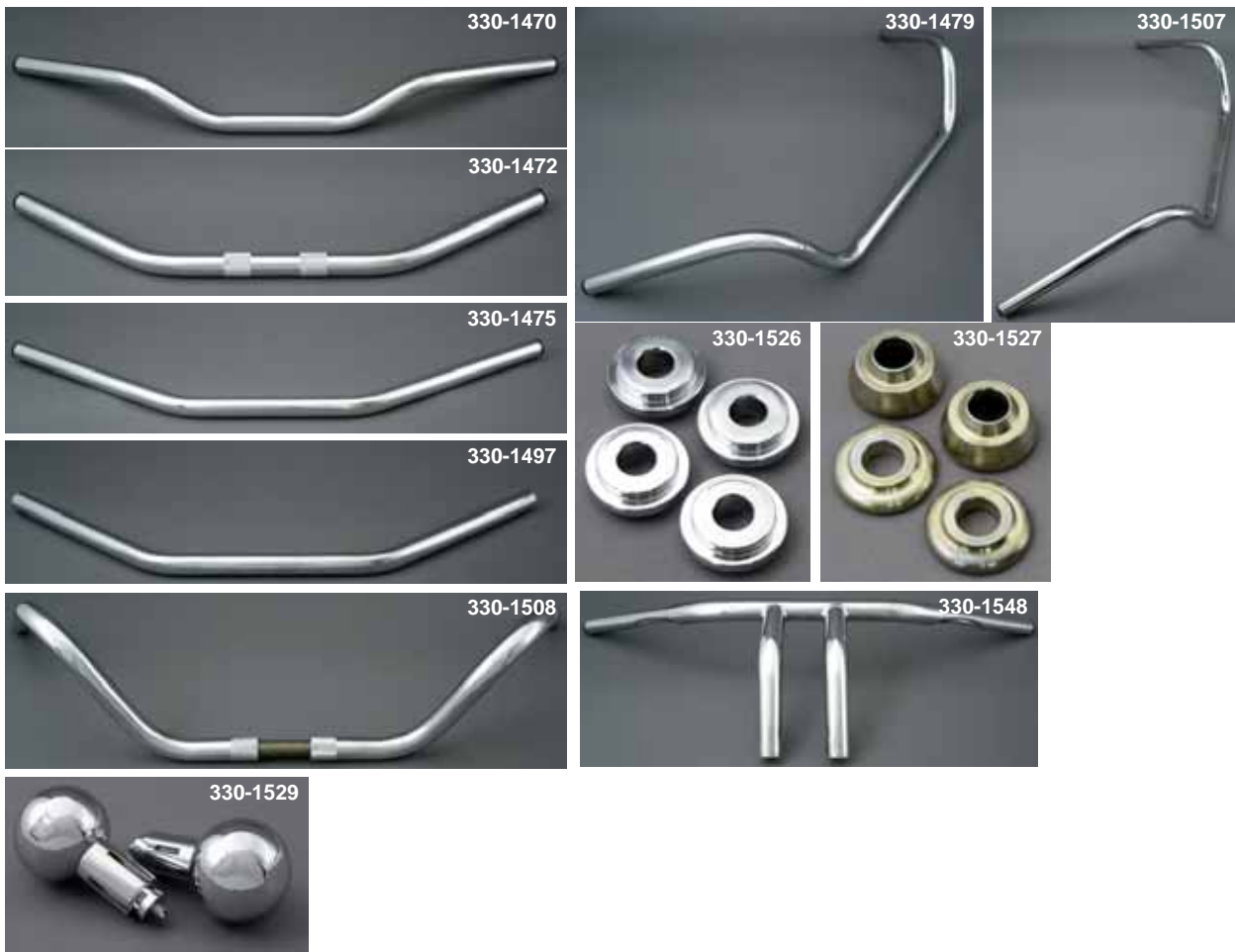

Art.Nr	Originalnummer	Benämning
330-1470		Styre 1" Super-bar, krom st
330-1471		Styre 1" Super bar. HD 1982->krom st
330-1472		Styre 1" Flat-bar, krom st
330-1475		Styre 1" Drag-bar HD 1982-> krom st
330-1476		Styre 1" Hi-bar, krom..... st
330-1477		Styre 1" Hi-bar, HD 1982->, krom st
330-1479		Styre 1" Wide-bar HD 1982->, krom st
330-1480		Styre 1" Cruiser-bar 86 cm HD 1982->..... st
330-1481		Styre 1" Cruiser-bar 97 cm, HD 1982->..... st
330-1482		Styre 1" Cruiser-bar 84 cm, HD 1982->..... st
330-1489		Styre 1" Wide-bar 99 cm, HD 1982-> st
330-1497		1" Drag-bar 30° pull-back. HD ->1981 st
330-1507		Styre 1" Dresser, 92 cm. HD 1982-> st
330-1508		2 Piece Buckhorn. FL 1960-79, XL 1957-73..par
330-1516		Styre 1" Super-low chopper, krom st
330-1524		Styrändpluggar, svarta, 1931-36.....par
330-1525	56287-36	Styrändpluggar svarta 1922-30, 1937-48par
330-1526		Ombygg.sats stela styrfästen FL/FLH sats
330-1527		Ombygg.sats stela styrfästen XL/FX sats
330-1529		Kula för styränden. Krom. 1" styrepar
330-1543		Styre 1", Custom street low ->1981 st
330-1547		Buffalo T-bar 6". 1-1/4". HD 1982-> st
330-1548		Buffalo T-bar 8". 1-1/4". HD 1982-> st
330-1549		Buffalo T-bar 10". 1-1/4". HD 1982-> st
330-1554		6-kantbult. 1/2" UNCx76 mm. Krom..... st
330-1555		6-kantbult. 1/2" UNFx76 mm. Krom..... st



Art.Nr	Originalnummer	Benämning
330-1563		Styre 1" HD pre-77. HD 1982->, krom st
330-1564		Backspegel, V-twin, graverad örn st
330-1566/20		Backspegel, Harley 70x100 mm vänster st
330-1566/21		Backspegel, Harley 70x100 mm höger..... st
330-1567/20		Backspegel, HD 70x100 mm vä&hö st
330-1568		Backspegel, Harley 75 mm rund vä&hö st
330-1569		Backspegel, Harley 50x110 mm rökfärgad st
330-1574	56395-81	Gashandtag 1", 1981-->, drag/retur par
330-1575	56397-7456394-74	Friktionskruv m/ fjäder 1974- sats
330-1577		Backspegel, "Eagle Spirit" Harley par
330-1578		Gashandtag, 2xdragwire. 1" Barnett..... st
330-1579		Gasrulle m/o-ringar. Krom 1981-86 par
330-1597	45012-82	Gummipackning. Locket, bromscyl. 1982-..... st
330-1598		Handtag m/kromlock. 1". 150 mm..... par
330-1599	45002-41	Old style broms/kopplingshandtag ->1964. 1". st
330-1606		Reducerhylsa, inv. 11,4 utv 9,2 mm st
330-1607		Ändhylsa inv. 9,5 mm, utv. 10,7 mm st
330-1608		Koppl/broms handtag 1" m/justerskruv st
330-1610	38669-52	Kabelklyka, rättfällan Harley st
330-1619		Justerskruv frambroms. BT 1941-48, 45" st
330-1626	3316-36A	Plunger gas & tändning. 1936-->48 par
330-1627		Handtag, nostalgic 1". Svarta par
330-1628		Handtag 1"/130 mm. Aluminium/gummi..... par
330-1629		Handtag 1"/150 mm. Aluminium/gummi..... par
330-1632	45092-66	Clips, bromskabel. Hydra 1948-72 st
330-1633	38604-65A	Kopplingshandtag 1" krom. XL 1957-70 st
330-1634		Kopplingshandtag 1" krom. XL 1971-83 st
330-1635	29214-71	Knopp, kromad, för chokekabel 1971-..... st
330-1636	29213-79	Chokekabel FL 1978-84, FXWG 1980-86 st
330-1637	29211-86	Chokekabel FXST Softail 1986-89 st
330-1638		Läderhandtag med fransar 1". 130 mm par
330-1639		Läderhandtag med fransar 1". 150 mm par
330-1640	56400-53	Plunger, gas & tändning. 1954--> st
330-1641	56206-74	Gummihandtag, 1", släta, med pluggar sats
330-1642	4165-28	Justerskruv frambroms. Alla HD 1928-40 st
330-1653		Roller&pin-kit gas&tändning 1910-48 sats
330-1654		Roller&pin-kit gas&tändning 1954-74 sats



Art.Nr	Originalnummer	Benämning
330-1758		Kåpa, krom. Kpl.justskruv. BT & XL 1987-..... st
330-1759	38630-88	Bälg, kopplingskabeln, BT & XL 1987- st
330-1760	45044-82	Klammer koppling/bromshandtag 1982-..... st
330-1761		Kopplingshandtag, komplett 1982-94 st
330-1765	45062-82T	Handtagsarm, koppling. Krom. 1982->..... st
330-1766	45064-82T	Handtagsarm, broms. Krom. 1982-> st
330-1767		Handtagsarm, koppling. "Air-glide" 1982- st
330-1768		Handtagsarm, broms. "Air-glide" 1982- st
330-1770		Gummihandtag, 25 mm, släta, utan hål..... st
330-1771		Gummihandtag, 28 mm, släta, utan hål..... st
330-1779		Gasrulle, krom, 4 gummiband. XL 883par
330-1785	45024-65A	Kopplingsarm, reserv för 330-1781 st
330-1786	45016-72	Bromsarm, reserv för 330-1780..... st
330-1787	43307-78	T-fäste bromscylinder 1972-81 st
330-1788		Kupolskruvar, handtagen 1982-95..... sats
330-1797	45013-82A	Huvudhandbromscylinder krom. 1982->..... st
330-1808		Överdragsslang. Krom. 10,5 mm x 1 m..... st
330-1813		Gaskabelfäste, enkelt. 25 mm rör..... st
330-1814		Gaskabelfäste, dubbelt. 25 mm rör..... st
330-1815		Kabelfäste för 25 mm rör. Kromat..... st
330-1816		Kabelfäste för 28 mm rör. Kromat..... st
330-1817		Kabelfäste för 32 mm rör. Kromat..... st



Russell stålomspunna rostfria bromsslängor och Accel bromsslängor i gummi till Harley Davidson.

Detta uppslag visar de olika typer av bromsslängor som vi har. Vi rekommenderar att du jämför dina nuvarande slängor med dessa bilder innan du beställer, för att vara säker på att få rätt släng.

OBS! Rekommendationstabellen på kommande sidor bygger på standard/original bromssystem.



Mellan dessa punkter mäts slängarna. Angivna längder bygger på tillverkarnas uppgifter och är ca-mått.

Typ 1

stålomsp.	Gummi	Längd
330-1917	-	19" 48 cm

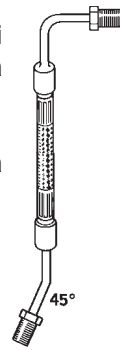

Typ 2

stålomsp.	Gummi	Längd
330-1910	-	14" 35 cm
330-1829	330-1965	41" 104 cm
330-1830	330-1967	45" 114 cm
330-1831	-	49" 124 cm

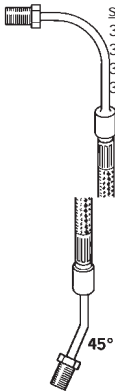

Typ 3

stålomsp.	Gummi	Längd
330-1918	-	19" 48 cm

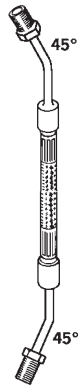

Typ 3A

stålomsp.	Gummi	Längd
330-1931	-	10" 25 cm



Typ 4

stålomsp.	Gummi	Längd
330-1906	-	34-1/4" 87 cm

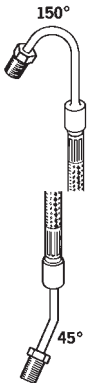

Typ 5

stålomsp.	Gummi	Längd
330-1870	330-1973	11" 27 cm
330-1873	330-1976	16" 40 cm
330-1874	330-1977	18" 45 cm
330-1875	330-1978	20" 50 cm
330-1915	-	21-1/2" 54 cm
330-1876	330-1979	22" 55 cm
330-1877	-	24" 60 cm

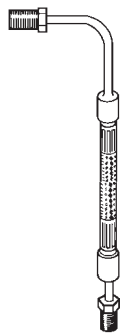

Typ 6

stålomsp.	Gummi	Längd
330-1908	-	23" 58 cm
330-1904	330-1954	32" 81 cm
330-1825	330-1969	43" 109 cm
330-1826	-	47" 119 cm
330-1827	-	51" 129 cm

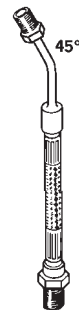

Typ 7

stålomsp.	Gummi	Längd
330-1900	330-1950	20" 50 cm
330-1902	330-1951	23" 58 cm



Typ 7A

stålomsp.	Gummi	Längd
330-1930	-	16-1/2" 42 cm



Typ 8A

10 mm	stålomsp.	Gummi	Längd
	330-1859	330-1980	21" 53 cm
	330-1860	-	23" 58 cm
	330-1861	-	25" 63 cm



Typ 9

12 mm	stålomsp.	Gummi	Längd
	330-1888	-	36-1/2" 92 cm
	330-1882	-	37" 93 cm
	330-1883	-	39" 98 cm
	330-1841	-	40" 101 cm
	330-1884	-	41" 104 cm
	330-1987	-	42" 106 cm
	330-1850	-	43" 109 cm
	330-1885	-	43" 109 cm
	330-1887	-	44" 111 cm
	330-1847	330-1991	44" 111 cm
	330-1852	330-1996	45" 114 cm
	330-1856	330-1993	46" 116 cm
	330-1853	330-1997	47" 119 cm
	330-1857	330-1994	48" 121 cm
	330-1854	330-1998	49" 124 cm
	330-1849	330-1995	50" 127 cm
	330-1855	-	51" 129 cm
	330-1858	-	52" 132 cm

Typ 9A

12 mm	stålomsp.	Gummi	Längd
	330-1868	-	40" 101 cm

Typ 9B

12 mm	stålomsp.	Gummi	Längd
	330-1886	330-1999	38" 96 cm

Typ 10

10 mm	stålomsp.	Gummi	Längd
	330-1837	-	22" 55 cm
	330-1838	-	24" 60 cm
	330-1839	-	26" 65 cm

Typ 11

10 mm	stålomsp.	Gummi	Längd
	330-1833	-	43" 109 cm
	330-1834	-	45" 114 cm
	330-1835	-	47" 119 cm

Typ 13

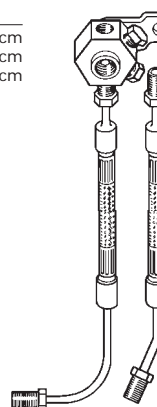
10 mm	stålomsp.	Gummi	Längd
	330-1932	330-1955	12" 30 cm

Typ 14

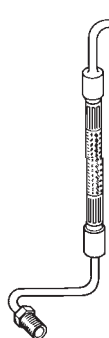
10 mm	stålomsp.	Gummi	Längd
	330-1890	-	13" 33 cm
	330-1898	-	20" 50 cm
	330-1896	-	22" 55 cm

Typ 14A

90°	stålomsp.	Gummi	Längd
	330-1893	-	18" 45 cm

Typ 15

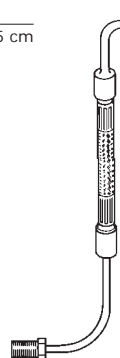
10 mm	stålomsp.	Gummi	Längd
	330-1914	-	18" 45 cm

Modell	Årsmodell	Typ	Harley OEM	std/för-längning, tum	Total längd, tum	std/för-längning, cm	Total längd, cm	stål-hölje	Gummi-hölje
XL 1973-1977 FRAM (åtgår 1)									
XLH, XLCH	1973	6	45521-73	STD = 47"	47"	STD = 119 cm	119 cm	330-1826	-
XLH, XLCH	1974-1976		45521-74A	STD = 41"	41"	STD = 104 cm	104 cm	330-1829	330-1965
XLH, XLCH	1974-1976		45521-74A	+4"	45"	+10 cm	114 cm	330-1830	330-1967
XLH, XLCH	1974-1976		45521-74A	+8"	49"	+20 cm	124 cm	330-1831	-
XLH, XLCH, XLT	1977		45519-77	STD = 41"	41"	STD = 104 cm	104 cm	330-1829	330-1965
XLH, XLCH, XLT	1977		45519-77	+4"	45"	+10 cm	114 cm	330-1830	330-1967
XLH, XLCH, XLT	1977		45519-77	+8"	49"	+20 cm	124 cm	330-1831	-
XL 1977-1981 FRAM/ÖVRE (åtgår 1)									
XL, XLCH	1978-1979	5	45121-77	STD = 16"	16"	STD = 40 cm	40 cm	330-1873	330-1976
XL, XLCH	1978-1979	5	45121-77	+2"	18"	+5 cm	45 cm	330-1874	330-1977

Modell	Årsmodell	Typ	Harley OEM	std/för-längning, tum	Total längd, tum	std/för-längning, cm	Total längd, cm	stål-hölje	Gummi-hölje
Fortsättning. XL 1977-1981 FRAM/ÖVRE (åtgår 1)									
XL, XLCH	1978-1979	5	45121-77	+4"	20"	+10 cm	50 cm	330-1875	330-1978
XL, XLCH	1978-1979	5	45121-77	+6"	22"	+15 cm	55 cm	330-1876	330-1979
XL, XLCH	1978-1979	5	45121-77	+8"	24"	+20 cm	60 cm	330-1877	-
XLS	1979	5	45114-77	STD = 11"	11"	STD = 27 cm	27 cm	330-1870	330-1973
XLH	1980	14A	45123-79	STD = 18"	18"	STD = 45 cm	45 cm	330-1893	-
XLS	1980	14	45114-79	STD = 13"	13"	STD = 33 cm	33 cm	330-1890	-
XLH, XLS	1981	14	45125-81	STD = 22"	22"	STD = 55 cm	55 cm	330-1896	-
XL 1977-1981 FRAM/NEDRE (åtgår 2)									
XLCR	1977-1978	5	45121-77	STD = 16"	16"	STD = 40 cm	40 cm	330-1873	330-1976
XL, XLCH	1978-1981	5	45121-77	STD = 16"	16"	STD = 40 cm	40 cm	330-1873	330-1976
XL, XLCH	1978-1981	5	45121-77	+2"	18"	+5 cm	45 cm	330-1874	330-1977
XL, XLCH	1978-1981	5	45121-77	+4"	20"	+10 cm	50 cm	330-1875	330-1978
XL, XLCH	1978-1981	5	45121-77	+6"	22"	+15 cm	55 cm	330-1876	330-1979
XL, XLCH	1978-1981	5	45121-77	+8"	24"	+20 cm	60 cm	330-1877	-
XLS	1979-1981	5	45123-77	STD = 18"	18"	+5 cm	45 cm	330-1874	330-1977
XLS	1979-1981	5	45123-77	+2"	20"	+10 cm	50 cm	330-1875	330-1978
XLS	1979-1981	5	45123-77	+4"	22"	+15 cm	55 cm	330-1876	330-1979
XLS	1979-1981	5	45123-77	+6"	24"	+20 cm	60 cm	330-1877	-
XL 1982 FRAM/ÖVRE (åtgår 1)									
XLH, XLS	1982	8A	45126-82	STD = 21"	21"	STD = 53 cm	53 cm	330-1859	330-1980
XLH, XLS	1982	8A	45126-82	+2"	23"	+5 cm	58 cm	330-1860	-
XLH, XLS	1982	8A	45126-82	+4"	25"	+10 cm	63 cm	330-1861	-
XL 1982 FRAM/NEDRE (åtgår 2)									
XLH	1982	5	45121-77	STD = 16"	16"	STD = 40 cm	40 cm	330-1873	330-1976
XLH	1982	5	45121-77	+2"	18"	+5 cm	45 cm	330-1874	330-1977
XLH	1982	5	45121-77	+4"	20"	+10 cm	50 cm	330-1875	330-1978
XLH	1982	5	45121-77	+6"	22"	+15 cm	55 cm	330-1876	330-1979
XLH	1982	5	45121-77	+8"	24"	+20 cm	60 cm	330-1877	-
XLS	1982	5	45123-77	STD = 18"	18"	STD = 45 cm	45 cm	330-1874	330-1977
XLS	1982	5	45123-77	+2"	20"	+5 cm	50 cm	330-1875	330-1978
XLS	1982	5	45123-77	+4"	22"	+10 cm	55 cm	330-1876	330-1979
XLS	1982	5	45123-77	+6"	24"	+15 cm	60 cm	330-1877	-
XL 1983 FRAM/ÖVRE (åtgår 1. OBS! 330-1985 innehåller 3 delar, 1 st övre + 2 st nedre)									
XLH	1983		45121-83	STD = 22"	22"	STD = 55 cm	55 cm	330-1864	-
XLH	1983		45121-83	+2"	24"	+5 cm	60 cm	330-1865	-
XLH	1983		45121-83	+4"	26"	+10 cm	65 cm	330-1866	-
XLS	1983		45130-83	STD = 30"	30"	STD = 76 cm	76 cm	330-1878	330-1985
XLS	1983		45130-83	+2"	32"	+5 cm	81 cm	330-1879	-
XLS	1983		45130-83	+4"	34"	+10 cm	86 cm	330-1880	-
XR 1983-1985 FRAM/ÖVRE+NEDRE (åtgår 1, innehåller 3 delar, 1 st övre + 2 st nedre)									
XR1000	1983-1985		45132-83	STD		STD		330-1869	-
XL 1984-1995 FRAM (åtgår 1)									
XLH	1984-1985	9	45121-84	STD = 42"	42"	STD = 106 cm	106 cm	-	330-1987
XLH	1984-1985	9	45121-84	+2"	44"	+5 cm	111 cm	330-1847	330-1991
XLH	1984-1985	9	45121-84	+4"	46"	+10 cm	116 cm	330-1856	330-1993
XLH	1984-1985	9	45121-84	+6"	48"	+15 cm	121 cm	330-1857	330-1994
XLS	1984-1985	9	45130-84	STD = 37"	37"	STD = 93 cm	93 cm	330-1882	-
XLS	1984-1985	9	45130-84	+2"	39"	+5 cm	98 cm	330-1883	-
XLS	1984-1985	9	45130-84	+4"	41"	+10 cm	104 cm	330-1884	-
XLS	1984-1985	9	45130-84	+6"	43"	+15 cm	109 cm	330-1885	-
XLX	1984-1985	9B	45122-84	STD = 38"	38"	STD = 96 cm	96 cm	330-1886	330-1999

Modell	Årsmodell	Typ	Harley OEM	std/för-längning, tum	Total längd, tum	std/för-längning, cm	Total längd, cm	stål-hölje	Gummi-hölje
Fortsättning. XL 1984-1995 FRAM (åtgår 1)									
XLH 883	1986-2001	9	45143-86	STD = 36-1/2"	36-1/2"	STD = 92 cm	92 cm	330-1888	-
Hugger	1987-1995	9	45121-84	STD = 42"	42"	STD = 106 cm	106 cm	-	330-1987
Hugger	1987-1995	9	45121-84	+2"	44"	+5 cm	111 cm	330-1847	330-1991
Hugger	1987-1995	9	45121-84	+4"	46"	+10 cm	116 cm	330-1856	330-1993
Hugger	1987-1995	9	45121-84	+6"	48"	+15 cm	121 cm	330-1857	330-1994
Hugger	1996-2001	9	45121-96	STD = 36-1/2"	36-1/2"	STD = 92 cm	92 cm	330-1888	-
XLH1100	1986-1987	9	45121-84	STD = 42"	42"	STD = 106 cm	106 cm	330-1844	330-1987
XLH1100	1986-1987	9	45121-84	+2"	44"	+5 cm	111 cm	330-1847	330-1991
XLH1100	1986-1987	9	45121-84	+4"	46"	+10 cm	116 cm	330-1856	330-1993
XLH1100	1986-1987	9	45121-84	+6"	48"	+15 cm	121 cm	330-1857	330-1994
XLH1200	1988-1995	9	45121-88	STD = 44"	44"	STD = 111 cm	111 cm	330-1887	-
XL 1977-1997 BAK (OBS! 330-1922, 330-1932 och 330-1955 säljes parvis)									
XLH, XLCH, XLS	1979	7A	42329-79	16 1/2"	16 1/2"	42 cm	42 cm	330-1930	-
XLH, XLS	1980-1981	3A	44438-80	10"	10"	25 cm	25 cm	330-1931	-
XLH, XLX, XLS, XR1000	1982-1985	13	42484-81/44438-82	12"	12"	30 cm	30 cm	330-1932	330-1955
XLH883, Hugger, XLH1100	1987-1997		44438-87	12"/15"	12"/15"	30 cm/38 cm	30 cm/38 cm	330-1922	-
Alla XL-modeller	1987-1997		44438-87	12"/15"	12"/15"	30 cm/38 cm	30 cm/38 cm	330-1922	-
FL 1958-1999 BAK									
FL, FLH	1958-1962	7	42300-58	20"	20"	50 cm	50 cm	330-1900	330-1950
FL, FLH	1963-1972	7	42300-63	23"	23"	58 cm	58 cm	330-1902	330-1951
FL, FLH	1973-1980	6	42300-73A	32"	32"	81 cm	81 cm	330-1904	330-1954
FLHS	1980-1982	6	42300-73A	32"	32"	81 cm	81 cm	330-1904	330-1954
FLH, FLHX	1981-1984	4	40912-81	34-1/4"	34-1/4"	87 cm	87 cm	330-1906	-
FLHS	1983-1984	2	41033-82	14"	14"	35 cm	35 cm	330-1910	-
FLST	1986-1987	1	45156-84	19"	19"	48 cm	48 cm	330-1917	-
FLST, FLSTC, FLSTF, FLSTN, FLSTS	1987-1999		40957-87	19"	19"	48 cm	48 cm	330-1919	-
FX 1971-1988 BAK (OBS! 330-1923 säljes parvis)									
FX	1971-1972	7	42300-63	23"	23"	58 cm	58 cm	330-1902	330-1951
FX, FXE, FXEF, FXS, FXB	1978-1982		45151-78	23"	23"	58 cm	58 cm	330-1908	-
FXWG	1980-1982	6	42300-73A	32"	32"	81 cm	81 cm	330-1904	330-1954
FXE	1983	6	45151-78	23"	23"	58 cm	58 cm	330-1908	-
FXEF, FXSB, FXWG, FXDG	1983-1986	2	41033-82	14"	14"	35 cm	35 cm	330-1910	-
FXST, FXSTC	1984-1987	1	45156-84	19"	19"	48 cm	48 cm	330-1917	-
FXST, FXSTC, FXSTS	1987-1988		45156-87	14"	14"	35 cm	35 cm	330-1923	-
FXR ALLA MODELLER 1982-1994 BAK									
Alla modeller	1982-1987	3	40956-82	19"	19"	48 cm	48 cm	330-1918	-
Alla modeller	1987-1994		40956-87	21-1/2"	21-1/2"	54 cm	54 cm	330-1921	-
FLT/FLHT/FLHS/FLHR Road King 1980-1991 BAK									
FLT	1980-1982	15	40971-79	18"	18"	45 cm	45 cm	330-1914	-
Alla modeller	1983	5	40971-83	21-1/2"	21-1/2"	54 cm	54 cm	330-1915	-
Alla modeller	1986-1991		40971-86	23-1/2"	23-1/2"	59 cm	59 cm	330-1920	-
FL 1972-1995 FRAM (åtgår 1 resp. 2)									
FL, FLH, FLHS (åtgår 1)	1972-1981	6	45120-72A	STD = 43"	43"	STD = 109 cm	109 cm	330-1825	330-1969
FL, FLH, FLHS (åtgår 1)	1972-1981	6	45120-72A	+4"	47"	+10 cm	119 cm	330-1826	-
FL, FLH, FLHS (åtgår 1)	1972-1981	6	45120-72A	+8"	51"	+20 cm	129 cm	330-1827	-
FL, FLHS, FLHX (åtgår 2)	1982-1984	11	42304-82	STD = 43"	43"	STD = 109 cm	109 cm	330-1833	-
FL, FLHS, FLHX (åtgår 2)	1982-1984	11	42304-82	+2"	45"	+5 cm	114 cm	330-1834	-
FL, FLHS, FLHX (åtgår 2)	1982-1984	11	42304-82	+4"	47"	+10 cm	119 cm	330-1835	-
FLST (åtgår 1)	1986-1995	9	42305-86	STD = 40"	40"	STD = 101 cm	101 cm	330-1841	-

Modell	Årsmodell	Typ	Harley OEM	std/för-längning, tum	Total längd, tum	std/för-längning, cm	Total längd, cm	stål-hölje	Gummi-hölje
FL 1987-1990 FRAM/ÖVRE+NEDRE (åtgår 1, innehåller 3 delar, 1 st övre + 2 st nedre)									
FLHS	1987-1993		43349-84	STD =		STD =		330-1871	-
FX 1973-1977 FRAM (åtgår 1)									
FX, FXE	1973	6	45521-73	STD = 47"	47"	STD = 119 cm	119 cm	330-1826	-
FX, FXE	1974-1976	2	45521-74A	STD = 41"	41"	STD = 104 cm	104 cm	330-1829	330-1965
FX, FXE	1974-1976	2	45521-74A	+4"	45"	+10 cm	114 cm	330-1830	330-1967
FX, FXE	1974-1976	2	45521-74A	+8"	49"	+20 cm	124 cm	330-1831	-
FX, FXE	1977	2	45519-77	STD = 41"	41"	STD = 104 cm	104 cm	330-1829	330-1965
FX, FXE	1977	2	45519-77	+4"	45"	+10 cm	114 cm	330-1830	330-1967
FX, FXE	1977	2	45519-77	+8"	49"	+20 cm	124 cm	330-1831	-
FX 1977-1981 FRAM/ÖVRE (åtgår 1)									
FXS	1977-1978	5	45114-77	STD = 11"	11"	STD = 27 cm	27 cm	330-1870	330-1973
FX, FXE, FXEF	1978-1979	5	45121-77	STD = 16"	16"	STD = 40 cm	40 cm	330-1873	330-1976
FX, FXE, FXEF	1978-1979	5	45121-77	+2"	18"	+5 cm	45 cm	330-1874	-
FX, FXE, FXEF	1978-1979	5	45121-77	+4"	20"	+10 cm	50 cm	330-1875	330-1978
FX, FXE, FXEF	1978-1979	5	45121-77	+6"	22"	+15 cm	55 cm	330-1876	330-1979
FX, FXE, FXEF	1978-1979	5	45121-77	+8"	24"	+20 cm	60 cm	330-1877	-
FXS	1979	14	45114-79	STD = 13"	13"	STD = 33 cm	33 cm	330-1890	-
FXE, FXEF, FXS	1980	14A	45123-79	STD = 18"	18"	STD = 45 cm	45 cm	330-1893	-
FXWG	1980	14	45008-80	STD = 20"	20"	STD = 50 cm	50 cm	330-1898	-
FXB	1980-81	14	45114-79	STD = 13"	13"	STD = 33 cm	33 cm	330-1890	-
FXE, FXEF, FXS, FXWG	1981	14	45125-81	STD = 22"	22"	STD = 55 cm	55 cm	330-1896	-
FX 1977-1981 FRAM/NEDRE (åtgår 1)									
FX, FXE, FXEF	1978-1981	5	45121-77	STD = 16"	16"	STD = 40 cm	40 cm	330-1873	330-1976
FX, FXE, FXEF	1978-1981	5	45121-77	+2"	18"	+5 cm	45 cm	330-1874	-
FX, FXE, FXEF	1978-1981	5	45121-77	+4"	20"	+10 cm	50 cm	330-1875	330-1978
FX, FXE, FXEF	1978-1981	5	45121-77	+6"	22"	+15 cm	55 cm	330-1876	330-1979
FX, FXE, FXEF	1978-1981	5	45121-77	+8"	24"	+20 cm	60 cm	330-1877	-
FXS, FXB, FXWG	1977-1981	5	45123-77	STD = 18"	18"	STD = 45 cm	45 cm	330-1874	-
FXS, FXB, FXWG	1977-1981	5	45123-77	+2"	20"	+5 cm	50 cm	330-1875	330-1978
FXS, FXB, FXWG	1977-1981	5	45123-77	+4"	22"	+10 cm	55 cm	330-1876	330-1979
FXS, FXB, FXWG	1977-1981	5	45123-77	+6"	24"	+15 cm	60 cm	330-1877	-
FX 1982 FRAM/ÖVRE (åtgår 1)									
FXE, FXS, FXB	1982	8A	45123-82	STD = 21"	21"	STD = 53 cm	53 cm	330-1859	330-1980
FXE, FXS, FXB	1982	8A	45123-82	+2"	23"	58 cm	58 cm	330-1860	-
FXE, FXS, FXB	1982	8A	45123-82	+4"	25"	63 cm	63 cm	330-1861	-
FX 1982 FRAM/NEDRE (åtgår 2)									
FXE	1982	5	45121-77	STD = 16"	16"	STD = 40 cm	40 cm	330-1873	330-1976
FXE	1982	5	45121-77	+2"	18"	+5 cm	45 cm	330-1874	-
FXE	1982	5	45121-77	+4"	20"	+10 cm	50 cm	330-1875	330-1978
FXE	1982	5	45121-77	+6"	22"	+15 cm	55 cm	330-1876	330-1979
FXE	1982	5	45121-77	+8"	24"	+20 cm	60 cm	330-1877	-
FXS, FXB, FXWG	1982	5	45123-77	STD = 18"	18"	STD = 45 cm	45 cm	330-1874	-
FXS, FXB, FXWG	1982	5	45123-77	+2"	20"	+5 cm	50 cm	330-1875	330-1978
FXS, FXB, FXWG	1982	5	45123-77	+4"	22"	+10 cm	55 cm	330-1876	330-1979
Fortsättning. FX 1982 FRAM/NEDRE (åtgår 2)									
FXS, FXB, FXWG	1982	5	45123-77	+6"	24"	+15 cm	60 cm	330-1877	-
FX 1983 FRAM/ÖVRE+NEDRE (åtgår 1, innehåller 3 delar, 1 st övre + 2 st nedre)									
FXWG, FXDG	1983		45113-83	STD		STD		330-1891	-
FX 1984-1998 FRAM (åtgår 1)									
FXE, FXEF	1984-1985	9	45121-84	STD = 42"	42"	STD = 106 cm	106 cm	-	330-1987
FXE, FXEF	1984-1985	9	45121-84	+2"	44"	+5 cm	111 cm	330-1847	330-1991

Modell	Årsmodell	Typ	Harley OEM	std/för-längning, tum	Total längd, tum	std/för-längning, cm	Total längd, cm	stål-hölje	Gummi-hölje
Fortsättning. FX 1984-1998 FRAM (åtgår 1)									
FXE, FXEF	1984-1985	9	45121-84	+4"	46"	+10 cm	116 cm	330-1856	330-1993
FXE, FXEF	1984-1985	9	45121-84	+6"	48"	+15 cm	121 cm	330-1857	330-1994
FXSB	1984-1985	9	45124-84	STD = 44"	44"	STD = 111 cm	111 cm	330-1847	330-1991
FXSB	1984-1985	9	45124-84	+2"	46"	+5 cm	116 cm	330-1856	330-1993
FXSB	1984-1985	9	45124-84	+4"	48"	+10 cm	121cm	330-1857	330-1994
FXWG	1984-1986	9	45113-84	STD = 45"	45"	STD = 114 cm	114 cm	330-1852	330-1996
FXWG	1984-1986	9	45113-84	+2"	47"	+5 cm	119 cm	330-1853	330-1997
FXWG	1984-1986	9	45113-84	+4"	49"	+10 cm	124 cm	330-1854	330-1998
FXWG	1984-1986	9	45113-84	+6"	51"	+15 cm	129 cm	330-1855	-
FXST, FXSTC	1984-1998	9	45112-84	STD = 46"	46"	STD = 116 cm	116 cm	330-1856	330-1993
FXST, FXSTC	1984-1998	9	45112-84	+2"	48"	+5 cm	121 cm	330-1857	330-1994
FXST, FXSTC	1984-1998	9	45112-84	+4"	50"	+10 cm	127 cm	330-1849	330-1995
FXST, FXSTC	1984-1998	9	45112-84	+6"	52"	+15 cm	132 cm	330-1858	-
FXR 1982-1983 FRAM/ÖVRE (åtgår 1)									
FXR, FXRS	1982-1983	8A	45126-82	STD = 21"	21"	STD = 53 cm	53 cm	330-1859	330-1980
FXR, FXRS	1982-1983	8A	45126-82	+2"	23"	+5 cm	58 cm	330-1860	-
FXR, FXRS	1982-1983	8A	45126-82	+4"	25"	+10 cm	63 cm	330-1861	-
FXR 1982-1983 FRAM/NEDRE (åtgår 2)									
FXR, FXRS	1982-1983	5	45123-77	STD = 18"	18"	STD = 45 cm	45 cm	330-1874	-
FXR, FXRS	1982-1983	5	45123-77	+2"	20"	+5 cm	50 cm	330-1875	330-1978
FXR, FXRS	1982-1983	5	45123-77	+4"	22"	+10 cm	55 cm	330-1876	330-1979
FXR, FXRS	1982-1983	5	45123-77	+6"	24"	+15 cm	60 cm	330-1877	-
FXR 1983 FRAM/ÖVRE+NEDRE (åtgår 1, innehåller 3 delar, 1 st övre + 2 st nedre)									
FXR, FXRS	1983		45124-83	STD		STD		330-1872	-
FXRT	1983		45128-83	STD		STD		330-1867	-
FXR 1984-1994 FRAM (åtgår 1)									
FXR, FXRS, FXRDG, FXRC	1984-1987	9	45121-84	STD = 42"	42"	STD = 106 cm	106 cm	-	330-1987
FXR, FXRS, FXRDG, FXRC	1984-1987	9	45121-84	+2"	44"	+5 cm	111 cm	330-1847	330-1991
FXR, FXRS, FXRDG, FXRC	1984-1987	9	45121-84	+4"	46"	+10 cm	116 cm	330-1856	330-1993
FXR, FXRS, FXRDG, FXRC	1984-1987	9	45121-84	+6"	48"	+15 cm	121 cm	330-1857	330-1994
FXRT	1984	9	45128-84	STD = 43"	43"	STD = 109 cm	109 cm	330-1850	-
FXLR	1987-1994	9A	45141-87	STD = 40"	40"	101 cm	101 cm	330-1868	-
FXR, FXRS	1988-1994	9	45121-88	STD = 44"	44"	111 cm	111 cm	330-1887	-
FXR 1985-1990 FRAM/ÖVRE+NEDRE (åtgår 1, innehåller 3 delar, 1 st övre + 2 st nedre)									
FXRS	1985-1986		45136-85	STD		STD		330-1894	-
FXRS	1987-1993		45140-87	STD		STD		330-1897	-
FXRT	1985		45128-85	STD		STD		330-1899	-
FXRT, FXRD	1986-1987		45128-86	STD		STD		330-1895	-
FXRT	1988-1992		45128-88	STD		STD		330-1889	-
FLT 1980-1982 FRAM/ÖVRE (åtgår 1)									
FLT	1982	10	43331-82	STD = 22"	22"	STD = 55 cm	55 cm	330-1837	-
FLT	1982	10	43331-82	+2"	24"	+5 cm	60 cm	330-1838	-
FLT	1982	10	43331-82	+4"	26"	+10 cm	65 cm	330-1839	-
FLT, FLHT 1983-1990 FRAM/ÖVRE+NEDRE (åtgår 1, innehåller 3 delar, 1 st övre + 2 st nedre)									
FLT(C), FLHT(C)	1983		43349-83	STD		STD		330-1892	-
FLT, FLHT	1984-1995		43349-84	STD		STD		330-1871	-
FLHS	1987-1990		43349-84	STD		STD		330-1871	-

Reservdelar för Harley original Springergafflar 1930-48

Övre fjäderhållare

Förkromade. Finns med 2 olika gängstigningar. UNF 1/2"x20 passar Harley 750/1000/1200/1340.

- 335-2001 Övre fjäderhållare UNC 1/2" x 13.....par
335-2002 Övre fjäderhållare UNF 1/2" x 20.....par



Övre fjäderhållare och kupolmuttrar

Exakt kopia av originalet. Kupolmuttrarna kromade, fjäderhållarna kadmerade. Passar Harley 750/1000/1200/1340.

- 335-2005 Övre fjäderhållare och kupolmuttrar..... sats



Fjäderstångsbussningar

Kopia av originalet. Härdade och kadmerade. Harley 750/1000/1200/1340.

- 335-2006 Fjäderstångsbussningar.....par



Fjäderstänger

Exakt som originalet. Härdade för bästa hållbarhet. Levereras med bottenmuttrar. Harley 750/1000/1200/1340.

- 335-2007 Fjäderstänger.....par



Kupolmutter för styrspindeln

Kromad. Avsvarvad för att passa i gaffelkronan. Harley 750/1000/1200/1340.

- 335-2008 Kupolmutter, styrspindeln. Springer..... st



Gaffelkrona

Kromad. Med öron för Dog Bone Risers. Med förskjutet centrumhål. Passar 750/1000/1200/1340 originalspringer samt bl.a. Jammer-springer.

- 335-2004 Gaffelkrona med förskjutna hål..... st

Clips för framskärmsstaget

Exakt kopia av originalet. 750/1000/1200/1340. Levereras i par om höger och vänster.

- 335-2014 Clips för framskärmsstaget.....par



Stylagerkuler 5/16"

Åtgår 17 kulor upptill, 17 nertill.

- 335-2058 stålkula 5/16..... st



Renoveringssats för bottenlänken

Springergaffeln 1000/1200/1340 1930-48. Exakt kopia av original, men betydligt bättre kvalitet. Innehåller samtliga delar enligt bild.

335-2000 Renoveringssats 1930-48 sats

Om Du inte vill köpa den kompletta renoveringssatsen enligt ovanstående, så kan Du även köpa mindre satser, se nedan.

Samtliga nedanstående satser passar Harley original Springer 1000/1200/1340 Topp och sida 1930-48. Exakta kopior av original, men bättre kvalitet.

335-2025 För bakre bottenlänken. Innehåller 1 bussning, 1 bult med distans, 1-3/8x24 mutter för skärmstaget, 1-1/2x20 mutter, 1 låsbricka..... sats

335-2026 6 st låsbrickor för bottenlänken sats

335-2027 För främre bottenlänken. Innehåller 1 bussning, 1 bult med ändplugg 1-1/2x20 mutter, 2 låsbrickor..... sats

335-2028 Innehåller 4 bussningar för bottenlänksbultar sats

335-2029 Verktyg för montering och demontering av bussningarna för bottenlänken st



Renoveringssats, frambromslänken

Exakt kopia av originaldelarna. Passar original Harley Springer 1936-48, även 750 sida.

335-2009 Renoveringssats frambromslänk. Springer..... sats



Kupolmuttrar för styrspindeln

Hög finish. Perfekt krom.

	Gänga		
335-2010	1" x 24	Hydragaffeln 1949-.....	st
335-2011	invändig	Superglide 1971-, Sportster 1978-85.....	st
335-2012	7/8" x 24	Sportster 1957-77	st
335-2013	utvändig på muttern	Sportster 1957-77	st



Colony toppmuttrar för gaffelben, kromade

335-2020	Hydragaffeln 1949-77	st
335-2023	Hydragaffeln 1978-	st
335-2021	Superglide 1971 -72, Sportster 1957 -72	st
335-2022	Superglide/Sportster 1973-85.....	st



Gaffelbensplugg, kromad

Den plugg som sitter upptill i gaffelbenen och som toppmutter 335-2020 gängas ner i. Passar Hydragaffeln 1949-77.

335-2019	Gaffelbensplugg, kromad. Hydra 1949-77	st
----------	--	----



Dammskyddsbrickor, kromade

För lagerskålarna. Övre och nedre. Passar Harley originalspringer samt Hydragaffeln.

335-2030	Dammskyddsbrickor, kromade.....	par
----------	---------------------------------	-----



Låsmutter, kromad

För övre styrlager. Omedelbart under övre gaffelkronan. Hydragaffeln 1949-

335-2031	Låsmutter Hydragaffeln.....	st
----------	-----------------------------	----



Lösa packboxar för gaffelbenen

235-9680	Hydragaffeln 1949-77	st
235-9609	Sportster 1959-70	st
235-9681	Sportster/Superglide 1971-72	st
235-9682	Sportster/Superglide 1973-76 med Kayaba gaffel. (Innerbenet har inget svarvat spår)	st
235-9683	Sportster/Superglide 1976-87 med Showa gaffel. (Innerbenet har 1 svarvat spår nertill).....	st



Hydrauliken

Komplett hydraulik till ett gaffelben. Levereras i sats med samtliga delar enligt bild. Passar Hydragaffeln 1949-77. (Observera att Du måste beställa 2 satser till gaffeln.)

335-2063 Hydrauliken 1949-77 sats



335-2063

Enbart dämparstången

Hydragaffeln 1949-77.

335-2064 Dämparstången 1949-77 st



335-2064

Innerfjädrar

Hydragaffeln 1949-77.

335-2069 Innerfjädrar Hydra 1949-77 par

Bussningar, gaffelbenen

Passar Hydragaffeln 1949-77.

335-2067 Övre bussning, kort st

335-2068 Nedre bussning, lång st



335-2067

335-2068



335-2135

335-2136

Kromad kåpa över avstrykargummin

På gaffelbenen. Kromad. Ger den rätta custom-looken.

335-2135 Kayabagaffel. FX 1973-75, XL 1973-74 par

335-2136 Showagaffel. FX 1976-, XL 1975-87 par



335-2037

335-2038



335-2062

Avstrykargummin

För gaffelbenen. Tillverkade i svart gummi.

335-2062 Hydragaffeln par

335-2037 Kayabagaffel, FX 1973-75, XL 1973-74 par

335-2038 Showagaffel, FX 1976-, XL 1975-87 par



335-2060



335-2061

Packboxsats, Hydragaffeln

335-2060 Hydragaffeln 1949-77. satsen består av 2 packboxar, 2 filtringar, 2 gummipackningar, 4 papperspackningar sats

335-2061 Hydragaffeln 1978-84. satsen består av 2 packboxar, 2 o-ringar, 2 gummipackningar sats



335-2078

Styrklammer

Med Harley ving i 24 karat guldplatering. Perfekt krom. Sportster/Superglide 1973-. Passar både till original underklammer och våra risers 335-2079.

335-2078 styrklammer med emblem st



335-2079

Pull back risers

12 cm höga, pull back 3 cm. Kromade. Sportster/Superglide 1973-.

335-2079 Pull back risers par

Gummiupphängning

För styrfästet. Mycket bra kvalitet. Sportster/Superglide 1973-.

335-2077 Gummiupphängning.....par



Styrlagerskålar 1200/1340

335-2040 Styrlagerskålar, kromade. Levereras med koniska lagerbanor. Diameter där skålen skall i ramen: 1 5/16" (33,34 mm).....par

335-2041 Enbart koniska lagerbanor. Passar som reservdel i original styrlagerskålar samt i våra 335-2040.....par

335-2043 Koniska rullager för styrlagret. 1200/1340. Innerdiameter 1" (25,4 mm).....par



Koniska rullager

335-2051 Koniska rullager för styrlagret. Passar ihop med Sportster original-gaffel. Innerdiameter på båda rullagren: 15/16" (23,81 mm).....par



Kromade gaffelkronor, standardrake

Övre och nedre gaffelkronor i underbart show-chrome. standardrake. Bredden mellan centrum på hålen för styrfästena är 3-1/2" (89 mm). Tillverkade i USA.

335-2072 Sportster 1978-81 sats

335-2074 Hydragaffeln 1949-77, standardbredd sats

335-2075 Hydragaffeln 1949-77, 2" smalare sats

335-2076 Hydragaffeln 1949-77, 3" smalare sats



Wobbelstag

Användes för att ge extra stadga och styrka åt förlängda framgafflar. Delbara. Kan monteras utan att gaffeln tas isär. Polerad aluminium.

		Avst. mellan centr. på hål.	Hål-diameter	
335-2125	Sportster, Superglide 1957-72	169 mm	33,5 mm.....	st
335-2126	Sportster, Super-glide, Lowrider 1973-	170 mm	35 mm.....	st
335-2128	Hydragaffeln 1949-77, 2" smalare	200 mm	41 mm.....	st
335-2129	Hydragaffeln 1949-77, 3" smalare	175 mm	41 mm.....	st



Strålkastarefästen, kromade

335-2140 Sportster och Superglide. Medger korrekt inställning av ljuset, även när förlängd gaffel användes st

335-2141 Hydragaffeln, extra kraftigt utförande..... st





Monteringsdelar för originalspringer

Komplett sats monteringsdelar till stötdämparen.

335-2036 sats

Kåpa över styrfästet FL/FLH 1960-84

Kromad kåpa över styrfästet. Finns med eller utan hål för styrdämpare. FL/FLH 1960-84.

335-2053 Kåpa med hål för styrdämpare (OEM 56589-60).....st

2-delat strålkastarhus FL/FLH 1960-84

Kopia av originalet. Motsvarar OEM 67847-60 och 67848-60.

355-4424 Strålkastarehus höger och vänster, poleratpar
355-4425 Strålkastarehus höger och vänster, kromatpar

Styrklammer, originalmodell

Kromad med "rygg". Levereras med pinnbultar och kupolmuttrar.

335-2055 FL/FLH 1936-59 (OEM 56165-49) .
 Centrumavstånd 4-3/4" sats

Låga risers

Kromade. 2" höga. Passar alla XL/FX/FXR med 35 mm gaffelben 1974-83. (Motsvarar OEM 56116-77, 56117-77)

335-2059 2" låga risers XL/FX/FXR 1974-83.....par

Pinnbultar och nylockmuttrar, Hydraben 1949-77

Passar överfallet för hjulaxeln höger Hydraben 1949-77. Satsen består av 2 kromade pinnbultar och 2 kromade nyloc låsmuttrar. Motsvarar OEM 45040-48 + 7725.

335-2133 Pinnbultar + låsmuttrar höger Hydraben 1949-77.. sats

Kromad kåpa under nedre gaffelkronan

Reproduktion av original kåpor. Kromade. Passar Hydragaffeln 1949-77. (OEM 45964-49).

335-2130 Slide covers, standardlängd.....par
335-2131 Slide covers, + 2"par
335-2132 Slide covers, + 4"par

Undre gaffelben FX/XL med dubbla skivor 1977-83

Kromade undre gaffelben, kompletta med monterade bussningar och packboxar. Passar FX/XL med dubbla skivor 1977-83.

335-2122 Undre gaffelben FX/XL 1977-83par

Ombyggnadssats FX gaffeln till Wideglide

Den här satsen konverterar den smala Superglide-gaffeln till Wideglide-gaffelns bredd, utan att det kostar "skjortan".

335-2161 FX 1977-83 med dubbla skivor. Komplet sats för ombyggnad, består av: Övre och nedre gaffelkrona, toppmuttrar, hjulaxel, axel- och navdistanser, bultar, allt kromat sats

Rostfria paneler, Hydragaffeln

Exakta reproduktioner av originalpanelerna, tillverkade av rostfritt stål. Passar Hydragaffeln 1949-59.

335-2144 Plåt över övre gaffelkrona (OEM 45741-50)st
335-2147 Centrumpåt (OEM 46273-49).....st
335-2148 Bakre plåt, vänster (OEM 46281-49)st
335-2149 Bakre plåt, höger (OEM 46283-49).....st

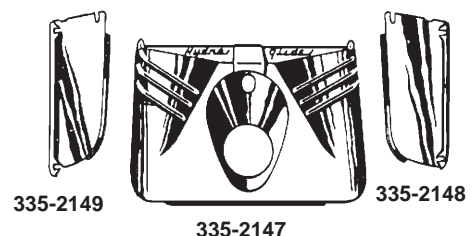

GAFFELBEN, ORIGINALLÄNGD & FÖRLÄNGDA



USA-tillverkade med mycket stor precision. Absolut förstklassigt krom. 100% kvalitet, styrka och passform. Levereras med distanser, dämparbultar etc. där så erfordras. Materialintyg medföljer. Levereras parvis.

ORIGINAL-
LÄNGD - KORTARE ÄN ORIGINAL
 + LÄNGRE ÄN ORIGINAL

FL 1949-77

335-2086	Gaffelben, Hydra 1949-77	20 1/2"	stdpar
335-2087	Gaffelben, Hydra 1949-77	20 1/2"	+ 2"par
335-2088	Gaffelben, Hydra 1949-77	20 1/2"	+ 4"par
335-2080	Gaffelben, Hydra 1949-77	20 1/2"	+ 6"par
335-2081	Gaffelben, Hydra 1949-77	20 1/2"	+ 8"par
335-2082	Gaffelben, Hydra 1949-77	20 1/2"	+ 10"par
335-2083	Gaffelben, Hydra 1949-77	20 1/2"	+ 12"par
335-2084	Gaffelben, Hydra 1949-77	20 1/2"	+ 14"par
335-2085	Gaffelben, Hydra 1949-77	20 1/2"	+ 15"par

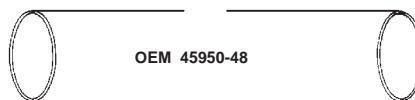

FL/FLH/FLHX 1978-84, FLT/FLHT 1980-83

335-2203	Gaffelben, Hydra 1978-83	20 7/8"	stdpar
335-2204	Gaffelben, Hydra 1978-83	20 7/8"	+ 2"par
335-2205	Gaffelben, Hydra 1978-83	20 7/8"	+ 4"par
335-2206	Gaffelben, Hydra 1978-83	20 7/8"	+ 6"par
335-2207	Gaffelben, Hydra 1978-83	20 7/8"	+ 8"par
335-2208	Gaffelben, Hydra 1978-83	20 7/8"	+ 10"par
335-2209	Gaffelben, Hydra 1978-83	20 7/8"	+ 12"par
335-2210	Gaffelben, Hydra 1978-83	20 7/8"	+ 14"par

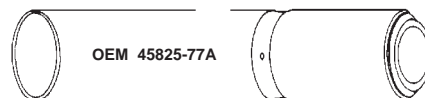

FXWG/FXDG 1980-83

335-2214	Gaffelben, Hydra 1980-83	24 7/8"	stdpar
335-2215	Gaffelben, Hydra 1980-83	24 7/8"	+ 2"par
335-2216	Gaffelben, Hydra 1980-83	24 7/8"	+ 4"par
335-2217	Gaffelben, Hydra 1980-83	24 7/8"	+ 6"par
335-2218	Gaffelben, Hydra 1980-83	24 7/8"	+ 8"par
335-2219	Gaffelben, Hydra 1980-83	24 7/8"	+ 10"par
335-2220	Gaffelben, Hydra 1980-83	24 7/8"	+ 12"par
335-2221	Gaffelben, Hydra 1980-83	24 7/8"	+ 14"par
335-2222	Gaffelben, Hydra 1980-83	24 7/8"	+ 16"par

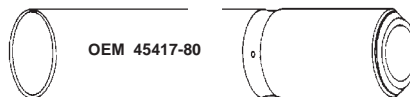

FXWG 1984-86, FXST/FXSTC 1984-92

335-2225	Gaffelben, Hydra 1984-87	24 1/4"	stdpar
335-2226	Gaffelben, Hydra 1984-87	24 1/4"	+ 2"par
335-2227	Gaffelben, Hydra 1984-87	24 1/4"	+ 4"par
335-2228	Gaffelben, Hydra 1984-87	24 1/4"	+ 6"par
335-2229	Gaffelben, Hydra 1984-87	24 1/4"	+ 8"par
335-2230	Gaffelben, Hydra 1984-87	24 1/4"	+ 10"par
335-2231	Gaffelben, Hydra 1984-87	24 1/4"	+ 12"par
335-2232	Gaffelben, Hydra 1984-87	24 1/4"	+ 14"par

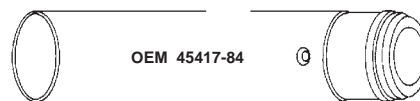

XL 1957-72, FX 1971-72

335-2090	Gaffelben, Sportster/Superglide	23"	+ 6"par
335-2091	Gaffelben, Sportster/Superglide	23"	+ 8"par
335-2092	Gaffelben, Sportster/Superglide	23"	+ 12"par



XL 1973-74, FX 1973-76 (KAYABA)

335-2100	Gaffelben, Sportster/Superglide	22 3/4"	+ 6"par
335-2101	Gaffelben, Sportster/Superglide	22 3/4"	+ 8"par
335-2102	Gaffelben, Sportster/Superglide	22 3/4"	+ 12"par



XL/FX 1976-83 (SHOWA)

335-2107	Gaffelben, Sportster/Superglide	23 1/4"	stdpar
335-2108	Gaffelben, Sportster/Superglide	23 1/4"	+ 2"par
335-2109	Gaffelben, Sportster/Superglide	23 1/4"	+ 4"par
335-2110	Gaffelben, Sportster/Superglide	23 1/4"	+ 6"par
335-2111	Gaffelben, Sportster/Superglide	23 1/4"	+ 8"par
335-2112	Gaffelben, Sportster/Superglide	23 1/4"	+ 10"par
335-2113	Gaffelben, Sportster/Superglide	23 1/4"	+ 12"par

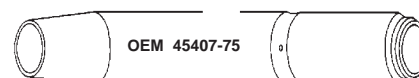

GAFFELBEN, ORIGINALLÄNGD & FÖRLÄNGDA



USA-tillverkade med mycket stor precision. Absolut förstklassigt krom. 100% kvalitet, styrka och passform. Levereras med distanser, dämparbultar etc. där så erfordras. Materialtyg medföljer. Levereras parvis.

		ORIGINAL- LÄNGD	+ LÄNGRE ÄN ORIGINAL - KORTARE ÄN ORIGINAL	
XL 1984-86, FX/FXEF 1984-85, FXR 1984-86				
335-2302	Gaffelben	23 1/4"	- 2"par	<p>OEM 45407-83 OEM 45392-83</p> <p>FINGÅNGAD</p>
335-2303	Gaffelben	23 1/4"	stdpar	
335-2304	Gaffelben	23 1/4"	+ 2"par	
335-2305	Gaffelben	23 1/4"	+ 4"par	
335-2306	Gaffelben	23 1/4"	+ 6"par	
335-2307	Gaffelben	23 1/4"	+ 8"par	
FXRD/FXRT 1983-86, FXSB 1984-85, FXRS 1985-86				
335-2302	Gaffelben	23 1/4"	- 4"par	<p>OEM 45407-83 OEM 45392-83</p> <p>FINGÅNGAD</p>
335-2303	Gaffelben	23 1/4"	- 2"par	
335-2304	Gaffelben	23 1/4"	stdpar	
335-2305	Gaffelben	23 1/4"	+ 2"par	
335-2306	Gaffelben	23 1/4"	+ 4"par	
335-2307	Gaffelben	23 1/4"	+ 6"par	
XL/FXR 1987 (SHOWA)				
335-2312	Gaffelben	23 1/4"	- 2"par	<p>OEM 45407-86 OEM 45392-86</p> <p>35 MM DIAMETER FINGÅNGAD</p>
335-2313	Gaffelben	23 1/4"	stdpar	
335-2314	Gaffelben	23 1/4"	+ 2"par	
335-2315	Gaffelben	23 1/4"	+ 4"par	
335-2316	Gaffelben	23 1/4"	+ 6"par	
FXRT/FXRD 1987 (SHOWA)				
335-2312	Gaffelben	23 1/4"	- 4"par	<p>OEM 45407-86 OEM 45392-86</p> <p>35 MM DIAMETER FINGÅNGAD</p>
335-2313	Gaffelben	23 1/4"	- 2"par	
335-2314	Gaffelben	23 1/4"	stdpar	
335-2315	Gaffelben	23 1/4"	+ 2"par	
335-2316	Gaffelben	23 1/4"	+ 4"par	
XL 1988-93, FXLR 1987-93, FXR/FXRS 1988-93 (ej Sport Edition)				
335-2322	Gaffelben	23 3/8"	- 2"par	<p>OEM 45381-87 OEM 45393-87</p> <p>39 MM DIAMETER</p>
335-2323	Gaffelben	23 3/8"	stdpar	
335-2324	Gaffelben	23 3/8"	+ 2"par	
335-2325	Gaffelben	23 3/8"	+ 4"par	
335-2326	Gaffelben	23 3/8"	+ 6"par	
335-2327	Gaffelben	23 3/8"	+ 8"par	
FXRT 1988-93, FXRS Sport Edition 1987-93				
335-2322	Gaffelben	25 3/8"	- 4"par	<p>OEM 45381-87 OEM 45393-87</p> <p>39 MM DIAMETER</p>
335-2323	Gaffelben	25 3/8"	- 2"par	
335-2324	Gaffelben	25 3/8"	stdpar	
335-2325	Gaffelben	25 3/8"	+ 2"par	
335-2326	Gaffelben	25 3/8"	+ 4"par	
335-2327	Gaffelben	25 3/8"	+ 6"par	
FLT/FLHT 1984-92				
335-2332	Gaffelben	20 7/8"	- 2"par	<p>OEM 45827-84 OEM 45930-86</p> <p>41 MM DIAMETER</p>
335-2333	Gaffelben	20 7/8"	stdpar	
335-2334	Gaffelben	20 7/8"	+ 2"par	
335-2335	Gaffelben	20 7/8"	+ 4"par	
335-2336	Gaffelben	20 7/8"	+ 6"par	
335-2337	Gaffelben	20 7/8"	+ 8"par	
FLST 1986-92				
335-2332	Gaffelben	22 7/8"	- 4"par	<p>OEM 45827-84 OEM 45930-86</p> <p>41 MM DIAMETER</p>
335-2333	Gaffelben	22 7/8"	- 2"par	
335-2334	Gaffelben	22 7/8"	stdpar	
335-2335	Gaffelben	22 7/8"	+ 2"par	
335-2236	Gaffelben	22 7/8"	+ 4"par	
335-2237	Gaffelben	22 7/8"	+ 6"par	

Art.Nr	Originalnummer	Benämning
335-2005/9		Övre fjäderhållare, cad-6-kantmutter, svart sats
335-2035	45718-4845717-63	Mutter+låsbricka. Styrspindeln. FL 1949-77 sats
335-2039	46055-30	Fjädrar, övre. 45/74/80" Springer.....par
335-2042	46172-48	Låsring nedre, innerben. FL 1949-77 st
335-2044	56158-49	Gummiupphängning styrfästet 1949-72.....par
335-2045	45842-77	Låsring, packboxen. Hydra 1978-..... st
335-2046		Insexbult, styrklammer FX/XL 1974-81..... sats
335-2047		Insexbult, styrklammer FX/XL 1982->..... sats
335-2048		Styrklammer, Eagle Spirit, XL/FX st
335-2049	48310-30	Styrlagerskålar, utan banor. XL ->1977 par
335-2078/1	56115-77	Styrklammer, utan emblem. FX/XL 1973->..... st
335-2085/16	45950-48 +16"	Gaffelben+16", FL/FLH 1949-77..... par
335-2085/18	45950-48 +18"	Gaffelben+18", FL/FLH 1949-77..... par
335-2085/20	45950-48 +20"	Gaffelben+20", FL/FLH 1949-77..... par
335-2085/22	45950-48 +22"	Gaffelben+22", FL/FLH 1949-77..... par
335-2085/24	45950-48 +24"	Gaffelben+24", FL/FLH 1949-77..... par
335-2106	45407-75 -2"	Gaffelben -2", XL/FX 1976-83 showa par
335-2123	45838-77	Gflbenplugg,krom. FL78-84, FXWG st
335-2124	45836-48	Överfall höger hydraben 1949-77 st
335-2137	45849-87	Packboxs. 39 mm gaffel. XL/FXR 1987-> . sats
335-2138	2823	Insex, fork bracket cover FX/XL..... sats
335-2139	67810-36	Strålkastarfäste, Springer 1936-, krom..... st
335-2142	67773-80A	Strålkastarfäste FXWG/FXST. Hål 102 mm..... st
335-2143	68603-6268604-62	Fäststag, spot-lamps, FL 1949-84..... par
335-2146	58082-87	Båge spotlamps FL Softail 1986->..... st
335-2150	68616-46	Fäste, spot-lamps. Springer 1936-48 st
335-2151	45993-86	Toppmutter, krom XL/FX 1986-87..... st
335-2152	45996-87	Toppmutter, orig. flat, XL/FX 1988->..... st
335-2153		Toppmutter, välvd topp, XL/FX 1988->..... st
335-2154	45754-60 Chrome	Toppmutter, krom, flat topp FL 1948-77 st
335-2154/1	45754-60 Zink	Toppmutter, zink, flat topp FL 1948-77 st
335-2155	45419-80 Chrome	Toppmutter, flat FL 1978-84, FXWG, Softl..... st
335-2158		Kåpa, avstrykarna, krom. FXWG/FLST par
335-2162	45831-77	Dämparstång, gaffeln. 4v. FL 1978-84..... st
335-2164	45925-88	Dämparstång, highperf. 39 mm 1987-05..... par
335-2173		Kåpa, bottenlänken. Springer par
335-2180		Ren.sats bottenlänken 45" 1930-52..... sats
335-2181	45681-40	Låsbrickor, främre bottenlänken 45" par
335-2190		Kåpa, krom styrspindelmutter. 35 mm ben st
335-2191	48329-90	Kåpa, krom styrspindelmutter. XL/FXR 88-> ... st
335-2197	4636	Bultar styret, svarta. 45/74" Springer..... par
335-2198	4636	Bultar styret, krom. 45/74" Springer..... par
335-2199	4636	Bultar styret, cad. 45/74" Springer..... par
335-2202	45825-77A -2"	Gaffelben -2" FL/FLH 1978-83..... par
335-2211	45825-77A +22"	Gaffelben +22" FL/FLH 1978-83..... par
335-2212	45825-77A +24"	Gaffelben +24" FL/FLH 1978-83..... par
335-2213	45825-77A +26"	Gaffelben +26" FL/FLH 1978-83..... par
335-2222/18	45025-77A +22"	Gaffelben +18" FXWG/FXDG 1980-83..... par
335-2222/20	45025-77A +24"	Gaffelben +20" FXWG/FXDG 1980-83..... par
335-2222/22	45825-77A +26"	Gaffelben +22" FXWG/FXDG 1980-83..... par
335-2223	45417-84 -4"	Gaffelben -4" FXWG 84-86, FXST 1984->..... par
335-2224	45417-84 -2"	Gaffelben -2" FXWG 84-86, FXST 84->..... par
335-2233	45417-84 +16"	Gaffelben +16" FXWG 84-86, FXST 84->..... par
335-2234	45417-84 +18"	Gaffelben +18" FXWG 84-86, FXST 84->..... par
335-2328	45381-87 +10"	Gaffelben +10", XL/FXR/FXRS 1988->..... par
335-2329	45381-87 +12"	Gaffelben +12", XL/FXR/FXRS 1988->..... par
335-2356	45381-87 +156 mm	Gaffelben 750mm (+6"), XL/FXR 1988->..... st
335-2365	45417-84 +134 mm	Gaffelben 750mm (+5,25") FXST 1984->..... st
335-2380		Båge för extraljus, blinkers, horn sats



HEAVY DUTY™

-Ranger, Low Boy och Custom



14-N2290
Ranger Heavy Duty™
Höjd: 34-39 cm
Bredd: 43 cm

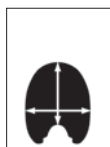

14-N2220
Custom Heavy Duty™
Höjd: 47-52 cm
Bredd: 48 cm



14-N2221
Low Boy Heavy Duty™
Höjd: 36-41 cm
Bredd: 48 cm

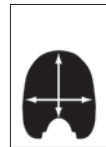

HEAVY DUTY™

-Touring, Chopped



14-N2270
Chopped Heavy Duty
Höjd: 40-47 cm
Bredd: 57 cm

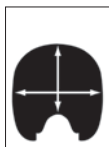

14-N2210
Touring Heavy Duty
Höjd: 52-60 cm
Bredd: 57 cm



REKOMMENDATIONER

-Ranger, Low Boy och Custom Heavy Duty™

	Ranger 14-N2290	Billet Trim	Low Boy 14-N2221	Billet Trim	Custom 14-N2220	Billet Trim	Holdster™ singel
HARLEY DAVIDSON							
XL-MODELLER							
XLH Sportster 72-85	14-KIT-HB (30)	14-N742	14-KIT-HB (30)	14-N741	14-KIT-HB (30)	14-N741	14-N1320
XL1200C, XL883C Sportster 96-08	14-KIT-CHK	14-N742	14-KIT-CHK	14-N741	14-KIT-CHK	14-N741	14-N1320
XL1200S Sportster 96-03	14-KIT-CHK	14-N742	14-KIT-CHK	14-N741	14-KIT-CHK	14-N741	14-N1320
XL1100 Sportster 86-88	14-KIT-CHK	14-N742	14-KIT-CHK	14-N741	14-KIT-CHK	14-N741	14-N1320
XLH-883, XLH1200 Sportster 88-03	14-KIT-CHK	14-N742	14-KIT-CHK	14-N741	14-KIT-CHK	14-N741	14-N1320
XLX Sixty-One 83-85	14-KIT-CHK	14-N742	14-KIT-CHK	14-N741	14-KIT-CHK	14-N741	14-N1320
XLS Roadster 79-85	14-KIT-CHK	14-N742	14-KIT-CHK	14-N741	14-KIT-CHK	14-N741	14-N1320
FX-MODELLER							
FX/FXE/FXE Super Glide 70-85	14-KIT-CHK	14-N742	14-KIT-CHK	14-N741	14-KIT-CHK	14-N741	14-N1320
FXS/FXSB Low Rider 77-85	14-KIT-CHK	14-N742	14-KIT-CHK	14-N741	14-KIT-CHK	14-N741	14-N1320
FXLR Low Rider Custom 87-94	14-KIT-CHK	14-N742	14-KIT-CHK	14-N741	14-KIT-CHK	14-N741	14-N1320
FXR/FXRS Low Rider 82-94	14-KIT-CHK	14-N742	14-KIT-CHK	14-N741	14-KIT-CHK	14-N741	14-N1320
FXDS Convt Dyna Low Rider 94-99	14-KIT-CHK	14-N742	14-KIT-CHK	14-N741	14-KIT-CHK	14-N741	14-N1320
FXD/FXDL/FXDX 93-05	14-KIT-CHK	14-N742	14-KIT-CHK	14-N741	14-KIT-CHK	14-N741	14-N1320
FXDG Disc Glide 1983	14-KIT-CHK	14-N742	14-KIT-CHK	14-N741	14-KIT-CHK	14-N741	14-N1320
FXDWG Dyna Wide Glide 93-05	14-KIT-CHK	14-N742	14-KIT-CHK	14-N741	14-KIT-CHK	14-N741	14-N1320
FXST/FXSTI Softail std 84-90, 99-07	14-KIT-CHK	14-N742	14-KIT-CHK	14-N741	14-KIT-CHK	14-N741	14-N1320
FXSTB/FXSTBI Night Train 99-08	14-KIT-CHK	14-N742	14-KIT-CHK	14-N741	14-KIT-CHK	14-N741	14-N1320
FXSTC Softail Custom 87-99, 07-08	14-KIT-CHK	14-N742	14-KIT-CHK	14-N741	14-KIT-CHK	14-N741	14-N1320
FXSTD/FXSTDI Softail Duece 00-07	14-KIT-CHK	14-N742	14-KIT-CHK	14-N741	14-KIT-CHK	14-N741	14-N1320
FXWG Wide Glide 80-85	14-KIT-CHK	14-N742	14-KIT-CHK	14-N741	14-KIT-CHK	14-N741	14-N1320



Metallembem på framsidan av Heavy Duty™-rutorna



14-N2210

Touring Heavy Duty™

14-N2270

Chopped Heavy Duty™

14-N2220

Custom Heavy Duty™

14-N2221

Low Boy Heavy Duty™

14-N2290

Ranger Heavy Duty™

REKOMMENDATIONER

-Touring och Chopped Heavy Duty™

	Touring Heavy Duty™ fästsats vindruta		Chopped Heavy Duty™ fästsats vindruta		Holdster™ trefack	Billet Trim
HARLEY DAVIDSON						
FX-MODELLER						
FXDG Disc Glide 1983	14-KIT-CHO	14-N2210	14-KIT-CHO	14-N2270	14-N1310	14-N740
FXST/FXSTI Softail std 84-90, 99-07	14-KIT-CHO	14-N2210	14-KIT-CHO	14-N2270	14-N1310	14-N740
FXSTC Softail Custom 87-99, 07-08	14-KIT-CHO	14-N2210	14-KIT-CHO	14-N2270	14-N1310	14-N740
FXSTD/FXSTDI Softail Duece 00-07	14-KIT-CHO	14-N2210	14-KIT-CHO	14-N2270	14-N1310	14-N740
FXSTB/FXSTBI Night Train 99-08	14-KIT-CHO	14-N2210	14-KIT-CHO	14-N2270	14-N1310	14-N740
FXWG Wide Glide 80-85	14-KIT-CHO	14-N2210	14-KIT-CHO	14-N2270	14-N1310	14-N740
FXDWG Dyna Wide Glide 93-05	14-KIT-CHO	14-N2210	14-KIT-CHO	14-N2270	14-N1310	14-N740
FL-MODELLER						
FL Duo Glide 60-84	14-KIT-CHQ	14-N2211	14-KIT-CHQ	14-N2271	14-N1310	14-N740
FL Duo 48-59	14-KIT-CHQ	14-N2210	14-KIT-CHQ	14-N2270	14-N1310	14-N740
FLST Heritage Softail 86-90, 2006	14-KIT-CHN	14-N2210	14-KIT-CHN	14-N2270	14-N1310	14-N740
FLSTC Heritage Softail Classic 87-08	14-KIT-CHN	14-N2210	14-KIT-CHN	14-N2270	14-N1310	14-N740
FLSTF Fat Boy 90-08	14-KIT-CHN	14-N2210	14-KIT-CHN	14-N2270	14-N1310	14-N740
FLSTH(N) Heritage Softail Spec 94-96	14-KIT-CHN	14-N2210	14-KIT-CHN	14-N2270	14-N1310	14-N740
FLSTN Nostalgia 1993	14-KIT-CHN	14-N2210	14-KIT-CHN	14-N2270	14-N1310	14-N740
FLSTN Softail Deluxe 05-08	14-KIT-CHN	14-N2210	14-KIT-CHN	14-N2270	14-N1310	14-N740

(30) Svart fäste.

HEAVY DUTY™ -Beaded



14-N2230/31/32/33
Beaded Heavy Duty™
Höjd: 49-57 cm
Bredd: 55 cm



REKOMMENDATIONER -Beaded Heavy Duty™

	fästsats	klar	röd	blå	svart	Holdster™ trefack
HARLEY DAVIDSON						
FX-MODELLER						
FXDG Disc Glide 1983	14-KIT-CHO	14-N2230	-	14-N2232	14-N2233	14-N1310
FXST/FXSTI Softail standard 84-90, 99-07	14-KIT-CHO	14-N2230	-	14-N2232	14-N2233	14-N1310
FXSTB/FXSTBI Night Train 99-08	14-KIT-CHO	14-N2230	-	14-N2232	14-N2233	14-N1310
FXSTC Softail Custom 87-99	14-KIT-CHO	14-N2230	-	14-N2232	14-N2233	14-N1310
FXSTD/FXSTDI Softail Duece 00-07	14-KIT-CHO	14-N2230	-	14-N2232	14-N2233	14-N1310
FXWG Wide Glide 80-85	14-KIT-CHO	14-N2230	-	14-N2232	14-N2233	14-N1310
FXDWG Dyna Wide Glide 93-05	14-KIT-CHO	14-N2230	-	14-N2232	14-N2233	14-N1310
FL-MODELLER						
FL Duo Glide/Electra Glide 60-84	14-KIT-CHQ	14-N2235	14-N2236	14-N2237	14-N2234	14-N1310
FL Hydra Duo Glide 49-59	14-KIT-CHQ	14-N2230	-	14-N2232	14-N2233	14-N1310
FLHS Electra Glide Sport 77-93	14-KIT-CHQ (15)	14-N2235	14-N2236	14-N2237	14-N2234	14-N1310
FLST Heritage Softail 86-90, 2006	14-KIT-CHN	14-N2230	-	14-N2232	14-N2233	14-N1310
FLSTC Heritage Softail Classic 87-08	14-KIT-CHN	14-N2230	-	14-N2232	14-N2233	14-N1310
FLSTF Fat Boy 90-08	14-KIT-CHN	14-N2230	-	14-N2232	14-N2233	14-N1310
FLSTH(N) Heritage Softail Spec 94-96	14-KIT-CHN	14-N2230	-	14-N2232	14-N2233	14-N1310
FLSTN Nostalgia 1993, 05-08	14-KIT-CHN	14-N2230	-	14-N2232	14-N2233	14-N1310

(15) Kräver OEM-fästen eller motsvarande och FLHS-fönster.

FLYSCREEN LS™ -tumnnagel

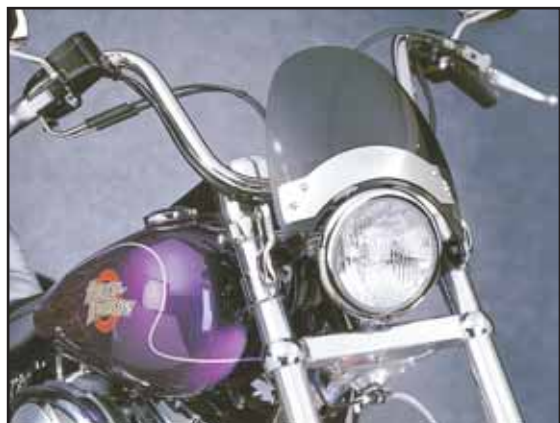

Höjd: 21 cm
Bredd: 24 cm

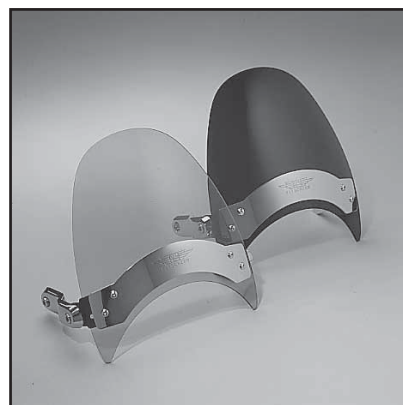

Välj mellan svagt tonad eller mörkt tonad
FLyscreen LS™

REKOMMENDATIONER -FLyscreen LS™

	Svagt tonad	Mörkt tonad
HARLEY DAVIDSON		
XL-MODELLER		
Alla Sportster-modeller 57-08	14-N2530	14-N2531
XR1000 83-84	14-N2530	14-N2531
FX-MODELLER		
Alla FX- och Softtail-modeller 72-08	14-N2530	14-N2531

OUT IN FRONT

-Billet Trim och Holdster™

BILLET TRIM

HEAVY DUTY™-vindrutorna levereras med kromade lod- och vågräta frontstag. För den som vill förhöja utseendet på vindrutan ytterligare finns "fetare" frontstag att utrusta rutan med. Dessa är Showkromade, släta utan synliga bultskal-lar. Se respektive vindruta för rekommendationer. (Finns ej för Beaded Heavy Duty™)



Heavy Duty™ utan Billet Trim



Heavy Duty™ med Billet Trim

HOLDSTER™

National Cycles vindruteväska finns i två bredder, med ett fack eller med tre fack. Vilken HOLDSTER™ du kan använda beror på vilket vindsydd du har.

Väskan fästes på insidan av vindrutan, mellan rutan och förstärkningsstaget. Tillverkade i syntetiskt läder, med rejäla kardborrlås längs hela locken. Till skillnad från läder så är de helt underhållsfria, behöver ej fettas in och ser lika fina ut även efter flera års användande.

SINGLE HOLDSTER™, ett fack

Passar till HEAVY DUTY™-rutor med smal monteringsram; CUSTOM, LOW BOY och RANGER. Passar även många Harley Davidson OEM-rutor.

Mått (L x H x B):

ca 26 x 12,5 x 7,5 cm

Volym: ca 2,7 liter



Single Holdster™, ett fack

TRIPLE HOLDSTER™, tre fack

Passar till HEAVY DUTY™-rutor med bred monteringsram; TOURING, BEADED, ONE PIECE och CHOPPED. Passar även många Harley Davidson OEM-rutor.

Mått (L x H x B):

mittenväska ca 26 x 12,5 x 7,5 cm,

sidoväskor 11,5 x 11,5 x 7,5 cm

Volym: ca 2,7 liter + 2 x 1,0 liter



Triple Holdster™, tre fack

Se rekommendationer på sidorna x-xx för vad som passar respektive Heavy Duty™-ruta

OUT IN FRONT

-Lightbars och Chrome Lowers

LIGHTBARS

Kromade LIGHTBARS med blinkers, passar tillsammans med alla National Cycles HEAVY DUTY™-rutor, oavsett när rutan köptes.

Passform med rutor av andra fabrikat kan ej garanteras.

Vissa LIGHTBARS levereras utan blinkers, se rekommendationer för vad som gäller din cykel.

Levereras färdigmonterade, komplett med framdragna kablar.

E-märkta lyktor och blinkers.



CHROME LOWERS

CHROME LOWERS förlänger skyddet från din vindruta. Kromade och högglanspolerade. Skräddarsydda för olika cruisers. I vissa fall måste HEAVY DUTY™-ruta användas, se rekommendationer.



Chrome Lowers

VISIR

Komplettera din LIGHTBAR med kromade visir över extraljus.



STRÖMBRYTARE

för dig som inte vill koppla LIGHTBAREN till helljuset finns National Cycles egna strömbrytare. (ej avbildad)

Se rekommendationer på sidorna xx-xx för vad som passar respektive motorcykelmodell

OUT IN FRONT -Fender Tips

National Cycles helgjutna FENDER TIPS är skräddarsydda för olika motorcyklar. Fler än 40 olika modeller finns.

FENDER TIPS finns oftast för fram- och bakskärmen, vissa även för bak på framskärmen. Se rekommendationer vad som finns för din cykel.

Skärmdekoren skruvas, med några få undantag, fast i skärmen. De som inte skruvas fast fästes med en stark dubbelhäftande tejp. Showkromade och polerade med hög krona.

storleken varierar beroende på skärm.



OUT IN FRONT -Cold Weather Pack

Tillhör du dem som vill utnyttja säsongen maximalt? Då kanske HAND DEFLECTORS och ENGINE DEFLECTORS är något för dig!

HAND DEFLECTORS skyddar dina händer från regn och vind. Monteras runt fästet för dina speglar och ger även bra med plats för stora handskar. Finns i klar eller mörkt tonad High Impact Acrylic. Kromade förstärkningssteg på framsidan.

ENGINE DEFLECTORS monteras på ramen med medföljande monteringsdetaljer. ställbara sköldar gör att du vid kallt väder kan vinkla dem så att du bevarar så mycket som möjligt av den varma luften från motorn runt dina ben. Hjälper även till att skydda dina ben mot regn.

Levereras med svarta monteringsdetaljer och mörkt tonade sköldar.

Använder du HAND och ENGINE DEFLECTORS tillsammans med en HEAVY DUTY™-ruta och CHROME LOWERS så är du rustad mot dåligt väder.



REKOMMENDATIONER

-Out in Front

	Fender fram	tip bak	Light-bar	Chrome Lowers	Deflector, Engine	Deflector, Hand, mörk	Deflector, Hand, klar
HARLEY DAVIDSON							
XL-MODELLER							
XL1200C, XL883C Sportster 96-03	-	-	14-N935	-	14-N5143	-	14-N5543
XL1200C, XL883C Sportster 04-08	14-N7044	-	14-N935	-	14-N5143	-	-
XL1200S Sportster 96-02	-	-	14-N935	-	14-N5143	14-N5540	14-N5541
XL1100 Sportster 86-87	-	-	-	-	14-N5143	-	14-N5543
XLH-883, XLH1200 Sportster 87-03	-	-	14-N935	-	14-N5143	-	14-N5543
XLH-883, XLH1200 Sportster 04-08	14-N7044	-	-	-	14-N5143	-	-
XR1000 83-84	-	-	-	-	-	-	14-N5543
FX-MODELLER							
FX/FXE/FXEF Super Glide 70-85	-	-	-	-	14-N5141	-	14-N5543
FXS/FXSB Low Rider 77-85	-	-	-	-	14-N5141	-	14-N5543
FXLR Low Rider Custom 87-94	-	-	14-N935	-	14-N5141	-	14-N5543
FXSTS/FXSTSB 89-02	14-N713	14-N712	-	-	14-N5141	14-N5540	14-N5541
FXR/FXRS Low Rider 82-94	-	-	14-N935	-	14-N5141	-	14-N5543
FXDS Convrt Dyna Low Rider 94-00	-	-	14-N935	-	14-N5141	-	14-N5543
FXD/FXDL/FXDX 93-05	-	-	14-N935	-	14-N5141	-	14-N5543
FXDG Disc Glide 1983	14-N7044	14-N712	14-N938	14-N762 (5)	14-N5141	-	14-N5543
FXST/FXSTI Softail std 84-90, 99-05	14-N7044	14-N712	14-N938	14-N762 (5)	14-N5141	-	14-N5543
FXST/FXSTI Softail std 06-07	14-N7044	14-N7042	14-N938	14-N762 (5)	14-N5141	-	14-N5543
FXSTB/FXSTBI Night Train 99-05	14-N7044	14-N712	14-N938	14-N762 (5)	14-N5141	14-N5540	14-N5541
FXSTB/FXSTBI Night Train 06-08	14-N7044	14-N7042	14-N938	14-N762 (5)	14-N5141	14-N5540	14-N5541
FXSTC Softail Custom 87-99	14-N7044	14-N712	14-N938	14-N762 (5)	14-N5141	-	14-N5543
FXSTC Softail Custom 07-08	14-N7044	14-N7042	14-N938	14-N762 (5)	14-N5141	-	14-N5543
FXSTD/FXSTDI Duece 00-07	14-N7044	14-N7043	14-N938	14-N762 (5)	-	-	14-N5543
FXWG Wide Glide 80-85	14-N7044	14-N712	14-N938	14-N762 (5)	-	-	14-N5543
FXDWG Dyna Wide Glide 93-05	-	-	14-N938	14-N762 (5)	-	-	14-N5543
FXSTB Bad Boy 95-97	14-N7044	14-N712	-	-	-	-	14-N5543
FL-MODELLER							
FL Duo Glide 60-84	-	-	-	-	14-N5141	14-N5540	14-N5541
FL Duo 48-59	-	-	-	-	14-N5141	-	-
FLH/4&5-vXL med kåpa alla årsmod	-	-	-	-	14-N5141	-	-
FLHR/FLHRCI Rd King/CI 94-08	-	-	-	-	14-N5141	14-N5540	14-N5541
FLHT med kåpa 86-08	-	-	-	-	14-N5141	14-N5540	14-N5541
FLHS Electra Glide Sport77-93	-	-	-	-	14-N5141	-	-
FLST Heritage Softail 86-90	-	-	-	-	14-N5141	14-N5540	14-N5541
FLSTC Heritage Sft Classic 87-08	-	-	-	-	14-N5141	14-N5540	14-N5541
FLSTF Fat Boy 90-00	14-N710*	14-N711	-	-	14-N5141	-	14-N5543
FLSTF Fat Boy 01-06	14-N7040	14-N7041	-	-	14-N5141	-	14-N5543
FLSTF Fat Boy 07-08	14-N7040	14-N7045	-	-	14-N5141	-	14-N5543
FLSTH(N) Heritage Sft Spec 94-96	-	-	-	-	-	14-N5540	14-N5541
FLSTN Nostalgie 1993	-	-	-	-	-	14-N5540	14-N5541
FLSTS Heritage Springer Sft 97-05	-	14-N711	-	-	-	-	14-N5543

(5) Touring, Chopped eller Beaded Heavy Duty-ruta krävs för montering. Chrome Lowers monteras i rutans fästen.

* Endast fram på framskärmen.

Viktigt! CT-rutfästen får ej användas i kombination med Chrome Lowers, välj annan typ av fäste i dessa fall.

CLASSIC WINDSHIELD

-för Harley Davidson

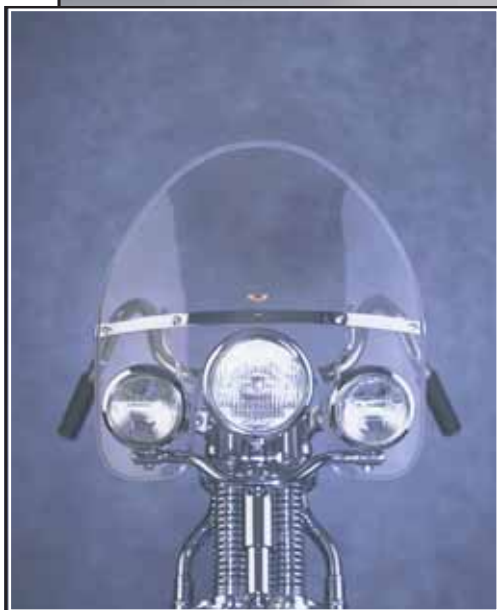

CLASSIC WINDSHIELD

Klassisk vindruta med design från 1940-talet, för Harley Davidson FXSTS 1989-06 med Springergaffel.

Runt rutan löper en transparent plastlist. Showkromad vågrät list på framsidan med kupolmuttrar. Även baksidans fästen är kromade.

Tillverkad av rep- och slagtålig Lexan.

Levereras komplett med specialfästen för att monteras på styrfästen på Harley Davidson FXSTS 1989-06 med Springergaffel.

14-N2350

Höjd: 34 cm

Bredd: 51 cm

Total höjd: 53 cm



VINDRUTOR

-Street Shield™

STREET SHIELD™

En mellanstor universal vindruta tillverkad av 5 mm akryl. Fästena är pålimmade, ej borrade, på insidan för att förhindra sprickor i vindrutans överkant. Höjd från strålkastare till vindrutans överkant är 43 cm. Bredd 42 cm.

Monteras på fyra ställen på cykeln, två fästen på styret och två på gaffeln.

Finns i klar och rökfärgad, passar både 7/8"- och 1"-styren.

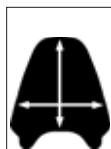

Höjd: 43 cm
Bredd: 42 cm

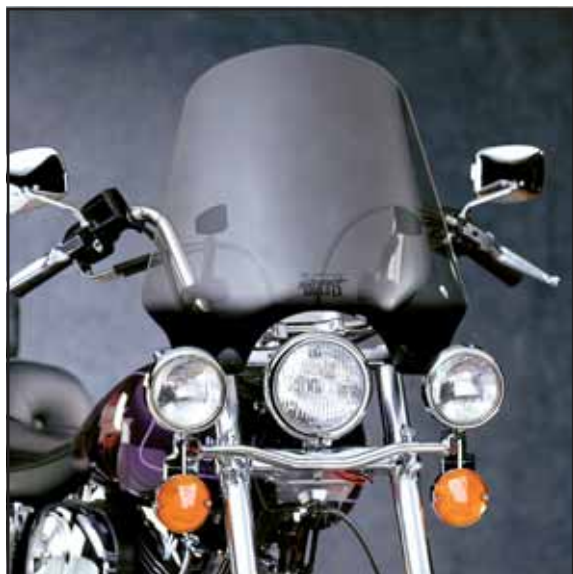

STREET SHIELD EX™

STREET SHIELD EX™ är bredare och högre än STREETSHIELD™. Även ett annat typ av fäste används, National Cycles patenterade QUICKSET™-fästen. Kan av- och påmonteras från cykeln på några sekunder.

Tillverkas av 4,5 mm tjock akryl. Infästningar på rutan är pålimmade, ej borrade, för att förhindra sprickor. Höjd från strålkastare till vindrutans överkant är 47 cm. Bredd 50 cm.

Svagt rökfärgad.



Höjd: 47 cm
Bredd: 50 cm

VINDRUTOR

-Deflector Screen™

DEFLECTOR SCREEN™

En något mindre universal ruta än STREET SHIELD™, tillverkad av 3,5 mm akryl. Pålimmade fästen för att förhindra sprickor, vilket kan bildas om man borrar fast fästena. Sitter fast på två ställen på styret. Vinkeln på DEFLECTOR SCREEN™ kan justeras utan att fästena behöver lossas från styret. Höjd från strålkastare till vindrutans överkant är 39 cm. Bredd 39 cm.

Finns i klar och rökfärgad, passar både 7/8"- och 1"-styren.



Höjd: 39 cm
Bredd: 39 cm



REKOMMENDATIONER

-Street Shield™ och -Deflector Screen™

	År	Streetshield EX™, 1"		Streetshield™, 1"		Deflector Screen™, 1"	
		Svagt tonad	Klar	Svagt tonad	Klar	Mellantonad	
XL/XLH/XLCH Sportster	57-71	-	-	-	-	14-N2590	14-N2591
XL/XLH/XLCH Sportster	72-85	-	-	-	-	14-N2590	14-N2591
XL883 Sportster	86-87	14-N2568	14-N2560	14-N2561	14-N2590	14-N2591	14-N2591
XL883 Sportster	04-08	14-N2568	14-N2560	14-N2561	14-N2590	14-N2591	14-N2591
XL883C Sportster Custom	96-03	14-N2568	14-N2560	14-N2561	14-N2590	14-N2591	14-N2591
XL883C Sportster Custom	04-08	14-N2568	14-N2560	14-N2561	14-N2590	14-N2591	14-N2591
XL883L Sportster Low	05-08	14-N2568	14-N2560	14-N2561	14-N2590	14-N2591	14-N2591
XL883R Sportster	01-08	14-N2568	14-N2560	14-N2561	14-N2590	14-N2591	14-N2591
XLH883 Sportster	88-03	14-N2568	14-N2560	14-N2561	14-N2590	14-N2591	14-N2591
XR1000	83-84	14-N2568	14-N2560	14-N2561	14-N2590	14-N2591	14-N2591
XL1100 Sportster	86-87	14-N2568	14-N2560	14-N2561	14-N2590	14-N2591	14-N2591
XL1200 Sportster	04-08	14-N2568	14-N2560	14-N2561	14-N2590	14-N2591	14-N2591
XL1200C Sportster Custom	96-03	14-N2568	14-N2560	14-N2561	14-N2590	14-N2591	14-N2591
XL1200C Sportster Custom	04-08	14-N2568	14-N2560	14-N2561	14-N2590	14-N2591	14-N2591
XL1200L Sportster Low	05-08	14-N2568	14-N2560	14-N2561	14-N2590	14-N2591	14-N2591
XL1200N Nightster	2008	14-N2568	14-N2560	14-N2561	14-N2590	14-N2591	14-N2591
XL1200R Sportster	01-08	14-N2568	14-N2560	14-N2561	14-N2590	14-N2591	14-N2591
XL1200S Sportster Sport	96-03	14-N2568	14-N2560	14-N2561	14-N2590	14-N2591	14-N2591
XLH1200 Sportster	88-03	14-N2568	14-N2560	14-N2561	14-N2590	14-N2591	14-N2591
XLS Sportster Roadster	79-85	14-N2568	14-N2560	14-N2561	14-N2590	14-N2591	14-N2591
XLX Sixty-One	83-85	14-N2568	14-N2560	14-N2561	14-N2590	14-N2591	14-N2591
FL Duo Glide/Electric Glide	60-84	-	-	-	14-N2590	14-N2591	14-N2591
FL Duo Glide/Hydra Glide	49-59	-	-	-	14-N2590	14-N2591	14-N2591
FLHR/I Road King	94-07	-	-	-	14-N2590	14-N2591	14-N2591
FLHRCI Road King Classic	96-07	-	-	-	14-N2590	14-N2591	14-N2591
FLHS Electra Glide Sport	77-93	-	-	-	14-N2590	14-N2591	14-N2591
FLST Heritage Softail	86-90	-	-	-	14-N2590	14-N2591	14-N2591
FLST Heritage Softail	2006	-	-	-	14-N2590	14-N2591	14-N2591
FLSTC Heritage Softail Classic	87-08	-	-	-	14-N2590	14-N2591	14-N2591
FLSTF Fat Boy	90-06	-	-	-	14-N2590	14-N2591	14-N2591
FLSTF Fat Boy	07-08	-	-	-	-	-	-
FLSTN Heritage Softail Nostalgia	1993	-	-	-	14-N2590	14-N2591	14-N2591
FLSTN Heritage Softail Deluxe	05-08	-	-	-	14-N2590	14-N2591	14-N2591
FLSTN(H) Heritage Softail Special	94-96	-	-	-	14-N2590	14-N2591	14-N2591
FX/FXE/FXEF Super Glide / Fat Bob	77-85	14-N2568	14-N2560	14-N2561	-	-	-
FX/FXE/FXEF Super Glide / Fat Bob	70-76	14-N2568	14-N2560	14-N2561	14-N2590	14-N2591	14-N2591
FXD/FXDL/FXDX/FXDC (Dyna series)	93-08	14-N2568	14-N2560	14-N2561	14-N2590	14-N2591	14-N2591
FXDG Disc Glide	1983	14-N2568	14-N2560	14-N2561	14-N2590	14-N2591	14-N2591
FXDS Dyna Convertible	94-00	14-N2568	14-N2560	14-N2561	14-N2590	14-N2591	14-N2591
FXDWG Dyna Wide Glide	93-06	14-N2568	14-N2560	14-N2561	14-N2590	14-N2591	14-N2591
FXDWG Dyna Wide Glide	2007	-	-	-	-	-	-
FXLR Low Rider Custom	87-94	14-N2568	14-N2560	14-N2561	14-N2590	14-N2591	14-N2591
FXR/FXRS Super Glide/ Low Rider	82-94	14-N2568	14-N2560	14-N2561	14-N2590	14-N2591	14-N2591
FXS/FXSB Low Rider	77-85	14-N2568	14-N2560	14-N2561	14-N2590	14-N2591	14-N2591
FXST/I Softail Standard	84-90	14-N2568	14-N2560	14-N2561	14-N2590	14-N2591	14-N2591
FXST/I Softail Standard	99-07	14-N2568	14-N2560	14-N2561	14-N2590	14-N2591	14-N2591
FXSTB/FXSTBI Softail Night Train	99-08	14-N2568	14-N2560	14-N2561	14-N2590	14-N2591	14-N2591
FXSTC Softail Custom	87-99	14-N2568	14-N2560	14-N2561	14-N2590	14-N2591	14-N2591
FXSTC Softail Custom	07-08	14-N2568	14-N2560	14-N2561	14-N2590	14-N2591	14-N2591
FXSTD/FXSTDI Softail Deuce	00-07	-	14-N2560	14-N2561	14-N2590	14-N2591	14-N2591
FXSTS Softail Springer	89-06	-	-	-	14-N2590	14-N2591	14-N2591
FXSTSB Softail Bad Boy	95-97	-	-	-	14-N2590	14-N2591	14-N2591
FXWG Wide Glide	80-85	14-N2568	14-N2560	14-N2561	14-N2590	14-N2591	14-N2591



335-2291

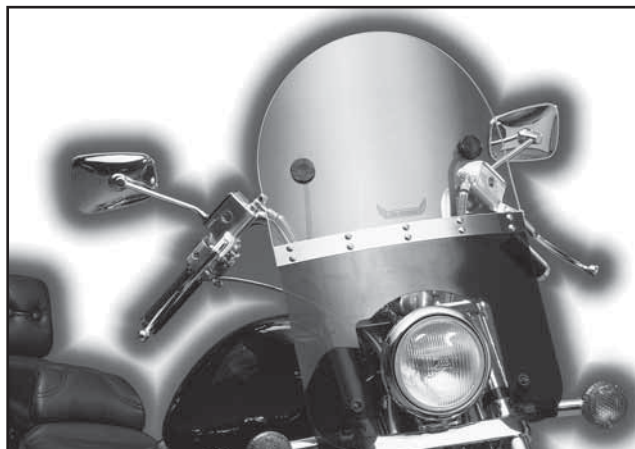

335-2292 335-2293

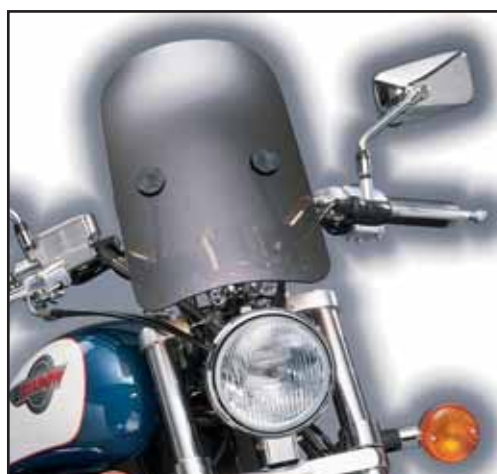

335-2294

Gaffel/styrmonterade vindskydd till Harley

De här nya vindskydden, tillverkade i USA av Slipstreamer, ger utmärkt skydd och custom-look. Mycket lätta att montera av och på. Levereras med justerbara, svarta aluminiumfästen. Finns i 3 utföranden.

- 335-2291** HD-0 för FX, FXR, FXST, XL, SPRINGER
 Detta mellanstora vindskydd monteras på styret. största mått 47 x 38 cm. Hela rutan rökfärgad. Passar de flesta Harley med 5-3/4" strålkastare, t.ex: Sportster, FXR, FX (Utom FXWG & Softail), FXST, FXSTC, Springer.
- 335-2292** HD-1 för FXST, FXSTC
 Detta större vindskydd monteras på styret och med klammer runt de friliggande gaffelbenen. största mått 63 x 41 cm. Klart upptill/rökfärgat nertill. Passar: FXST Softail, FXSTC Softail Custom och FXWG 1980-
- 335-2293** HD-2 för FXR, FXRS, FXRSC
 Detta större vindskydd passar alla modeller med 5-3/4" strålkastare 1957- t.ex: FXR Superglide, FXRS Low Rider, FXRSC Low Rider Custom. Monteras på styret och med klammer runt de friliggande gaffelbenen. största mått 63 x 41 cm. Klart upptill/rökfärgat nertill.
- 335-2294** HD-3
 I första hand avsett för den som inte vill "gömma" sig bakom ett stort vindskydd. Tillverkat av 5 mm mörkt rökfärgad acryl. För montering på 1" (25 mm) styre. (Om våra mellanläggshalvor 1060 användes, så passar vindskyddet även de flesta mc med 7/8" (22 mm) styre). Höjd 35 cm. Bredd 26 cm. Passar de flesta HARLEY och Japanska Custom-bikes.

Baksving, standardutförande

Alla fästen sitter exakt som på originalsvingen. Passar alla 74 & 80" med kedja och bananok 1973-83. Svingen levereras utan lösa delar. Motsvarar OEM 47500-73.

340-2468	Baksving, svart 1973-83	st
340-2469	Baksving, krom 1973-83	st



Delar till lagringen av svingen

340-2470	Svingaxel med mutter FL 1958-86, FX 1971-86 (Motsvarar OEM 47510-58)	st
340-2480	Svingaxel, Sportster 1957-85 (Motsvarar OEM 47511-52)	st
350-3810	Koniskt rulllager, FL 1958-86, FX 1971-86 (Motsvarar OEM 9052, 9033)	st
235-9686	Packboxar FL/FX 1958-72 (Motsvarar OEM 47519-58)	st
235-9687	Packboxar FL/FX 1973-86 (utom FLT) (Motsvarar OEM 47519-72)	st
340-2471	Distanser FL 1958-86, FX 1971-86 (Motsvarar OEM 47517-58)	par
340-2473	Låsbricka FL 1958-86, FX 1971-86 (Motsvarar OEM 47513-58)	st



Skärmfästen (fender struts)

Tillverkade av perfekt kromat stål. Levereras parvis med bultar och muttrar. Passar till original och våra skärmar.

340-2495	Skärmfäste FL 1958-86.....	par
340-2496	Skärmfäste FXWG 1980-86.....	par



Smörjnipllar

Exakt kopia av originalnipplarna som användes bl.a på alla Harley före 1938 samt många äldre amerikanska bilar och motorcyklar. Förnicklad mässing med flat topp. Levereras i satser om 6 st. (Motsvarar Harley OEM 0340).

340-2517	Smörjnipllar, sats om 6 st.....	sats
-----------------	---------------------------------	------



Hållare centralstöd 1936-57

En exakt reproduktion av originalfästet. Passar alla 61/74/80" med stel ram 1936-57. Tillverkat av fjäderstål. (Motsvarar Harley OEM 49580-36).

340-2625	Hållare centralstödet 1936-57	st
-----------------	-------------------------------------	----



Kedjeskydd

340-2548	Reproduktion av original FL 1963-84, passar även FX 4-växlad med kedja 1971-85. Okromat (Motsvarar OEM 60302-63)	st
340-2547	Som ovan, men perfekt kromat.....	st
340-2541	Reproduktion av original FX 4-växlad med kedja 1971-85. Kromat. (Motsvarar OEM 60302-73)	st
340-2542	Reproduktion av original XL/XLS 1983-87. Kromat. (Motsvarar OEM 60375-83)	st



Bagageräcke FXWG/FXST

Kromat bagageräcke i design som perfekt följer bakskärmens konturer på FXWG 1980-86 och FXST 1984-89. Även utmärkt som universal på bl.a Fat-Bob skärmar. Längd 25 cm, bredd 18 cm. Levereras med monteringsdelar.

340-2534	Bagageräcke FXWG/FXST	st
-----------------	-----------------------------	----





Monteringsdelar för original stötdämpare

Samtliga delar kromade/förzinkade. Alla delar enligt bild ingår.

Monteringssats övre stötdämparfäste

340-2750	FL 1958-66	(OEM 54515-58A)sats
340-2751	FL 1967-72, FX 1972	(OEM 54515-67)sats
340-2752	FL/FX 4-växlad 1973-86	(OEM 54515-73)sats
340-2756	Sportster 1957-74	(OEM 54515-56B)sats

Monteringssats nedre stötdämparfäste

340-2760	FL 1958-66	(OEM 54517-58)sats
340-2761	FL 1967-72, FX 1972	(OEM 54517-67)sats
340-2762	FL/FX 4-växlad 1973-86	(OEM 3958)sats
340-2766	Sportster 1957-74	(OEM 54516-72)sats

Gummibussning övre och nedre stötdämparfäste

2-delad för enklare montering. Levereras parvis (2 halvor).

340-2780	FL/FLH 1958-, FX 1971-72, Sportster 1957-74	(OEM 85210-42A) par
-----------------	---	-----------------	-----------

Låsmuttrar, nyloc. Extra låga. Kromade

	gänga	6-kantens diam. (nyckelvidden)	
340-2777	UNF 1/2-20	3/4" extra lågst
340-2776	UNF 5/8-18	15/16" extra låg	(OEM 7993)st

Brickor, kromade

Kraftigt utförande. Godstjocklek 2,25 mm.

	yttre- diameter	för bult- diameter	
340-2768	kupad 28 mm	3/8"st
340-2769	kupad 28 mm	1/2"st
340-2770	kupad 33 mm	3/8"	(OEM 54543-65)st
340-2771	kupad 33 mm	1/2"	(OEM 54545-65)st
340-2772	kupad 33 mm	5/8"	(OEM 54544-65)st
340-2773	plan 25 mm	1/2"	(OEM 6718)st

Monteringssats, nedre stötdämparfäste

Dubbelgängade pinnbultar. I satsen ingår även kromade kupol-muttrar, låsmuttrar, brickor.

340-2763	FXR/FXRS 1982-	(OEM 1614)sats
340-2767	Sportster 1982-	(OEM 4081)sats

Konverteringssats Sportser, övre och nedre stötdämparfäste

Bultsats som bygger om det gamla Sportster 1957-74 stötdämparfästen till det senare med 1/2" bussningsdiameter. Komplet sats enligt bild.

340-2757	Konverteringssats stötdämparfästesats
-----------------	-----------------------------------	-----------

Skärmdekor (fendertip)

Stansade i mässing och polerade, eller 3-dubbelt kromade. Finns i 2 storlekar, samt släta eller med örnmotiv. Den stora passar alla FL bakskärm 1934-48 och även många universalskärm fram och bak. Den lilla passar de flesta smala original framskärm. Levereras med monteringskruvar.

Liten 155 mm

340-2642	Slät,	kromadst
340-2645	Med örn.	mässingst
340-2647	Slät.	mässingst

stor 210 mm

340-2646	Med örn.	mässingst
340-2648	Slät.	mässingst

Monteringssats bakskärm 1936-57

En exakt reproduktion av monteringsdelarna till bakskärmen på alla 61/74/80" 1936-57 med stel ram. Förzinkat.

340-2576	Monteringssats bakskärmsats
-----------------	-------------------------	-----------

Extranycklar till verktyglådor

Nycklar passande till verktyglådor 1939-59

340-2691	Extranycklar par
-----------------	--------------	-----------

Monteringsstag för verktyglådor

Stag i originalstil. Svetsas fast. Användes på originalramar och de flesta customramar.

340-2692	1937-52. Passar både rektangulär och droppformad verktyglådasats
340-2693	1953-57. Passar endast den droppformade verktyglådansats
340-2696	1977-84. FX (ej FXST). Passar även många FL. Monteras i bakre vänstra passagerarfotpinnen. Passar endast den droppformade verktyglådansats
340-2695	Skrubar, muttrar, brickor, distans för fäste av verktyglådan 1935-61sats



340-2578



340-2590 340-2591

Sissy-bar för stela ramar

Modell Supreme. USA-tillverkade. Perfekt krom. Massivt stål. Argonsvetsade. Med fäste för 5" eller 6" skärm. Höjd över skärmfästet 40 cm. Bredd vid fästet i ramen: 25 cm.

340-2585 Sissy bar "Supreme", stel ram st



340-2592

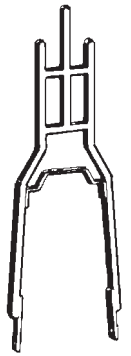

340-2585

Bagagehylla

Perfekt krom. Fästes med klammer på våra Sissy-bar "Open loop" och "Supreme", men passar även många andra. Kan lätt och snabbt monteras av och på. Avstånd mellan centrum på fästklammerna: 117 mm. Lastytans storlek 24x26 cm.

340-2578 Helt plan st

340-2579 Med bygel st



340-2581



340-2584

Skärmfästen

Tillverkade i USA. Kromade. Kraftigt utförande. Lämplig för 6" flat fender. Sissy-bar bultas fast i befintliga hål.

340-2590 1200/1340 1958-83 st

340-2591 Sportster 1957-78 st

340-2592 Sissy bar, bultas i ovanstående skärmfästen. Höjd från skärmfästet 45 cm st

Sissy bar för stela ramar

Tillverkade i USA av massivt 4-kantjärn. Kromade. Höjd över skärmfästet 25 cm. Bredd vid fästet i ramen 25 cm.

340-2581 Sissy bar, stel ram. Harley 1:an st

340-2584 Sissy bar, stel ram. Fat Bobskärm st

Kedjeskydd

Kraftig, kromad plåt.

340-2537 1000/1200/1340 med stel ram st

340-2538 1200/1340 med svingram st

340-2539 Sportster 1979-82 st

340-2540 Sportster XLH 1967-78, XLCH 1970-78 st

Sidostöd och monteringsdelar

Bra krom. 1000/1200/1340 1936-. stödfjädern passar även Sportster.

340-2600 Fästplatta för sidostödet. Extraförstärkt st

340-2602 Fäste för stödfjäder st

340-2603 stopplack för sidostöd st

340-2604 Fjäder för sidostöd. Passar även Sportster st

340-2605 Kupolbultsats, kromad, för montering av sidostödets fästplatta sats

150-1055 Kupolmutter, kromad för sidostödets gänga st

340-2606 Sidostöd med flat anläggningsyta, ungefär som Harley originalstödet. Lämpligt för 6-8" gaffelförlängning. Mycket kraftig st

340-2607 Sidostöd, som ovan men för 8-10" gaffelförlängning st



340-2606



340-2537



340-2538



340-2539



340-2602 340-2603



340-2600 340-2601

340-2603/1 340-2604

Kromade kåpor på ramen

Ersätter originalkåpor för custom-look. Fint krom. Levereras parvis.
Passar FXR 1982-.

340-2629 Ramkåpor FXR 1982par



Skärmstag

Mycket kraftigt och stabilt.

340-2574 Kromat. För Fat Bob skärm st



Bakre skärmfästen, kromade

340-2560 Övre, passar runt 1" rör och bultas i skärmen. stela ramar st

340-2561 Nedre, bultas i batteriplattan och skärmen 1936-65 st



Kromad plugg för 19 mm hål

Passar bl.a bäge enligt bild. FL/FLH 1968-. Pluggens totala ytterdiameter 24 mm.

340-2569 Plugg, kromad för 19 mm hål st

Flat fender, bak

Chopper-skärm av obehandlat stål. Platt profil, låga kanter.

340-2551 Bak 6" (150 mm) bred st

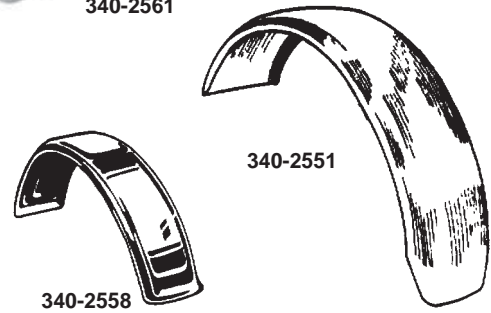

6" (150 mm) flat "bobbed" fender

Uppsvängd bak till, i övrigt som 340-2551.

340-2558 Bak 6" (150 mm) bred st



Fat Bob skärm

Chopperskärm i olackerat stål. Bredd 7" (175 mm).

340-2552 Kedjeuttag på vänster sida st

340-2553 Kedjeuttag på höger sida st

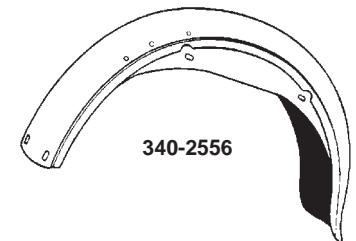

Sportster skärm

Olackerad bakskärm i original Sportsterstil. 6" (150 mm) bred.

340-2556 Sportster skärm st

Framskärmar, rostfria

Blankpolerat rostfritt stål. Mycket låg vikt. Följer angivna däcksdimensioner perfekt.
Skärmprofilerna framgår av bilderna.

	Bredd	Lämplig för däcksdim.	
340-2563	74 mm	275x18, 275x19 st
340-2567	85 mm	325x18, 350x18, 300x 19, (325x19) st
340-2575	100 mm	325x18, 350x18, 300x19, 325x19 st

Dim. inom parentes anger att skärm-radien är i minsta laget, men går att använda.

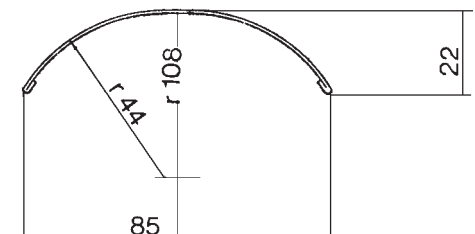
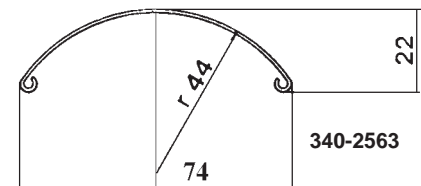

Kromade kåpor övre stötdämparfäste

Kromade kåpor som passar utanpå övre stötdämparfäste.

340-2630	4-växlad Big Twins 1958-84	(OEM 54704-52)	par
340-2632	4-växlade FL 1970-84	(OEM 54704-65)	par
340-2632	4-växlad FX/FXWG 1971-86	(OEM 54704-65)	par
340-2630	Sportster 1957-78	(OEM 54704-52)	par
340-2631	Sportster 1975-78	(OEM 54704-75T)	par
340-2632	Sportster 1965-74	(OEM 54704-65)	par



Ställbar baksving

Kromad svingarm med en speciell flyttbar fästplatta för stötdämparfästet som kan flyttas i fyra olika lägen, vilket gör det möjligt att sänka maximalt 1-5/8" eller att höja 5/8". Den ställbara svingarmen passar alla 4-växlade 1200/1340 1972-84 med kedjedrift och bananok. Perfekt krom. Tillverkad i USA.

340-2466	ställbar baksving, kromad FL&FX 1972-84	st
-----------------	---	----



Kromade kåpor, svingarmsbulten. Softail

Kromade kåpor som täcker över de synliga delarna av svingarmsbulten på Softail (utom FatBoy) 1984-2001. De hålls på plats av kromade insexbultar. Skyddar bulten och förhöjer utseendet. Levereras parvis komplett med låsskruvar.

340-2524	Kromade kåpor svingarmsbulten Softail 1984-01	par
-----------------	---	-----



Täckkåpor bakaxel och sträckare. Softail

Gjutna, kromade täckkåpor för bakaxel och sträckare. Rent och snyggt utseende. Monteras enkelt på några minuter. Passar Heritage Softail 1986 och alla Softailmodeller 1987-2001.

340-2527	Täckkåpor över bakaxel och sträckare, Softail	par
-----------------	---	-----



Kromade svingarmslock FXR

Kromade lock för svingarmen FXR 1982-89 (OEM 47850-88T). Levereras med bultar och låsbrickor.

340-2474	Kromade svingarmslock FXR 1982-89	par
-----------------	---	-----



Fjädrar för solosadlar

Kromade. Finns i 2 längder.

- 340-2652 Sadeljädrar, längd 7,5 cmpar
 340-2653 Sadeljädrar, längd 13 cmpar



340-2650



340-2651



340-2655

340-2656

Amerikanska solosadlar/sockerbitar

Absolut bästa möjliga kvalitet. Svart skinnimitation. Tillverkade i USA.
 Finns i 2 storlekar.

- 340-2650 Solosadel i den tunna smäckra stilen. Längd 32 cm, bredd 23 cm, tjocklek 2,5 cm st
 340-2655 Solosadel, De Luxe, extra stor. Längd 36 cm, bredd 33 cm, tjocklek 4,5 cm st
 340-2651 Sockerbit som matchar den lilla solosadeln. Längd 25 cm, bredd 13 cm st
 340-2656 Sockerbit, De Luxe, extra stor. Längd 30 cm, bredd 15 cm st

2-delad Butt Bucket

Små, tuffa amerikanska sadlar som passar både vanliga och stela ramar. Absolut förstklassig kvalitet. Baksadeln finns med eller utan 25 cm högt ryggstöd.
 Svart skinnimitation.

- 340-2661 Med ryggstödpar



340-2661

King & Queen och Cobra soffor

En serie soffor i den allra yppersta kvalitet. Tillverkade i USA. Klädseln är svart skinnimitation samt stopning av tjockt skumgummi för högsta komfort.

- 340-2670 King & Queen. 28 cm ryggstöd. Harley/Sportster med svingram st
 340-2671 King & Queen. 28 cm ryggstöd. Universal för stela ramar st
 340-2680 Cobra. Harley/Sportster med svingram st
 340-2681 Cobra. Universal för stela ramar st

Måttuppgifter King & Queen och Cobra soffor

	största mått	Minsta bredd	Sittytans längd	Ryggstödets höjd
340-2670	235	165	710	280
340-2671	235	165	660	280
340-2680	235	165	790	-
340-2681	235	165	770	-

Alla mått i mm



340-2680



340-2670



340-2681



340-2671



340-2672



340-2673



340-2676



340-2674



340-2675



340-2663

Socketbit, DeLuxe

Längd 30 cm. Bredd 15 cm. 5 cm hög fram, 10 cm hög bak.

340-2666 Pillion Pad, DeLuxe. Spear st

Socketbit, extra tunn

Samma förnämliga tillverkning som våra övriga sockerbitar. Extra tunn, 5 cm både fram och bak. Svagt rundad för att följa skärmens form. 30 cm lång. 15 cm bred. Svart skinnimitation, vattentät.

340-2657 Pillion Pad, extra tunn. Plain st

340-2658 Pillion Pad, extra tunn. Spear st

Solosadlar

Standard är 30 cm lång, 23 cm bred och 2,5 cm tjock.
DeLuxe är 36 cm lång, 33 cm bred och 4,5 cm tjock.

340-2662 Solo Seat, standard. Spear st

340-2663 Solo Seat, DeLuxe. Spear st

340-2664 Solo Seat, DeLuxe, skirted. Spear st

Hitch-Hiker

En mycket lyxig Usa-tillverkad soffa, mjuk och bekväm. Bottenplattan av stål i ett stycke, medan stoppningen är 2-delad. Svart klädsel med "knappar" i mitten.

340-2672 Sportster 1957-78 st

340-2673 Sportster 1979-81 st

340-2674 Sportster 1982-88, ej XLS st

340-2675 FL/FX 1958-84, ej Softail st

340-2676 FXWG st

340-2683 Universal för stela ramar och Softail st

Fästen, kromade för solosadlar

340-2654 Gaffelfäste, fram. Kantig ände st

340-2649 Gaffelfäste, fram. Rundad ände st

340-2659 Bakre fäste för bl.a alla Harley med stel ram. Avsett att användas med sadelfjädrar st

340-2668 Bronsbussning, sadelstolpe. 61/74/80" 1936-57 st

340-2669 Bult och låsfjäder, sadelstolpen. Alla modeller med sadelstolpe 1929- st



340-2666



340-2664



340-2662



340-2658



340-2657

Art.Nr	Originalnummer	Benämning
340-2478		Slitplattor, bakaxel 1936-57 par
340-2491		Mont.sats, skärmfäste bak XL 1959-81 sats
340-2492		Mont.sats, skärmfäste bak. FL 1958-80 sats
340-2497		Mont.sats, krom, bakre störbåge 1936-57.. sats
340-2498		Mont.sats, cad. bakre störbåge 1936-57 sats
340-2499		Mont.sats, svart bakre störbåge 1936-57 ... sats
340-2518	0340	Adaptor smörjspruta->flat top nippel..... sats
340-2519	0344 Chrome	Smörjnippel, krom, HD 1936-84, sats/6..... sats
340-2519/1	0344 Cad	Smörjnippel, cad. HD 1936-84, sats/6..... sats
340-2522		"insert"styrhuvudet B-T 1948-e 88 sats
340-2523	47300-88t	"insert" styrhuvud+bakram. Softail -e1988... sats
340-2525		Täckplåt, krom, Softail-ramen..... sar
340-2528		Bagageräcke, FXR 1982-94, FX 1976-85 st
340-2529		Bagageräcke, Heritage/Fatboy 1986-..... st
340-2531		Bagageräcke, krom, XL 1979-> st
340-2532	56466-86	Bagageräcke, Softtail&fatbobskärm st
340-2533		Pakethållare FL 1941-57. Krom..... st
340-2557	59904-80	Bakskärm, Fat-Bob, FXWG,FL 1965-84..... st
340-2577	59584-73a	Bakskärm 6", FX 1973-85 utan lykthål..... st
340-2586		6" Flat Bobbed Fender, 50 mm djup st
340-2601	50041-80	Stöd & fjäderfäste FXWG ->1884+4v st
340-2603/1		Stoppklack, ställbar för sidostöd..... st
340-2619	53461-90	Bagageräcke, Softtail medel solosadel..... st
340-2622	49570-38	Mont.sats krom bakre stöd 1938-57, 45"..... sats
340-2623		Centralstöd, 74" 1958-1979 1/2..... st
340-2624		Centralstöd, 74&80" 1979 1/2--> st
340-2626	49570-38	Mont.sats cad. bakre stöd 1938-57, 45" sats
340-2637		Stänkskydd, gummi, örn+nit 16x24 cm..... st
340-2638		Stänkskydd, gummi, örn+nit 20x27 cm..... st
340-2665		Pillion Pad, standard, spear..... st
340-2678		Framskärm, rund. 9 cm bred olackerad..... st
340-2679		Framskärm, prismic 11 cm olackerad..... st
340-2685		Pillion Pad, extra tunn, sper+braid+spot..... st
340-2686	51610-58	Sadelstolpe med fjäder. FX/FL 1941-80 st
340-2686/5	51674-25	Mutter+låsbricka sadelstolpe 1925-> cad.... sats
340-2686/6	51674-25	Mutter+låsbricka sadelstolpe 1925-> svrt.... sats
340-2687	52586-36	Klyka För Buddy-seat 1936- krom..... st
340-2688	91574-58a	Buddy-seat handrail. FL 1958-84 st
340-2694	868 + 7068	Kullrig insex, sadel Softail..... sats
340-2698		Fender-trim, fram. FLST 1986->..... st
340-2699		Fender-trim, bak. FLST 1986->..... st
340-2701	59924-80	Framskärm, custom y-stag. FXWG st
340-2706		Framskärm, custom y-stag. FL 49-84..... st
340-2711	59007-73b	Framskärm, lång med stag XL/FX st
340-2716		Framskärm, kort med stag XL/FX..... st
340-2722		Dresser framskärm, 16". FXWG/FXST st
340-2724	59082-79	Skärmdekor, gult lyse. FL 1949-86 fram..... st
340-2725	59658-79	Skärmdekor, gult lyse. FL 1958-86 bak..... st
340-2726		Skärmdekor, gult lyse. FL 1958-86 bak..... st
340-2728	59601-79b	Bakskärm, hel. FL 1980-84 även 1958-79..... st
340-2729	59914-86a	Bakskärm, bobbed. FXST 1984--> st
340-2732	59612-41	Bakskärm, Big Twin 1949-57 st
340-2735	59205-5759206-57	Lister, rostfri FL framskärm 1949-84..... par



Art.Nr	Originalnummer	Benämning
340-2736	59216-59	Skärmdekor V-design FL 1958-66 fram..... st
340-2737	59216-59a	Skärmdekor Chevron FL 1967-80 fram st
340-2739	59887-59	Skärmdekor V-design FL 1958-66 bak st
340-2740	59887-59a	Skärmdekor Chevron FL 1967-80 bak..... st
340-2741	59233-68	Nedre framskärmdekor. FL 1949-86..... st
340-2742	90587-85a	Stödstag sadelväskor. FXR 1982-->.....par
340-2743	90584-85	Stödstag sadelväskor. FL/FX 4v. 1971-86.....par
340-2744	91790-84	Stödstag sadelväskor. FXST/FLST 1984-00 .par
340-2745	90799-86	Stödstag sadelväskor. XL 1982-93.....par
340-2746	90799-94	Stödstag sadelväskor. XL 1994->03.....par
340-2749		Mont.sats sadelväskor cad. 1934-57..... sats
340-2778		Mutter, krom, övre dämpfäste 3/8UNF.....par
340-2779		Mutter, krom, övre dämpfäste 1/2UNF.....par
340-2782		Övre dammskydd 412-dämpare, 11" långtpar
340-2900		Fästplattor, sissy-bar. XL 1957-78.....par
340-2902		Fästplattor, sissy-bar. XL 1979-93.....par
340-2904		Fästplattor, sissy-bar. FLH 1958-84.....par
340-2906		Fäste, sissy-bar. FX 1972-85, FL 1977-84par
340-2908		Fästplattor, sissy-bar. FXR 1982-94.....par
340-2910		Fäste, sissy-bar. FXWG 1980-86, FXST.....par
340-2912	52791-86a	Fäste, sissy-bar. Alla FLST 1986-99.....par
340-2920		Sissy-bar, mini Lowboy. XL 1957-78..... st
340-2922		Mini Lowboy. XL 1979-97, FX 1972-85..... st
340-2924		Sissy-bar, mini Lowboy. FXR 1982-94..... st
340-2926		Sissy-bar, mini Lowboy. FL 1977-84..... st
340-2928		Mini Lowboy. FLH 1958-84, FXWG, Softail st
340-2940		Sissy-bar, Lowboy. XL 1957-78..... st
340-2942		Sissy-bar Lowboy. XL 79-97, FX/FXE 72-85 ... st
340-2944		Sissy-bar, Lowboy. FXR 1982-94..... st
340-2946		Sissy-bar, Lowboy. FL 1977-84..... st
340-2948		Sissy-bar Lowboy. FLH, FXWG, FXST/FLST .. st
340-2949		Motiv Lowboy Sissy-bar, krom..... st
340-2950		Motiv, Lowboy Sissy-bar, mässing..... st
340-2953		Pakethållare För Sissy-bar..... st

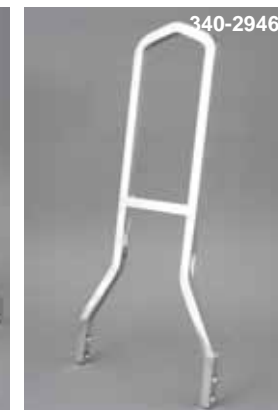
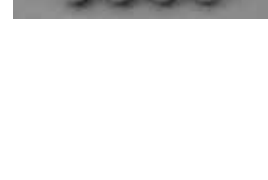
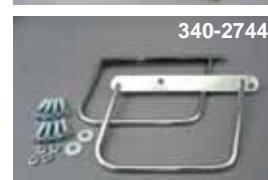

Cruise Control®

For the performance and the ride you want!

PROGRESSIVA FRAMGAFFELFJÄDRAR

Progressive Suspensions progressiva gaffelfjädrar är tillverkade i USA av bästa tänkbara material. De "äter upp" små och stora ojämnheter i vägbanan och ger betydligt bättre vägegenskaper och komfort. En av fördelarna med progressiva fjädrar är att de är mjuka i början och ger större motstånd ju mer de belastas. Fjädrarnas förspänning skall i allmänhet vara ca 20-25 mm. Om fjädrarnas övre del slutar i jämnhöjd med, eller några millimeter ovanför gaffelbenet, uppnås lämplig förspänning automatiskt när toppmuttern skruvas ner. Är fjädern kortare måste den distans av nylon användas som medföljer många fjädrar (se specifikationerna). Vi kan även leverera lösa distanser som kan kapas till önskad längd.

Utförlig monteringsanvisning (engelsk text) medföljer alla fjädrar.

VIKTIGT! Den metallbricka som medföljer, skall ligga mellan fjäder och nylondistans.



SÄNKNINGSSATS med PROGRESSIVA FRAMGAFFELFJÄDRAR

Sänker gaffeln 25 eller 50 mm, beroende på hur den monteras. Fjädrarna är progressiva och förbättrar komforten, samtidigt som din Cruiser får den riktigt låga "CUSTOM-LOOKEN", speciellt i kombination med Progressive Suspensions kortare bakstötdämpare.

Utförlig monteringsanvisning (engelsk text) medföljer alla sänkningsatser.



			Gaffelfjädrar	Sänkningsatts med gaffelfjädrar
Alla Sportster		53-87	335-2165	
Alla Sportster		84-87	335-2165	335-2184
XL 883 Hugger/1200C		88-93	335-2166	335-2185
XL 883/1200		92-03	335-2168	335-2185
XL 883/1200		04-08	335-2170	335-2185
XR 1000		83-84	335-2165	
V-Rod VRSCA,B,D 1130		02-08	335-2169	335-2187
FL/FLH/FLT	1200/1340/1450	49-01, 06-08	335-2069	335-2186
FLHR Road King	1340	02-05	335-2069	335-2186
FX	1200/1340	71-83	335-2165	
FX	1200/1340	84-86	335-2165	335-2184
FXLR	1340	87-94	335-2166	335-2185
FXR/FXRS	1340	82-87	335-2165	335-2184
FXR/FXRS	1340	88-94	335-2166	335-2185
FXR-SP-Conv	1340	87-94	335-2167	335-2185
FXRT	1340	83-87	335-2165	335-2184
FXRT	1340	88-92	335-2167	335-2185
FXST/FLST Softail	1340/1450	84-08	335-2069	335-2186
FXD Dyna Glide	1340/1450	95-05	335-2168	335-2185
FXD/B/C Dyna Glide	1340	91-92	335-2167	335-2185
FXDL Dyna Glide	1340/1450	93-05	335-2167	335-2185
FXD/B/C Dyna Glide	1340	06-08	335-2169	335-2188
FXDS-Conv Dyna Glide	1340/1450	94-00	335-2167	335-2185
FXDWG Dyna Glide	1340/1450	93-05	335-2069	335-2186
FXDX Dyna Glide	1450	1999	335-2167	335-2185
FXWG 4-växlad	1340	80-86	335-2069	335-2186

Kromade övre och nedre dammskydd, 50 mm långa. Kromad progressiv fjäder. Fjäderförspänningen ställbar i 5 olika lägen. Svart dämparkropp av stål med dubbla väggar. Gas och oljefylld. 12,5 mm dämparstång. Tillverkade i USA av Progressive Suspension. Observera att stötdämpare avsedda för 4-växlade Big Twins inte kan användas till 5-växlade modeller. Beroende på annan monteringsvinkel blir de alldeles för hårda. stötdämpare avsedda för 5-växlade Big Twins kan inte användas till 4-växlade modeller. De blir alldeles för mjuka.

ROFFES BEST.NR	TILLVERKARENS ART.NR	LÅNGD C/C		SLAGLÅNGD		FJÄDERHÄRDHET	
						lbs/in	kg/mm
340-2795	412-4001C	12.50"	318 mm	3.51"	89 mm	90/130	1.61/2.32
340-2796	412-4002C	13.00"	330 mm	3.89"	99 mm	90/130	1.61/2.32
340-2797	412-4003C	13.50"	343 mm	4.14"	105 mm	90/130	1.61/2.32
340-2798	412-4004C	14.25"	362 mm	3.89"	99 mm	90/130	1.61/2.32
340-2799	412-4005C	11.00"	280 mm	2.02"	51 mm	90/130	1.61/2.32
340-2801	412-4006C	11.50"	292 mm	2.51"	64 mm	90/130	1.61/2.32
340-2803	412-4007C	12.50"	318 mm	3.51"	89 mm	75/120	1.34/2.14
340-2804	412-4008C	13.00"	330 mm	3.89"	99 mm	75/120	1.34/2.14
340-2805	412-4009C	13.50"	343 mm	4.14"	105 mm	75/120	1.34/2.14
340-2801/1	412-4011C	11.50"	292 mm	2.51"	64 mm	115/155	2.05/2.77
340-2807	412-4012C	14.25"	362 mm	2.26"	57 mm	160/190	2.86/3.39
340-2802	412-4013C	12.00"	305 mm	1.89"	48 mm	300/350	5.36/6.25
340-2812	412-4018C	13.50"	343 mm	2.01"	51 mm	160/190	2.86/3.39
340-2799/1	412-4022C	11.00"	279 mm	2.02"	51 mm	115/155	2.05/2.77
340-2808 /B	412-4024B/C	14.25"	362 mm	3.89"	99 mm	75/120	1.34/2.14
340-2806	412-4029C	13.50"	343 mm	2.01"	51 mm	245/340	4.38/6.07
340-2800	412-4030C	11.00"	279 mm	1.76"	45 mm	300/350	5.36/6.25
340-2809	412-4035C	12.00"	305 mm	1.89"	48 mm	300/350	5.36/6.25
340-2787	412-4036C	12.00"	305 mm	1.89"	48 mm	210/250	3.75/4.46
340-2785 /B	412-4037B/C	11.00"	280 mm	1.39"	35 mm	230/275	4.11/4.91
340-2789	412-4038C	12.63"	321 mm	2.51"	64 mm	210/250	3.75/4.46
340-2786	412-4041C	11.00"	280 mm	1.39"	35 mm	230/275	4.11/4.91
340-2788	412-4042C	12.00"	305 mm	1.89"	48 mm	210/250	3.75/4.46
340-2810	412-4043C	11.00"	280 mm	1.76"	45 mm	300/350	5.36/6.25
340-2787/1	412-4044C	12.00"	305 mm	1.89"	48 mm	300/350	5.36/6.25
340-2785/1 B	412-4045B/C	11.00"	279 mm	1.39"	35 mm	300/350	5.36/6.25
340-2788/1	412-4046C	12.00"	305 mm	1.89"	48 mm	300/350	5.36/6.25
340-2786/1	412-4047C	11.00"	279 mm	1.39"	35 mm	300/350	5.36/6.25
340-2789/1	412-4048C	12.63"	321 mm	2.51"	64 mm	270/315	4.82/5.63
340-2794	412-4049C	12.00"	305 mm	3.01"	76 mm	90/130	1.61/2.32
340-2794/1	412-4050C	12.00"	305 mm	3.01"	76 mm	115/155	2.05/2.77
340-2832 /B	412-4051B/C	12.00"	305 mm	1.89"	48 mm	125/170	2.23/3.04
340-2833	412-4052C	12.50"	318 mm	2.39"	61 mm	120/170	2.14/3.04
340-2834	412-4053C	13.00"	330 mm	3.02"	77 mm	120/170	2.14/3.04
340-2833/1	412-4054C	12.50"	318 mm	2.39"	61 mm	140/200	2.50/3.57
340-2834/1	412-4055C	13.00"	330 mm	3.02"	77 mm	140/200	2.50/3.57
PS412-4060B/C	412-4060B/C	12.50"	318 mm	3.14"	80 mm	90/130	1.61/2.32
PS412-4061B/C	412-4061B/C	13.00"	330 mm	3.77"	96 mm	90/130	1.61/2.32
PS412-4062B/C	412-4062B/C	11.00"	279 mm	1.65"	42 mm	90/130	1.61/2.32
PS412-4063B/C	412-4063B/C	11.50"	292 mm	2.14"	54 mm	90/130	1.61/2.32
PS412-4064B/C	412-4064B/C	12.50"	318 mm	3.14"	80 mm	75/120	1.34/2.14
PS412-4065B/C	412-4065B/C	13.00"	330 mm	3.77"	96 mm	75/120	1.34/2.14
PS412-4066B/C	412-4066B/C	11.50"	292 mm	2.39"	61 mm	115/155	2.05/2.77
PS412-4067B/C	412-4067B/C	11.00"	279 mm	1.65"	42 mm	115/155	2.05/2.77
PS412-4068B/C	412-4068B/C	12.00"	305 mm	2.64"	67 mm	90/130	1.61/2.32
PS412-4069B/C	412-4069B/C	12.00"	305 mm	2.64"	67 mm	115/155	2.05/2.77

412Series
Shocks



ROFFES BEST.NR	TILLVERKARENS ART.NR					FJÄDERHÄRDHET	
		LÄNGD C/C		SLAGLÄNGD		lbs/in	kg/mm
PS412-4070C	412-4070C	11.00"	279 mm	1.65"	42 mm	90/130	1.61/2.32
PS412-4200C	412-4200C	11.50"	292 mm	2.51"	64 mm	90/130	1.61/2.32
PS412-4201C	412-4201C	11.50"	292 mm	2.51"	64 mm	115/155	2.05/2.77
PS412-4202C	412-4202C	11.50"	292 mm	2.51"	64 mm	210/250	3.75/4.46
PS412-4203C	412-4203C	11.50"	292 mm	2.28"	58 mm	115/155	2.05/2.77
PS412-4204C	412-4204C	11.00"	279 mm	1.64"	42 mm	230/275	4.11/4.91
PS412-4205C	412-4205C	12.50"	318 mm	3.51"	89 mm	75/120	1.34/2.14
PS412-4206C	412-4206C	12.50"	318 mm	3.51"	89 mm	90/130	1.61/2.32
PS412-4207C	412-4207C	12.50"	318 mm	3.51"	89 mm	105/150	1.88/2.68
PS412-4208C	412-4208C	12.50"	318 mm	3.31"	84 mm	105/150	1.88/2.68
PS412-4209C	412-4209C	12.50"	318 mm	3.14"	80 mm	120/170	2.14/3.04
PS412-4210C	412-4210C	13.00"	330 mm	3.89"	99 mm	75/120	1.34/2.14
PS412-4211C	412-4211C	13.00"	330 mm	3.89"	99 mm	90/130	1.61/2.32
PS412-4212C	412-4212C	13.00"	330 mm	3.89"	99 mm	105/150	1.88/2.68
PS412-4213C	412-4213C	13.00"	330 mm	3.52"	89 mm	120/170	2.14/3.04
PS412-4214C	412-4214C	12.50"	318 mm	3.51"	89 mm	120/170	2.14/3.04
PS412-4215C	412-4215C	13.50"	343 mm	4.14"	105 mm	105/150	1.88/2.68
PS412-4216C	412-4216C	13.50"	343 mm	4.14"	105 mm	75/120	1.34/2.14
PS412-4217C	412-4217C	13.50"	343 mm	4.14"	105 mm	90/130	1.61/2.32
PS412-4218C	412-4218C	13.00"	330 mm	3.89"	99 mm	120/170	2.14/3.04
PS412-4219C	412-4219C	12.50"	318 mm	3.14"	80 mm	140/200	2.50/3.57
PS412-4220C	412-4220C	14.25"	362 mm	3.89"	99 mm	90/130	1.61/2.32
PS412-4221C	412-4221C	13.00"	330 mm	3.52"	89 mm	140/200	2.50/3.57
PS412-4222C	412-4222C	13.00"	330 mm	3.89"	99 mm	140/200	2.50/3.57
PS412-4223C	412-4223C	13.50"	343 mm	4.14"	105 mm	140/190	2.50/3.39
PS412-4224C	412-4224C	13.00"	330 mm	3.64"	92 mm	120/170	2.14/3.04
PS412-4226C	412-4226C	14.25"	362 mm	3.89"	99 mm	140/200	2.50/3.57
PS412-4227C	412-4227C	12.00"	305 mm	3.01"	76 mm	90/130	1.61/2.32
PS412-4228C	412-4228C	12.00"	305 mm	3.01"	76 mm	115/155	2.05/2.75
PS412-4229C	412-4229C	12.00"	305 mm	2.64"	67 mm	210/250	3.75/4.46
PS412-4230C	412-4230C	11.50"	292 mm	2.14"	54 mm	270/315	4.82/5.63
PS412-4231C	412-4231C	11.00"	279 mm	1.64"	42 mm	300/350	5.36/6.25
PS412-4232C	412-4232C	11.00"	279 mm	2.02"	51 mm	90/130	1.61/2.32
PS412-4233C	412-4233C	11.00"	279 mm	2.02"	51 mm	115/155	2.05/2.77
PS412-4234C	412-4234C	12.00"	305 mm	2.64"	67 mm	270/315	4.82/5.63
PS412-4236C	412-4236C	11.50"	292 mm	2.51"	64 mm	215/170	2.23/3.04
PS412-4238C	412-4238C	12.00"	305 mm	3.01"	76 mm	125/170	2.23/3.04
PS412-4239C	412-4239C	12.00"	305 mm	1.89"	48 mm	210/250	3.75/4.46
PS412-4243C	412-4243C	12.00"	305 mm	1.89"	48 mm	270/315	4.82/5.63
PS412-4244C	412-4244C	12.50"	318 mm	2.39"	61 mm	140/200	2.50/3.57
PS412-4254C	412-4254C	11.50"	292 mm	2.14"	54 mm	125/170	2.23/3.04

412 Series Shocks



Dämparhus i aluminium. Kromad progressiv fjäder. Fjäderförspänningen ställbar i 4 lägen. Dämpningskraften (återdämpningen) är enkelt ställbar i 5 olika lägen. Gas och oljefyllt. 12,5 mm hårdkromad dämparstång av Chrome-Moly. Dämparkroppen har dubbla väggar, den inre av stål, för överlägsen hållbarhet. Tillverkade av Progressive Suspension i USA. Observera att stötdämpare avsedda för 4-växlade Big Twins inte kan användas till 5-växlade modeller. Beroende på annan monteringsvinkel blir de alldeles för hårda. Stötdämpare avsedda för 5-växlade Big Twins kan inte användas till 4-växlade modeller. De blir alldeles för mjuka.

ROFFES BEST.NR	TILLVERKARENS ART.NR	LÄNGD C/C		SLAGLÄNGD		FJÄDERHÄRDHET	
						lbs/in	kg/mm
PS418-1001C	418-1001C	11.50"	292 mm	2.40"	61 mm	90/130	1.61/2.32
PS418-1002C	418-1002C	11.50"	292 mm	2.40"	61 mm	115/155	2.05/2.77
PS418-1003C	418-1003C	11.50"	292 mm	1.90"	48 mm	230/275	4.11/4.91
PS418-1005C	418-1005C	12.50"	318 mm	3.03"	77 mm	75/120	1.33/2.14
PS418-1006C	418-1006C	12.50"	318 mm	3.03"	77 mm	90/130	1.61/2.32
PS418-1007C	418-1007C	12.50"	318 mm	3.03"	77 mm	105/150	1.88/2.68
PS418-1009C	418-1009C	13.50"	343 mm	3.53"	90 mm	105/150	1.88/2.68
PS418-1010C	418-1010C	13.50"	343 mm	3.53"	90 mm	75/120	1.33/2.14
PS418-1011C	418-1011C	13.50"	343 mm	3.53"	90 mm	90/130	1.61/2.32
PS418-1012C	418-1012C	12.50"	318 mm	2.78"	71 mm	120/170	2.14/3.04
PS418-1013C	418-1013C	13.00"	330 mm	3.03"	77 mm	120/170	2.14/3.04
PS418-1016C	418-1016C	12.50"	318 mm	3.03"	77 mm	120/170	2.14/3.04
PS418-1018C	418-1018C	13.50"	343 mm	3.50"	89 mm	105/150	1.88/2.68
PS418-1022C	418-1022C	12.00"	305 mm	2.78"	71 mm	115/155	2.05/2.77
PS418-1023C	418-1023C	12.00"	305 mm	2.30"	58 mm	230/275	4.11/4.91
PS418-1025C	418-1025C	13.00"	330 mm	3.30"	84 mm	90/130	1.61/2.32
PS418-1026C	418-1026C	13.00"	330 mm	3.30"	84 mm	105/150	1.88/2.68
PS418-1027C	418-1027C	13.00"	330 mm	3.30"	84 mm	120/170	2.14/3.04
340-2838	418-4801C	12.50"	318 mm	3.03"	77 mm	90/130	1.61/2.32
340-2839	418-4803C	13.50"	343 mm	3.53"	90 mm	90/130	1.61/2.32
340-2815	418-4806C	11.50"	292 mm	2.40"	61 mm	90/130	1.61/2.32
340-2816	418-4807C	12.50"	318 mm	3.03"	77 mm	75/120	1.33/2.14
340-2817	418-4809C	13.50"	343 mm	3.53"	90 mm	75/120	1.33/2.14
340-2819	418-4812C	12.00"	305 mm	2.80"	71 mm	90/130	1.61/2.32
340-2793	418-4813C	12.00"	305 mm	2.30"	58 mm	300/350	5.36/6.25
340-2791	418-4815C	13.00"	330 mm	3.30"	84 mm	75/120	1.33/2.14
340-2790	418-4816C	13.00"	330 mm	3.30"	84 mm	90/130	1.61/2.32
340-2836/1	418-4821C	12.50"	318 mm	2.28"	58 mm	150/160	2.59/3.21
340-2813	418-4836C	12.00"	305 mm	2.05"	52 mm	230/275	4.11/4.91
340-2837	418-4837C	11.50"	292 mm	1.65"	42 mm	230/275	4.11/4.91
340-2818	418-4838C	12.50"	318 mm	2.53"	64 mm	210/250	3.75/4.46
340-2792 /B	418-4839B/C	11.50"	292 mm	1.90"	48 mm	300/350	5.36/6.25
340-2813/1	418-4844C	12.00"	305 mm	2.05"	52 mm	300/350	5.36/6.25
340-2837/1	418-4845C	11.50"	292 mm	1.65"	42 mm	300/350	5.36/6.25

418Series
Twin Shocks



Begränsare av slaglängd, stötdämpare

sats för att begränsa slaglängden på stötdämparna. Passar alla dubbelstötdämpare från Progressive Suspension och de flesta dubbeldämpare av andra fabrikat. Avsedd för t.ex custom-maskiner där slaglängden i vissa fall måste begränsas för att inte däckets skall ta i skärm, bromscaliper, kedja, belt etc.

- PS30-5013** Begränsare av slanglängd 0,25" (6,35 mm)..... sats
PS30-5014 Begränsare av slanglängd 0,50" (12,70 mm)..... sats
PS30-5015 Begränsare av slanglängd 0,75" (19,05 mm)..... sats



57-72 alla mod.	11,5"	11,5" med svart fjäder	11,5" med hård fjäder	12"	12" med hård fjäder	12,5"	12,5" hård fjäder	13,0"	13,0" hård fjäder	13,5"	13,5" hård fjäder
73-78 XLH/XLCH											
77-78 XLOR	340-2815			340-2819		340-2816	340-2838	340-2791	340-2790	340-2817	340-2839
79-87 alla mod.	340-2815			340-2819		340-2816	340-2838	340-2791	340-2790	340-2817	340-2839
88-03 883/1200 Std Dik	340-2815			340-2819		340-2816	340-2838	340-2791	340-2790	340-2817	340-2839
88-91 883 Huggar	340-2815			340-2819		340-2816	340-2838	340-2791	30-2790	340-2817	340-2839
92-03 883 Huggar/1200C	340-2815			340-2819		340-2816	340-2838	340-2791	340-2790	340-2817	340-2839
04-08 XL883R/1200R						340-2816	340-2838	340-2791	340-2790	340-2817	340-2839
04-08 XL883/1200C/L/N						340-2816	340-2838	340-2791	340-2790	340-2817	340-2839
83-84 XR1000	340-2815			340-2819		340-2816	340-2838	340-2791	340-2790	340-2817	340-2839
02-06 V-Rod VRSCA,B,D							340-2836/1				
58-72 FL/FLH											
71-72 FX											
73-86 FL/FLH/FX/FXWG	340-2792	340-2792/B		340-2793							
80-08 FLH/FLH/FLT	340-2815			340-2819		340-2838		340-2790		340-2839	
87-94 FXLR	340-2815			340-2819		340-2816		340-2791		340-2817	
82-86 FXR/FXRS	340-2815			340-2819		340-2816		340-2791		340-2817	
87-94 FXR/FXRS	340-2815			340-2819		340-2816		340-2791		340-2817	
87-94 FXR-SP/Cconv.	340-2815			340-2819		340-2816		340-2791		340-2817	
83-92 FXRT	340-2815			340-2819		340-2816		340-2791		340-2817	
91-92 FXD/IBC	340-2837		340-2837/1	340-2813	340-2813/1	340-2818					
93-08 FXD/IBC/WG	340-2837		340-2837/1	340-2813	340-2813/1	340-2818					

■ = originallängd

ROFFES BEST.NR	TILLVERKARENS ART.NR					FJÄDERHÄRDHET	
		LÄNGD C/C		SLAGLÄNGD		lbs/in	kg/mm
340-2875	440-4054C	12.00"	305 mm	1.62"	41 mm	115/155	2.05/2.77
340-2876	440-4055C	12.50"	317 mm	2.12"	54 mm	125/170	2.23/3.04
340-2877	440-4056C	13.00"	330 mm	2.60"	66 mm	120/170	2.14/3.04
340-2877/1	440-4057C	13.00"	330 mm	2.60"	66 mm	140/200	2.50/3.57



Airtail stötdämpare Softail 1989-99

Progressive Suspension AIRTAIL luftstötdämpare till Harley Softail 1989-99. Med monterad kompressor höjer eller sänker du hojens höjd, även när du kör, med en knapptryckning. Använd kompressor 340-2861 (beställes separat) till dessa luftstötdämpare på årsmodellerna 1989-99. Om du inte vill montera kompressor kan du höja eller sänka hojen med handpump, det blir dock betydligt omständigare och kan inte heller göras under körning.

340-2860 Airtail stötdämpare Softail 1989-99..... par

Airtail stötdämpare Softail 2000-09

Progressive Suspension AIRTAIL luftstötdämpare till Harley Softail 2000-09. Med monterad kompressor höjer eller sänker du hojens höjd, även när du kör, med en knapptryckning. Använd kompressor 340-2865 (beställes separat) till dessa luftstötdämpare på årsmodellerna 2000-07, kompressor 340-2866 till 2008-09. Om du inte vill montera kompressor kan du höja eller sänka hojen med handpump, det blir dock betydligt omständigare och kan inte heller göras under körning.

340-2864 Airtail stötdämpare Softail 2000-09..... par

Kompressor, Airtail. Softail 1989-99

Airtail kompressor till Softail 1989-99. Med en knapptryckning höjer eller sänker du hojens höjd, även när du kör. Denna kompressor passar Softail 1989-99 när Progressive Suspension Airtail stötdämpare är monterade. Levereras komplett med alla monteringsdelar.

340-2861 Kompressor airtail Softail 1989-99..... sats

Kompressor, Airtail. Softail 2000-07

Airtail kompressor till Softail 2000-07. Med en knapptryckning höjer eller sänker du hojens höjd, även när du kör. Denna kompressor passar Softail 2000-07 när Progressive Suspension Airtail stötdämpare är monterade. Levereras komplett med alla monteringsdelar.

340-2865 Kompressor airtail Softail 2000-07..... sats

Kompressor, Airtail. Softail 2008-09

Airtail kompressor till Softail 2008-09. Med en knapptryckning höjer eller sänker du hojens höjd, även när du kör. Denna kompressor passar Softail 2008-09 när Progressive Suspension Airtail stötdämpare är monterade. Levereras komplett med alla monteringsdelar.

340-2866 Kompressor airtail Softail 2008-09..... sats



Progressive Suspension Softtail-stötdämpare 1984-88

Ger betydligt förbättrade dämpningsegenskaper. Hårdare fjäder än original, med mindre risk för genomslag. Finns i längd som sänker cykelns bakdel ca 1" (25 mm).

Guld-zinkad finish. Levereras parvis.

Softtail FLST/FXST 1984-88

340-2822 Sänker 1" (25 mm). Guldzinkad..... par



340-2822

Progressive Suspension ställbara Softtail-stötdämpare 1989-2006

Justerbar gasstötdämpare för alla Harley FLST/FXST Softtail 1989-2006.

Med dessa kompletta stötdämpare kan höjden steglöst ställas in från original till 2" (51 mm) **lägre**. Levereras parvis. Kromade.

340-2846 Softtail 1989-99. standard → 2" (51 mm) lägre..... par

340-2847 Softtail 2000-06. standard → 2" (51 mm) lägre par



340-2846

340-2847

Progressive Suspension justerbara öglebultar Softtail 1984-88

Progressive Suspension justerbara öglebultar för stötdämparna på alla Harley Softtail 1984-88.

(Passar **endast** till Progressive Suspension stötdämpare, **ej** till Harley originaldämpare).

Med denna sänkningssats kan höjden steglöst ställas in från original till 2" (51 mm) lägre.

Monteringsanvisning, engelsk text, medföljer. Levereras i komplett sats till två dämpare.

1984-88 passar endast till Progressive Suspension stötdämpare, ej till Harley originaldämpare

340-2850 Sänkningssats. Softtail 1984-88. standard → 2" (51 mm) lägre. Guldzinkad..... par

340-2851 Sänkningssats. Softtail 1984-88. standard → 2" (51 mm) lägre. Kromad..... par



340-2850

1989-99 passar både till Progressive Suspension stötdämpare och till Harley originaldämpare

340-2852 Sänkningssats. Softtail 1989-99. standard → 2" (51 mm) lägre. Guldzinkad..... par

340-2853 Sänkningssats. Softtail 1989-99. standard → 2" (51 mm) lägre. Kromad..... par



340-2853

Progressive Suspension justerbar sänkningssats Softtail 2000-06

Progressive Suspension justerbar sänkningssats för stötdämparna på alla Harley Softtail 2000-06.

(Passar både till Progressive Suspension och Harley original stötdämpare). Med denna

sänkningssats kan höjden steglöst ställas in från original till 2" (51 mm) lägre.

Monteringsanvisning, engelsk text, medföljer.

340-2854 Sänkningssats. Softtail 2000-06. standard → 2" (51 mm) lägre. Guldzinkad..... par

340-2855 Sänkningssats. Softtail 2000-06. standard → 2" (51 mm) lägre. Kromad..... par



340-2855

Bult och bricksats

För montering av stötdämparna på alla Softtail 1984-99. Passar både original och Progressiv Suspension stötdämpare.

satsen består av 4 ansatsbultar OEM 4074 och 4 bricks OEM 6724.

340-2840 Bultsats. Zinkad. Softtail 1984-99. sats

340-2841 Bultsats. Kromad. Softtail 1984-99. sats

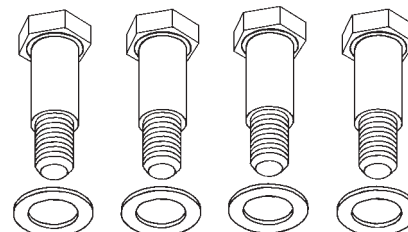



Stötdämpare Softail Springer

Kromad stötdämpare med utmärkta dämpningsegenskaper. Dämparen har även dubbla väggar för överlägsen hållbarhet. Passar original Springergaffel på alla Harley FXSTS/FLSTS 1988-01.

335-2182 stötdämpare Springergaffel Harley FXSTS/FLSTS 1988-01 st

Balanseringskit för luftgaffel

Progressive Suspension i USA har utvecklat den här balanseringsssatsen som passar alla motorcyklar med LUFTGAFFEL och pumpventil i toppmuttrarna på båda gaffelbenen. En utjämnings slang ger exakt lika luftryck i båda gaffelbenen. Mycket låg vikt. Hela satsen väger endast 32 gram. Locken är av aluminium. Enkel montering. Anvisning (engelsk text), medföljer.

37-9901 Balanseringskit för luftgaffel sats



Minipump med tryckmätare

Kompakt, liten modell. Diameter 18 mm. Hela längden MED mätare, men UTAN slang, 23 cm. Slangens längd 21 cm. Enkel att använda och mycket exakt. Försedd "med luftningsventil" så att man enkelt kan släppa ut luft för att få exakt rätt tryck. Inbyggd backventil i den gängade kopplingen gör att ingen luft läcker ut när slangen ansluts eller lossas. Pumphus i svart nylon med ventilhus i svarvad aluminium.

	Gradering		Lämplig för bl.a.
	LBS/in (PSI)	KG/cm ²	
37-9905	15	1,05	lågtryckdäcken på ATV
37-9906	30	2,12	framgafflar
37-9907	60	4,22	framgafflar, stötdämpare
37-9908	100	7,03	stötdämpare
37-9909	200	14,06	stötdämpare



Minipump utan tryckmätare

Ger ett maximalt tryck på 14,06 kg/cm² = 0-200 psi. Lämplig för bl.a stötdämpare och framgafflar med luftventil. Ger max 15 cc luft/slag. Kompakt, liten modell. Ytterdiameter 18 mm. Hela längden, UTAN slang, 18,5 cm. Slangens längd 12 cm. Inbyggd backventil i den gängade kopplingen gör att ingen luft läcker ut när slangen ansluts eller lossas. Pumphus och kolv i svart nylon.

37-9910 Minipump utan tryckmätare st



Standardpump utan tryckmätare

Ger ett maximalt tryck på $5,27 \text{ kg/cm}^2 = 0-75 \text{ psi}$. Lämplig för t.ex däck och stötdämpare. Ett 2,20 mm tjockt adaptorrör, för pumpning av bl.a bollar, medföljer. Ger max 67 cc luft/slag. Ytterdiameter 30 mm. Hela längden, utan slang, 17,5 cm. Slangens längd 13 cm. Inbyggd backventil i den gängade kopplingen och i pumpen, gör att ingen luft läcker ut när slangen ansluts eller lossas.

37-9911 Standardpump utan tryckmätare.....st



Pump för gaffelolja, standard

Pump för justering av mängden gaffelolja. Den här pumpen i standardutförande behövs för att enkelt och snabbt justera oljenivån i gaffelbenen. Slangen är 6,5 mm utvändigt och går ner i alla gaffelben. Det är lätt att fylla på eller suga ur olja, allt efter behov. Graderad i tum och cc samt försedd med flyttbar "minnesklämma". Ytterdiameter 30 mm. Hela längden, utan slang, 16 cm. Slangens längd 12 cm.

37-9915 Standardpump för gaffelolja.....st



Pump för gaffelolja, proffs

Pump för justering av mängden gaffelolja. Den här pumpen i proffsutförande behövs för att enkelt och snabbt få exakt samma oljenivå i båda gaffelbenen. En kort plastslang förbinder pumpen med ett metallrör som är 31 cm långt med 5 mm ytterdiameter. Metallröret är försedd med ett skjutbart stopp som kan låsas i önskat läge. Mycket enkel att använda, trots det medföljer en utförlig instruktion (engelsk text).

37-9914 Proffspump för gaffelolja.....st



Pump för "alla vätskor"

Pump för "alla vätskor" som kan vara aktuella i en motorcykel, t.ex gaffelolja, motorolja, bromsvätska, destillerat vatten (ej batterisyra). Det går lätt att fylla på eller suga ur vätska, även på de mest svåråtkomliga ställen. Ytterdiameter 30 mm. Hela längden, utan slang, 16 cm. Slangens längd 53 cm, ytterdiameter 6,25 mm.

37-9916 Pump för "alla vätskor".....st



Verktyg för stötdämparfjädrar

Specialverktyg för enkel demontering och montering av stötdämparfjäders på de flesta dubbelstötdämpare och många monoshock.

26-0080 Specialverktyg stötdämparfjädrarna.....st



Haknyckel, enkel, dubbeldämpare

Enkel haknyckel för justering av fjäderns förspänning på de flesta dubbeldämpare. Haknyckelns "tand" är: 6 mm bred, 3,25 mm tjock, 3,25 mm hög.

26-0078 Haknyckel, enkel.....st



Haknyckel, dubbel, dubbeldämpare

Dubbel haknyckel, "modell sax", för enkel justering av fjäderns förspänning på de flesta dubbeldämpare. Haknyckelns "tänder" är: 6 mm breda, 3,25 mm tjocka, 3,25 mm höga.

26-0079 Haknyckel, dubbel.....st



Stötdämparverktyg

Specialverktyg för enkel demontering och montering av stötdämparfjädrar på de flesta dubbeldämpare, både med luft och olja. flera adapters, som passar många olika fabrikat, medföljer. (Passar inte Yamaha FJ1100/1200). Verktyget kan fästas i skruvstycke. Ett kvalitetsverktyg tillverkat av Progressive Suspension i USA.

26-0083 Stötdämparverktygst



Verktyg, stötdämparna Softail 1984-2001

Specialverktyg för att ta isär och sätta ihop stötdämparna på Harley Davidson Softail 1984-01. Passar både till original och Progressive Suspension Softail-dämpare 1984-2001. Instruktioner (engelsk text) medföljer. Verktyget kan fästas i skruvstycke. Ett kvalitetsverktyg tillverkat av Progressive Suspension i USA.

216-7945 Specialverktyg stötdämparna Softail 1984-2001st



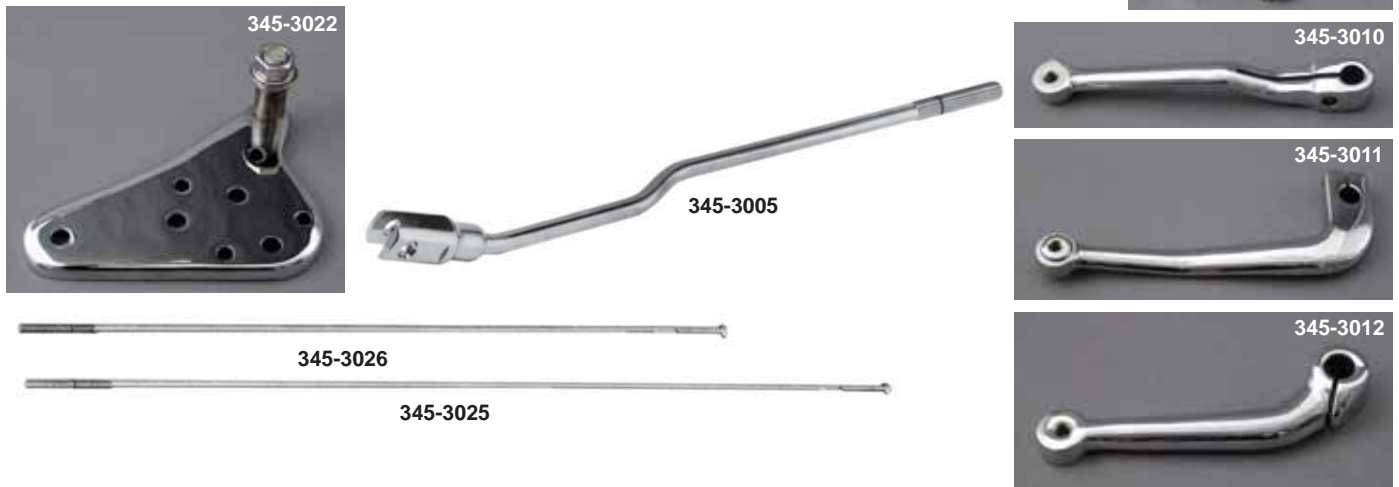

Länksystem för växel och koppling

345-3001	Ändfäste för växelstag. 1936- med handväxel. 1951- med fotväxel	st
345-3002	Fästbult för ändfäste. 1936- med handväxel 1951-64 med fotväxel	st
150-1053	Kupolmutter, kromad för fästbulten	st
345-3004	Växelstag, komplett med ändfäste, fästbult, kupolmutter, låsmutter. 1200 1952- med fotväxel. Superglide 1971-73	
345-3005	Växlelstag, utan lösa delar	st
345-3006	Handväxelspak, passar alla med originalhandväxel. Levereras utan kula. Gänga: UNF 7/16"x20	st
345-3007	Exakt reproduktion av monteringsdelarna, inkl. bussning och special fjäderbricka. För handväxelspaken	sats
345-3008	Exakt reproduktion av monteringsdelarna till växelstagets ändfäste, inkl. special fjäderblicka. 1936-54 med handväxel, 1951-64 med fotväxel.....	sats

Fotväxelspakar, kromade. Gänga för växelpinnen 5/16" UNF.

345-3010	1200 t.o.m. 1973, Sportster 1957-76	st
345-3011	1200/1340 1974-85	st
345-3012	Sportster 1977-85	st

Reservdelar Jockey Shift Conversion kit

345-3021	Kopplingspedal. 1000/1200/1300 med fotkoppling	st
345-3022	Fästplatta för kopplingspedalen. Med mutter	st
150-1056	Kupolmutter kromad, för kopplingspedalen	st
345-3024	Handväxelspak	st
345-3025	Kopplingsstång 56 cm lång. 1952-67 1200 med rättfälla.....	st
345-3026	Kopplingsstång 46 cm lång. 1936-51 med handväxel	st
345-3027	Ändfäste för kopplingsstång.....	st
345-3030	Kopplingsarm, lång 1200 1941-67 med rättfälla. 1968- med handväxel	st

Fäste för passagerarfotpinnar

Monteras i bakre växellådsfästet på 1200 med kickstart och stel ram. Tillverkat av 19 mm massivt stål. Kromat. Hålet för fotpinnarna är 11 mm.

345-3040 Fäste för passagerarfotpinnar st



Pedalgummin, svarta

345-3050 Fotpinnsgummi, håldiameter 34 mm, längd 95 mm st
205-7001 Kickgummi st
345-3051 Broms- och fotväxelgummi st
345-3052 Bromspedalgummi Superglide 1971- st



Posa framflyttade fotpinnar

Tillverkade av Posa i USA. Underbart krom. 12 O-ringar på varje fotpinne. Uppfällbara. Fäststaget är i kromad aluminium.

345-3060 1200/1340 sats
345-3062 Lösa O-ringar, sats om 24 st sats



Kromade fotpinnar med text V-twin

Bulldiameter 7/16" UNF (11 mm). Kan även användas utan klammer. Uppfällbara.

345-3070 Klammer för 1"(25 mm) rör par



Kromade fotpinnar med svart gummibelagd fotplatta

Bulldiameter 7/16 UNF (11 mm). Kan även användas utan klammer. Uppfällbara.

345-3076 Klammer för 1"(25 mm) rör par



Fotpinnar med O-ringar och klammer

Underbart krom. Dessa pinnar är nästan massiva, d.v.s. inte öppna på undersidan. Levereras med klammer.

345-3080 Dubbelklammer 25 -28 mm par
345-3062 Lösa O-ringar, sats om 24 st sats

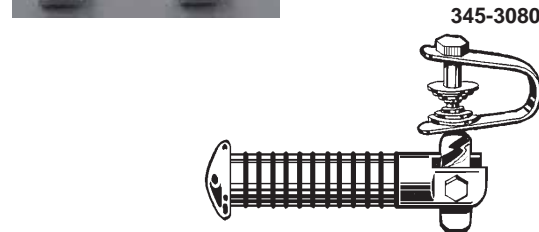

Fotpinnar med O-ringar och bult

Samma som ovan, men utan klammer. Bulten 9,5 x 25 mm.

345-3083 Med bult 9,5 x 25 mm par

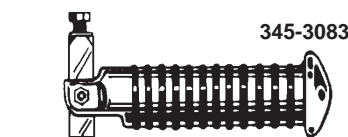

Fotpinnar med O-ringar

Underbart krom. Nästan massiva. Passar direkt i originalfästet.

345-3068 16 mm fästbredd. Lowrider fram, Sportster/Superglide bak par
345-3069 21 mm fästbredd, Sportster/1200/1340 fram, FLH bak par
345-3062 Lösa O-ringar, sats om 24 st sats



Växel/bromspinne

Kromad, med O-ringar. Längd 50 mm. Pinnbult 5/16 UNF.

345-3095 Växel/Bromspinne med O-ringar st
345-3098 Lösa O-ringar, sats om 7 st sats

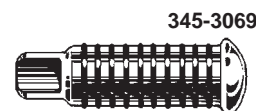

Växel/bromspinne

Gummi, med ingjuten pinnbult. Gänga 5/16 UNF.

345-3099 Växellbromspinne med gummi st



Framflyttade fotpinnar med O-ringar

Helt kromade. Komplet med alla monteringsdelar. Uppfällbara.

- 345-3067 Sportster 1982- 83 sats
345-3062 Lösa O-ringar, sats om 24 st..... sats



Framflyttade pedaler bromssidan

Med O-ringar. Underbart krom. Levereras utan bromsstaget.

- 345-3107 Bromssidan 1200/1340 1979-82..... sats



Fotplattor

Kromade med svart gummi. Passar FL/FLH 1966-84.

- 345-3085 Fotplattor FL/FLH 1966-84.....par
345-3086 Löst gummi, svart, FL/FLH 1966-84par



Kromad kåpa

Över växelpedalen. FL/FLH 1965-. Superglide 1971 -73.

- 345-3015 Kåpa över växelpedalen st



Kromad kåpa

Över fjädern till fotkopplingen. 1200 med fotkoppling 1952-67.

- 345-3016 Kåpa över fjädern fotkopplingen st



Länksystem för fotbroms mekanisk broms

Det mesta är tillverkat av Lefco i USA. Synliga delar har perfekt krom.

1000/1200/1300 Topp & Sida 1936-57 om inte annat anges

- 345-3110 Cylinderbult, kromad, 6,5 x 20 mm, lev. med bricka och saxpinne sats
345-3112 Gaffelfäste st
345-3113 Bromsstag, främre st
345-3114 Bromsarm, höger, 2 hål st
345-3115 Bromsarm, vänster, 1 hål st
150-1055 Kupolmuttrar, kromade för änden på axeln st
345-3118 Bromsstag, bakre st
345-3119 Gaffelfäste, 750 sida 1935-52, 1000/1200/1300 1936-57..... st

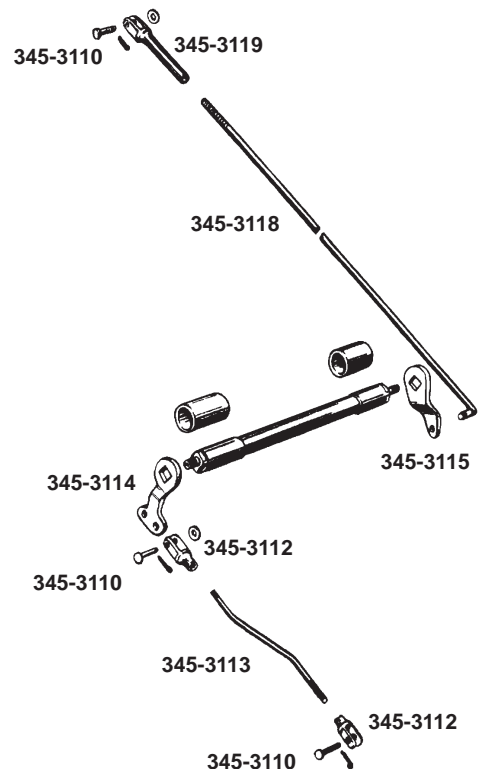

Huvudbromscylinder, bak 1958-78

Helt kromad. Levereras med kromat påfyllningslock och bälgen, men utan kolvstång.

345-3155	Huvudbromscylinder, bak 1958-78	st
345-3145	Distansbrickor för fästet	par



Påfyllningslock

Förkromat. Med packning. Passar original och vår huvudbromscylinder 345-3155. 1200/1340 1958-78,

345-3154	Påfyllningslock, kromat	st
-----------------	-------------------------------	----



Renoveringssats 1958-78

Renoveringssats till huvudbromscylindern. 1200/1340 1958-78.

345-3146	Renoveringssats 1200/1340 1958-78	sats
345-3153	Enbart den koniska fjädern 1958-78	st

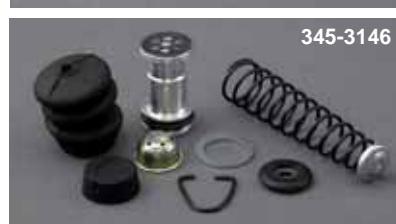

Renoveringssats 1979-85

Renoveringssats till huvudbromscylindern. 1200/1340 1979-. Sportster 1977-.

345-3151	Renoveringssats 1979-85	sats
-----------------	-------------------------------	------



Kolvstång med gaffelfäste

Förkromat. Monteras mellan bromspedalen och huvudbromscylindern.

345-3149	Kolvstång 1200 1958-69	st
345-3150	Kolvstång 1200/1340 1970-78	st



Kromad kåpa över huvudbromscylindern

Fint krom. Täcker över hela bromscylindern.

345-3158	Kåpa 1200/1340 1958-78	st
345-3159	1200/1340 1979-, Sportster 1977-	st



Delar till hydraulbromsen 1200 1958-

345-3141	Fästplatta för hydraulisk bromspedal, 1958-69. Med mutter	st
150-1056	Kupolmutter, kromad, för bromspedalen	st
345-3142	Bromspedal, hydraulisk 1970-	st
345-3143	Fästplatta för hydraulisk bromspedal 1970-, med mutter	st
150-1056	Kupolmutter, kromad, för bromspedalen	st
345-3139	stopplatta för bromspedalen 1200/1340 1970-	st
345-3144	Returfjäder för hydraulisk bromspedal 1958-	st



Hjulbromscylinder

Exakt kopia av original.

345-3147	1200 1958-62	sats
345-3148	1200 1963-72	sats



- 345-3160 Bromsstag med gaffel. Kromat. Sportster 1957-66..... st
- 345-3162 Justermutter för bromsstag. Kromad. Sportster 1957-74..... st
- 345-3164 Kedjesträckarbultar, kromade med muttrar.
1000/1200/1340 Topp&Sida 1936-72par
- 345-3167 Kedjesträckarbultar, kromade med muttrar, 750 sida 1930-52par
- 345-3165 Kedjesträckare med dubbla muttrar. Kromade. Sportster 1957-78.....par

Kedjesträckare

Förkromade. Passar 1200/1340 1973-84, Sportster 1979-87.

- 345-3168 Komplet med ändbrickor och dubbla muttrarpar
- 345-3169 Enbart ändbrickor med dubbla muttrarpar
- 345-3170 Enbart sträckaren, utan ändbrickor, men med muttrar.....par

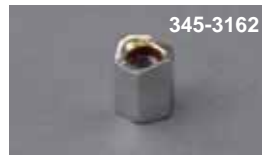

Art.Nr	Originalnummer	Benämning
345-2985		Monteringsatts, förstärkt fotplattfäste 45".... sats
345-2990	34037-52	Bussning växpedalaxel XL 1954-85par
345-2991	40520-63	Bussning växpedalaxel XL 1977-94par
345-2995	34564-74A	Växelspak alu. FX 1974-85, FXST 1986-95 st
345-2996	34599-81	Växelspak, alu. FXR 1982-95 st
345-3003	34692-74A	Växelspak, tå-häl. FL 1974-84 st
345-3009	34599-81	Växelspak, FXT, FXRS 1981-95, 5-v st
345-3013	33664-81	Växelspak, FL 74-78, FXWG/FXST 80-85 st
345-3014	33644-52	Kåpa, krom, växelmekanismen FL 1952-64 st
345-3017	36880-36	Fjäder, fotkoppling 45" & FL 1936-78 st
345-3018	36830-36	Kåpa, lagret fotkoppling FL 1936-78..... sats
345-3019	36810-65A	Fotkopplingspedal+fäste FL 1965-78 sats
345-3023	36816-65A	Fästarm fotkopplingsstång FL 1965-78 st
345-3028	36842-41	Fästplatta fotkopplingspedal 1941-78..... st
345-3029	36811-65	Fotkopplingspedal FL 1965-78 st
345-3031		Brickor/muttrar, fotkoppling sats
345-3032	33675-37A	Handväxelspak med kula FL 1941-65 st
345-3034	33857-51	Handväxelstag med ändfäste 1941-65 st
345-3035	33638-70	Bussning växelfästplattan 74&80" 1970-84 st
345-3036	33745-31	Kula, handväxelspak, svart..... st
345-3037	2210-16	Muttrar, växelspak->tank 1916-35par
345-3038	33630-71	Växel&stödplatta 74&80" 1936- st
345-3039	33660-52	Växelarm för 345-3038. 1936- st
345-3041	52690-7752686-77	Justerbara fästen fotpinnar bakpar
345-3042	50907-69A	Fotpinnar, bak. Krom. Mod. FX origpar
345-3044		Fotpinnflytt fram/ut. Softail sats
345-3045	34628-54A	Växelpedalaxel XL 1957-74 st
345-3046	34628-75	Växelpedalaxel XL 1975-85 st
345-3047	47116-7747117-77	Fästplattor, fotpinnar FX 1977-81par
345-3048	47107-8147108-81	Fästplattor, fotpinnar FX 1982-par
345-3049	36917-6536916-36	Koppl.stång 33 cm+ändfäste. FL 1965-78... sats
345-3053	63956-65A	Bromsplatta med gummi FL 1965-86 sats
345-3054	36964-67	Bromsgummi, svart. FL 1965-86..... st
345-3055		Fotplattor, bak. aluminium alla FL/XLpar
345-3056	50635-14A	Bultsats cad. Fotplattor 1914->..... sats
345-3057		Mont.sats cad. fotplattor+fotpinnar 1941-64 sats

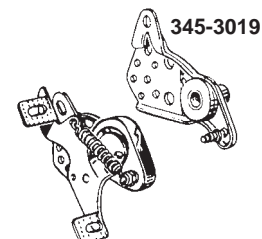

345-3058		Ställbara fotplattor, Softail..... sats
345-3065		Fotpinnar, framflytt. XL 1984-92 sats
345-3087	50603-40	Fotplattor, fram. Halvmåne. 1941-65 par
345-3091		Mont.sats fotplattor, FL & FX sats
345-3092		Mont.sats fotplattor, FLH..... sats
345-3093		Mont.sats fotplattor 1966-/ståltrans sats
345-3096	52683-74	Fäste fotpinne, 1/2x20. 1941-64 par
345-3097	50973-65	Fäste fotpinne, 3/8x24. 1965-..... par
345-3105		Framflyttad bromspedal 36-57 mek.broms .. sats
345-3108		Framflyttad bromspedal. Hurst cyl..... sats
345-3109/6	42575-30 + 7863	Mutter+låsbricka bromsaxel 1930-57 sats
345-3122	42575-30 + 7863	Mutter+låsbricka bromsaxel1930-57 sats
345-3135	42374-82A	Ren.sats bromscyl. XL/FX/Softail 1982-86 .. sats
345-3136	40922-79	Bälg, huvudbromscyl. bak 1979-87 st
345-3137	42402-73A	Bromspedal hydraulisk, FL 1970-78 st
345-3138	42527-82	Fäste, bromsvätskebehållare 1983- ej FXE..... st
345-3153	41761-73	Huvudbromscyl. bak, krom. FX/FL 1973-79 st
345-3171	42376-77A	Huvudbromscyl. bak. 1979-85 Kelsey st
345-3172	42257-72	Kolvstång, bromscyl. FX 1973-79..... st
345-3173	40923-79	Kolvstång, bromscyl. FLT 1979-82 st
345-3175	41745-58	Slangfäste hjulbromscyl. FL 1958-62 st
345-3176	41750-63	Slangfäste hjulbromscyl. FL 1963-72 st
345-3177	41743-58	Banjo bromscyl. FL 1958-72. 3/8UNF st
345-3178	41744-58	Kopparpackning banjobult 1958-72 st
345-3180	41575-30	Kedjesträckarbult, cad. 45" 1930-52..... par
345-3181	41576-36	Kedjesträckarbult, cad. B-T 1936-72 par
345-3183	47579-86	Kedjesträckarbult, krom. FXST 1986-92..... par
345-3184	47579-93	Kedjesträckarbult, krom. FXST 1993--> par
345-3185	42549-75	Axel för bromspedal, XL/XLCH 1977-..... st
345-3190		Kåpa, krom, bromsvätskebehållare bak 1982- st
345-3191		Kromkåpa, bromspedal FXWG&FXST sats
345-3194	36921-52	Ledbult m mutter fotkoppling B-T 1952-64 .. sats



REGINA "136 EB-SR" (530 EB-SR) 5/8x3/8". Rulldiameter 10,16 mm.

Ytterbredd över nitarna 19,65 mm.

24-8160/104	Kedja, Regina 530/136EBSR	104 rullar	st
24-8160/106	Kedja, Regina 530/136EBSR	106 rullar	st
24-8160/108	Kedja, Regina 530/136EBSR	108 rullar	st
24-8160/110	Kedja, Regina 530/136EBSR	110 rullar	st
24-8160/120	Kedja, Regina 530/136EBSR	120 rullar	st
24-8160/130	Kedja, Regina 530/136EBSR	130 rullar	st
24-8160/10M	Kedja, Regina 530/136EBSR	10 meter	st
24-8160/197	Clipslås, Regina 530/136EBSR.....		st
24-8160/199	Nitlås, Regina 530/136EBSR		st

REGINA "136 RS" (530 RS) 5/8x3/8". Rulldiameter 10,16 mm.

Ytterbredd över nitarna 22,00 mm.

24-8161/100	Kedja, Regina 530/136RS	100 rullar	st
24-8161/102	Kedja, Regina 530/136RS	102 rullar	st
24-8161/104	Kedja, Regina 530/136RS	104 rullar	st
24-8161/106	Kedja, Regina 530/136RS	106 rullar	st
24-8161/108	Kedja, Regina 530/136RS	108 rullar	st
24-8161/110	Kedja, Regina 530/136RS	110 rullar	st
24-8161/120	Kedja, Regina 530/136RS	120 rullar	st
24-8161/130	Kedja, Regina 530/136RS	130 rullar	st
24-8161/140	Kedja, Regina 530/136RS	140 rullar	st
24-8161/10M	Kedja, Regina 530/136RS	630 rullar	st
24-8161/197	Clipslås, Regina 530/136RS.....		st
24-8161/199	Nitlås, Regina 530/136RS		st

REGINA "136 ORS" (530 ORS) 5/8x3/8". O-ringskedja.

Rulldiameter 10,16 mm. Ytterbredd över nitarna 24,50 mm.

24-8164/100	Regina O-ring, 530/136ORS2	100 rullar	st
24-8164/102	Regina O-ring, 530/136ORS2	102 rullar	st
24-8164/104	Regina O-ring, 530/136ORS2	104 rullar	st
24-8164/106	Regina O-ring, 530/136ORS2	106 rullar	st
24-8164/108	Regina O-ring, 530/136ORS2	108 rullar	st
24-8164/110	Regina O-ring, 530/136ORS2	110 rullar	st
24-8164/112	Regina O-ring, 530/136ORS2	112 rullar	st
24-8164/114	Regina O-ring, 530/136ORS2	114 rullar	st
24-8164/120	Regina O-ring, 530/136ORS2	120 rullar	st
24-8164/130	Regina O-ring, 530/136ORS2	130 rullar	st
24-8164/198	Kedjelås, Regina M42.530/136ORS2.....		st
24-8164/199	Nitlås, Regina 530/136ORS2		st



Bakdrev

Kromade. Avsedda att nitas fast i bromstrumman. Levereras utan nitar.

350-3680	51 tänder, 1000/1200/1340 Topp & Sida 1930-57, Sportster 1957-78...st
350-3681	51 tänder, 1200 1958-66.....st
350-3682	51 tänder, 1200 1967-72.....st

350-3683	Dammskyddsring för bakdrevet, 1000/1200/1340 Topp & Sida 1930-57, Sportster 1957-78, kromad.....st
-----------------	---

Nitar för bakdreven

Levereras i färdiga satser

350-3690	1000/1200/1300 Topp & Sida 1930-57, Sportster 1957-78..... sats
350-3691	1200 1958-66..... sats
350-3692	1200 1967-72..... sats

Lagerbana, bromstrumma

Tillverkad av härdat chrome-molybden, sitter i centrum på 1200 bromstrumman 1967- 72.

350-3720	Lagerbana, bromstrumma..... st
-----------------	--------------------------------

Insexbultar för bromstrumma

Förkromade. Bakre och främre bromstrummor 1930-72. 750 sida 1000/1200/1340 Topp & Sida.

350-3722	Insexbult för bromstrumma st
350-3723	Insexnyckel för 350-3722.....st

Bakdrev för skivbromshjul

Finns svarta eller kromade med många olika tandantal. Kupiga drev passar 1200/1340 1973-86 samt Sportster 1979-81, alla med ekerhjul. Plana drev passar alla med original Mag-Wheels.

350-3694	47 tänder, förzinkat, kupigt.....st
350-3695	48 tänder, förzinkat, kupigt.....st
350-3696	49 tänder, förzinkat, kupigt.....st
350-3693	51 tänder, förzinkat, kupigt.....st
350-3697	47 tänder, kromat, kupigtst
350-3698	48 tänder, kromat, kupigtst
350-3699	49 tänder, kromat, kupigtst
350-3700	51 tänder, svart, kupigt.....st
350-3701	51 tänder, kromat, kupigtst
350-3704	47 tänder, kromat, plantst
350-3705	48 tänder, kromat, plantst
350-3706	49 tänder, kromat, plantst
350-3702	51 tänder, svart, plantst
350-3703	51 tänder, kromat, plantst

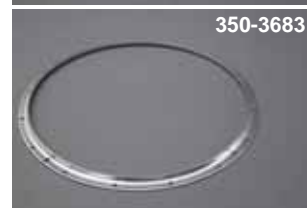

Bromstrummor med drev, bak

Helt kromade. Bra kvalitet. 51 tänders drev.

350-3710	1000/1200/1340 1936-57 (mekanisk broms)	st
350-3711	1200 1958-62 (hydraulisk broms)	st
350-3712	1200 1963-66 (hydraulisk broms)	st
350-3713	1200 1967-72 (hydraulisk broms)	st
350-3714	Sportster 1957-78	st



Bromstrumma, fram, Electra Glide 1949-71

Helt kromad. Passar alla Electra Glide 1949-71.

350-3715	Bromstrumma, fram, Electra	st
-----------------	----------------------------------	----

Framaxelhylsa

Genom bromssköld/bromstrumma, Electra Glide 1949-66.

350-3791	Framaxelhylsa 1949-66	st
-----------------	-----------------------------	----

Bromsbackar

Komplett med belägg. Fjädrar måste beställas separat.

350-3740	Bak 1000/1200/1340 1397 -57 (mekanisk broms)	par
350-3734	Bak 1200 1958-62 (hydraulisk broms)	par
350-3735	Bak 1200 1963-72 (hydraulisk broms)	par
350-3744	Fram 1200 1949-71. Fram Sportster 1957-63. Bak Sportster 1957-78	par



Fjädrar för bromsbackar

350-3750	Bak 1000/1200/1340 1937-57 (mekanisk broms)	par
350-3751	Fram 1200 1949-71. Fram & bak Sportster 1957-78	par

Monteringssats för bromscaliper

Passar samma modeller som bromsklossar 350-3760/350-3764. Satsen består av 2 bultar för bromsklossarna, 2 bussningar, monteringsbult med mutter och brickor.

350-3770	Monteringssats, komplett	sats
350-3771	Enbart bultarna för bromsklossarna	par

Bromsskivor utan hål

350-3757	Fram FX 1972-74 Fram Sportster 1973 Bak FX 1972-82 Fram & bak FL/FLH 1972-84	st
350-3758	Fram FX/Sportster 1974-76	st
350-3768	Fram FX/FXE/FXEW/FXS/FXWG 1977- Fram Lowrider/Sportser 1977-83 Fram XLH/FXRS 1981-83	st



SBS bromsklossar till Harley Davidson, Buell och specialcaliprar.

På följande sidor finns rekommendationstabeller för Harley Davidson och Buell, samt tabeller över bromsklossar passandes specialcaliprar. För att vara säker på att få rätt kloss bör du jämföra din nuvarande kloss med måttskisserna som finns på varje artikel.

OBS! Rekommendationstabellen på kommande sidor bygger på standard/original bromssystem.

CERAMIC

STREET



HF = fram, LF = bak

- keramisk sammansättning anpassad för landsväg och touring
- asbest- och blyfria
- lång livslängd
- mycket driftsäker
- bromsar säkert i såväl vått som torrt underlag
- kan även användas i caliprar som är originalutrustade med sintrade belägg

SINTER

STREETexcel



HS = fram, LS = bak

- För alla nyare kraftiga maskiner där en snabb och jämn inbromsning krävs
- asbest- och blyfria
- tillverkade av en patenterad blandning av koppar, brons och keramiskt material
- snabb nedkylning och nästan ingen mattning av bromsarna
- maximal friktion och minimalt slitage av bromsskivorna.

WARNING! Montera aldrig sintrade bromsklossar i caliprar som har icke sintrade bromsklossar originalmonterade.

**DUAL
CARBON**

RACING



DC = fram+bak

- avsedda för extrem racing, fram och bak
- asbest- och blyfria
- inbromsade efter 8-10 stopp
- minimalt slitage på gjutna och rostfria original bromsskivor
- lång livslängd

OBSERVERA! DC-belägg är endast avsedda för racingbruk på bana.

SINTER**OFF-ROAD
RACING**

RSI = fram+bak

- avsedda för Grand Prix Moto Cross, fram och bak
- asbest- och blyfria
- optimal bromsverkan under blöta och leriga förhållanden

WARNING! Montera aldrig sintrade bromsklossar i caliprar som har icke sintrade bromsklossar originalmonterade.

SINTER**OFF-ROAD**

SI = fram+bak

- avsedda för off-road och ATV, fram och bak
- asbest- och blyfria
- optimal bromsverkan under blöta, sandiga och leriga förhållanden
- lång livslängd utan att tappa i bromsverkan

WARNING! Montera aldrig sintrade bromsklossar i caliprar som har icke sintrade bromsklossar originalmonterade.

 <small>SCANDINAVIAN BRAKE SYSTEMS</small>	Rekommenderas		Alternativ			
						
			HF	LF	HS	LS

HARLEY DAVIDSON									
Modell	År	Series	År	SBS579HS*	SBS668LS	•	•	•	•
FLT		Series	1988-1999	SBS579HS*	SBS668LS	•	•	•	•
FLT/H		Series	1986-1987	SBS579HS*	SBS668LS	•	•	•	•
FXB		Series	1974-1977	SBS679HF	-	•			
FXE		Series	1974-1977	SBS679HF	SBS513LF	•	•		
XL		Series	1974-1977	SBS679HF	-	•			
XLH		Series	1988-1999	SBS579HS*	SBS669LS	•	•	•	•
XL	883	R Sportster	2000-2003	SBS750HS	SBS750LS	•	•	•	•
XL	883	Sportster Custom	2000-2003	SBS750HS	SBS750LS	•	•	•	•
XL	883	C Sportster Custom	2004-	SBS807HS	SBS808LS			•	•
XL	883	Sportster	2004-	SBS807HS	SBS808LS			•	•
XL	883	L Sportster Low	2006	SBS807HS	SBS808LS			•	•
XLH	883		1970-1983	SBS537HF	-	•			
XLH	883	Sportster	1985-1986	SBS579HF	SBS549LF	•	•		
XLH	883	Sportster	1987-1989	SBS579HF	SBS669LF	•	•		
XLH	883	Sportster	1990-1999	SBS579HF	SBS669LF	•	•		
XLH	883	Sportster	2000-2003	SBS750HS	SBS750LS	•	•	•	•
XLH	883	Sportster Hugger	2000-2003	SBS750HS	SBS750LS	•	•	•	•
XL	1000		1978	SBS537HF	SBS543LF	•	•		
XLCH	1000		1973	SBS513HF	-	•			
XLCH	1000		1978-1980	SBS537HF	SBS543LF	•	•		
XLH	1000	Sportster	1979-1982	SBS537HF*	SBS543LF	•	•		
XLH	1000	Sportster	1983-1985	SBS537HF*	SBS549LF	•	•		

Vissa bromssystem kan vara ombyggda - jämför dina befintliga bromsklossar med måttskisserna på sidorna 187-188, för att vara säker på att få rätt klossar.

* = dubbla skivor, beställ två par bromsklossar

	Rekommenderas 		Alternativ 			
			HF	LF	HS	LS

Fortsättning. HARLEY DAVIDSON						
XLS	1000	Roadster	1979-1982	SBS537HF*	SBS543LF	• •
XLS	1000	Anniversary	1982	SBS537HF*	SBS549LF	• •
XLS	1000	Sportster	1983	SBS537HF*	SBS549LF	• •
XLX	1000	61	1983	SBS537HF*	SBS549LF	• •
XLX	1000	61	1984	SBS537HF	SBS549LF	• •
XR	1000		1985	SBS537HF*	SBS549LF	• •
XLH	1100	Sportster	1985-1986	SBS579HF	SBS549LF	• •
XLH	1100		1987-1988	SBS579HS	SBS669LS	• • • •
XLX	1100		1986	SBS579HF	SBS549LF	• •
VRSCA	1130	V-Rod	2002-	SBS750HS*	SBS750LS	• • • •
VRSCA	1130	V-Rod	2006	SBS830HS*	SBS830LS	• •
VRSCB	1130	V-Rod	2004-	SBS750HS*	SBS750LS	• • • •
VRSCD	1130	Night Rod	2006	SBS830HS*	SBS830LS	• •
VRSCR	1130	street Rod	2006	SBS830HS*	SBS830LS	• •
FL	1200	FLH Police	1975-1979	SBS513HF	SBS513LF	• •
FLH	1200		1974-1976	SBS513HF	SBS513LF	• •
FLH	1200	Touring	1977-1978	SBS513HF	SBS513LF	• •
FLH	1200	Anniversary	1978	SBS513HF	SBS513LF	• •
FLH	1200		1980	SBS513HF	SBS553LF	• •
FLHS	1200		1977-1980	SBS513HF	SBS513LF	• •
FX	1200		1974-1980	SBS537HF	SBS513LF	• •
FXE	1200		1974-1980	SBS537HF	SBS513LF	• •
FXS	1200		1978-1979	SBS537HF	SBS513LF	• •
XL	1200	Sportster Custom	2000-2003	SBS750HS	SBS750LS	• • • •
XL	1200	Sportster Sport	2000-2003	SBS750HS*	SBS750LS	• • • •
XL	1200	C Sportster Custom	2004-	SBS807HS	SBS808LS	• •
XL	1200	R Sportster Roadster	2004-	SBS807HS*	SBS808LS	• •
XLH	1200	Sportster	1990-1999	SBS579HS	SBS669LS	• • • •
XLH	1200	Sportster	2000-2003	SBS750HS	SBS750LS	• • • •
FLH	1340	80	1978-1980	SBS513HF	SBS513LF	• •
FLH	1340	80	1981	SBS513HF	SBS553LF	• •
FLH	1340	Heritage	1981	SBS543HF*	SBS553LF	• •
FLH	1340	Classic	1982-1983	SBS543HF*	SBS553LF	• •
FLH	1340	Electra Glide	1982-1983	SBS543HF*	SBS513LF	• •
FLH	1340	Electra Glide Spec.	1984	SBS513HF	SBS553LF	• •
FLHS	1340	Electra Glide Sport	1990	SBS579HS*	SBS668LS	• • • •
FLHT	1340	Electra Glide	1985-1986	SBS579HF*	SBS549LF	• •
FLHT	1340	Electra Glide Classic	1987-1999	SBS579HS*	SBS669LS	• • • •
FLHTC	1340	Electra Glide Classic	1985-1986	SBS579HF*	SBS549LF	• •
FLHTC	1340	Electra Glide Classic	1990-1999	SBS579HS*	SBS668LS	• • • •
FLHTC	1340	Ultra Classic	1990-1999	SBS579HS*	SBS668LS	• • • •
FLHTC	1340	Electra Glide Classic	1993	SBS579HS*	SBS669LS	• • • •
FLST	1340	Heritage Softail	1986-1987	SBS579HF	SBS549LF	• •
FLST	1340	Heritage Softail	1988-1999	SBS579HS	SBS668LS	• • • •
FLSTC	1340	Heritage Softail Cl.	1990-1999	SBS579HS	SBS669LS	• • • •
FLSTF	1340	Fat Boy	1990-1999	SBS579HS	SBS669LS	• • • •
FLSTN	1340	Heritage Softail Nost.	1993-1999	SBS579HS*	SBS669LS	• • • •
FLT	1340	80	1980-1981	SBS543HF*	SBS553LF	• •
FLT	1340	80 Classic	1981	SBS543HF*	SBS553LF	• •
FLT	1340	Classic	1982-1983	SBS543HF*	SBS553LF	• •
FLT	1340	Tour Glide	1982	SBS543HF*	SBS553LF	• •
FLT	1340		1984-1985	SBS579HF	SBS553LF	• •
FLTC	1340	Tour Glide Classic	1985-1986	SBS579HF	SBS549LF	• •
FLTC	1340	Tour Glide Classic	1990	SBS579HS*	SBS668LS	• • • •
FLTH	1340	Tour Glide	1984	SBS537HF*	SBS553LF	• •

Vissa bromssystem kan vara ombyggda - jämför dina befintliga bromsklossar med måttskisserna på sidorna 187-188, för att vara säkra på att få rätt klossar.

* = dubbla skivor, beställ två par bromsklossar



Fortsättning. HARLEY DAVIDSON									
FXB	1340	80	1980-1981	SBS537HF	SBS513LF	•	•		
FXB	1340	sturgis	1982	SBS537HF*	SBS513LF	•	•		
FXDB	1340	Dyna Glide Daytona	1991-1999	SBS579HS*	SBS669LS	•	•	•	•
FXDB	1340	Dyna Glide sturgis	1991-1999	SBS579HF	SBS669LF	•	•		
FXDB	1340	sturgis	1991-1999	SBS579HS	SBS669LS	•	•	•	•
FXDL	1340	Dyna Low Rider	1993-1999	SBS579HS*	SBS669LS	•	•	•	•
FXDWG	1340	Dyna Wide Glide	1993-1999	SBS579HS	SBS669LS	•	•	•	•
FXE	1340	80	1978-1981	SBS537HF	SBS513LF	•	•		
FXE	1340		1982	SBS537HF	SBS669LF	•	•		
FXE	1340	Super Glide	1983-1984	SBS537HF*	SBS513LF	•	•		
FXE	1340		1985-1986	SBS579HF	SBS549LF	•	•		
FXEF	1340	80 Fat Bob	1979-1981	SBS537HF	SBS513LF	•	•		
FXLR	1340	Low Rider Custom	1987-1988	SBS579HS	SBS669LS	•	•	•	•
FXLR	1340	Low Rider Custom	1993-1999	SBS579HS	SBS669LS	•	•	•	•
FXR	1340		1978-1981	SBS537HF	SBS513LF	•	•		
FXR	1340	Super Glide	1982-1983	SBS537HF	SBS549LF	•	•		
FXR	1340	Super Glide	1985-1986	SBS579HF	SBS549LF	•	•		
FXR	1340		1987-1988	SBS579HS	SBS669LS	•	•	•	•
FXR	1340	Super Glide	1990-1999	SBS579HS	SBS669LS	•	•	•	•
FXRD	1340	Sport Glide GTE	1985-1986	SBS579HF*	SBS549LF	•	•		
FXRS	1340	Low Glide	1982-1984	SBS537HF*	SBS549LF	•	•		
FXRS	1340	Super Glide II	1982-1983	SBS537HF*	SBS549LF	•	•		
FXRS	1340	Low Rider	1985-1986	SBS579HF*	SBS549LF	•	•		
FXRS	1340	Low Rider Sport	1987-1999	SBS579HS*	SBS669LS	•	•	•	•
FXRS	1340	Low Rider Convert.	1990-1999	SBS579HS*	SBS669LS	•	•	•	•
FXRS	1340	Low Rider Sport Ed.	1990-1999	SBS579HS*	SBS669LS	•	•	•	•
FXRT	1340	Super Glide II	1983	SBS537HF	SBS549LF	•	•		
FXRT	1340	Sport Glide	1985-1986	SBS579HF*	SBS549LF	•	•		
FXRT	1340	Sport Glide	1990-1999	SBS579HS*	SBS669LS	•	•	•	•
FXS	1340	80	1979-1981	SBS537HF	SBS513LF	•	•		
FXS	1340	Low Rider	1982	SBS537HF*	SBS513LF	•	•		
FXSB	1340	Low Rider	1983	SBS537HF*	SBS549LF	•	•		
FXST	1340	Softail	1984-1986	SBS579HF	SBS549LF	•	•		
FXSTC	1340	Softail Custom	1985-1986	SBS579HF	SBS549LF	•	•		
FXSTC	1340	Softail Custom	1988-1999	SBS579HS	SBS669LS	•	•	•	•
FXSTS	1340	Springer Softail	1990-1999	SBS579HS	SBS669LS	•	•	•	•
FXWG	1340	80	1980-1981	SBS537HF	SBS513LF	•	•		
FXWG	1340	Wide Glide	1982	SBS537HF*	SBS513LF	•	•		
FXWG	1340	Wide Glide	1983	SBS537HF*	SBS549LF	•	•		
FXWG	1340	Wide Glide	1984	SBS537HF	SBS549LF	•	•		
FXWG	1340	Wide Glide	1985-1986	SBS579HF	SBS549LF	•	•		
FXWG	1340		1987-1988	SBS579HS	SBS669LS	•	•	•	•
FLHR/I	1450	Road King	2000-2004	SBS750HS*	SBS750LS	•	•	•	•
FLHR/I	1450	Road King	2005-	SBS826HS*	SBS826LS			•	•
FLHRCI	1450	Road King Classic	2000-2004	SBS750HS*	SBS750LS	•	•	•	•
FLHRCI	1450	Road King Classic	2005-	SBS826HS*	SBS826LS			•	•
FLHRS/I	1450	Road King Custom	2004	SBS750HS*	SBS750LS	•	•	•	•
FLHRS/I	1450	Road King Custom	2005-	SBS826HS*	SBS826LS			•	•
FLHT/I	1450	Electra Glide standard	2000-2004	SBS750HS*	SBS750LS	•	•	•	•
FLHT/I	1450	Electra Glide standard	2005-	SBS826HS*	SBS826LS			•	•
FLHTC/I	1450	Electra Glide Classic	2000-	SBS750HS*	SBS750LS	•	•	•	•
FLHTC/I	1450	Electra Glide Classic	2005-	SBS826HS*	SBS826LS			•	•
FLHTCUI	1450	Ultra Classic Electra Glide	2000-2004	SBS750HS*	SBS750LS	•	•	•	•
FLHTCUI	1450	Ultra Classic Electra Glide	2005-	SBS826HS*	SBS826LS			•	•
FLHXI	1450	street Glide	2006	SBS826HS*	SBS826LS			•	•

* = dubbla skivor, beställ två par bromsklossar. dubbla skivor, beställ två par bromsklossar

Vissa bromssystem kan vara ombyggda - jämför dina befintliga bromsklossar med måttskisserna på sidorna 187-188, för att vara säkra på att få rätt klossar.



Fortsättning. HARLEY DAVIDSON									
FLSTC/I	1450	Heritage Softail Classic	2000-2004	SBS750HS	SBS750LS	•	•	•	•
FLSTC/I	1450	Heritage Softail Classic	2005-	SBS826HS	SBS826LS			•	•
FLSTF/I	1450	Fat Boy	2000-2004	SBS750HS	SBS750LS	•	•	•	•
FLSTF/I	1450	Fat Boy	2005-	SBS826HS	SBS826LS			•	•
FLSTI	1450	Heritage Softail	2006	SBS826HS	SBS826LS			•	•
FLSTN/I	1450	Softail Deluxe	2005-	SBS826HS	SBS826LS			•	•
FLSTS/I	1450	Heritage Springer	2000-2003	SBS579HS	SBS750LS	•	•	•	•
FLSTSC/I	1450	Springer Softail Classic	2005-	SBS579HS	SBS826LS	•		•	•
FLTR/I	1450	Road Glide	2000-	SBS750HS*	SBS750LS	•	•	•	•
FLTR/I	1450	Road Glide Classic	2000-2004	SBS750HS*	SBS750LS	•	•	•	•
FLTR/I	1450	Road Glide Classic	2005-	SBS826HS*	SBS826LS			•	•
FXD	1450	Dyna Super Glide	2000-2003	SBS750HS	SBS750LS	•	•	•	•
FXDBI	1450	Dyna street Bob	2006	SBS826HS	SBS826LS			•	•
FXDC/I	1450	Dyna Super Glide Custom	2005-	SBS826HS	SBS826LS			•	•
FXDI	1450	Dyna Super Glide	2004	SBS750HS	SBS750LS	•	•	•	•
FXDI	1450	Dyna Super Glide	2005-	SBS826HS	SBS826LS			•	•
FXDI	1450	35th Anniversary Super Glide	2006	SBS826HS	SBS826LS			•	•
FXDL	1450	Dyna Low Rider	2000-2003	SBS750HS*	SBS750LS	•	•	•	•
FXDLI	1450	Dyna Low Rider	2004	SBS750HS	SBS750LS	•	•	•	•
FXDLI	1450	Dyna Low Rider	2005-	SBS826HS	SBS826LS			•	•
FXDS	1450	Dyna Convertible	2000-2002	SBS750HS*	SBS750LS	•	•	•	•
FXDWG	1450	Dyna Wide Glide	2000-2003	SBS750HS	SBS750LS	•	•	•	•
FXDWGI	1450	Dyna Wide Glide	2004	SBS750HS	SBS750LS	•	•	•	•
FXDWGI	1450	Dyna Wide Glide	2005-	SBS826HS	SBS826LS			•	•
FXDX	1450	Dyna Super Glide Sport	2000-2003	SBS750HS*	SBS750LS	•	•	•	•
FXDXI	1450	Dyna Super Glide Sport	2004	SBS750HS	SBS750LS	•	•	•	•
FXDXI	1450	Dyna Super Glide Sport	2005-	SBS826HS	SBS826LS			•	•
FXDXT	1450	Dyna Super Glide T-Sport	2000-2003	SBS750HS*	SBS750LS	•	•	•	•
FXST/I	1450	Softail standard	2000-2004	SBS750HS	SBS750LS	•	•	•	•
FXST/I	1450	Softail standard	2005-	SBS826HS	SBS826LS			•	•
FXSTB/I	1450	Night Train	2000-2004	SBS750HS	SBS750LS	•	•	•	•
FXSTB/I	1450	Night Train	2005-	SBS826HS	SBS826LS			•	•
FXSTD/I	1450	Softail Deuce	2000-2004	SBS750HS	SBS750LS	•	•	•	•
FXSTD/I	1450	Softail Deuce	2005-	SBS826HS	SBS826LS			•	•
FXSTI	1450	Softail standard	2000-	SBS750HS	SBS750LS	•	•	•	•
FXSTS/I	1450	Springer Softail	2000-2004	SBS579HS	SBS750LS	•	•	•	•
FXSTS/I	1450	Springer Softail	2005-	SBS579HS	SBS826LS	•		•	•
BUELL									
		alla modeller	1994-1997	SBS658HF	SBS692LF	•	•		
	500	Blast	2001-	SBS627HF	SBS614LF	•	•		
XB9R	984	Firebolt	2002-	SBS795HS	SBS614LS	•	•	•	•
XB9S	984	Lightning	2003-	SBS795HS	SBS614LS	•	•	•	•
XB9SX	984	CityX	2005-	SBS795HS	SBS614LS	•	•	•	•
M2	1200	Cyclone	1998-2002	SBS676HS	SBS614LS	•	•	•	•
RS	1200			SBS658HF	SBS692LF	•	•		
S1	1200	Lightning	1998-2002	SBS676HS	SBS614LS	•	•	•	•
S1	1200	Whitelighting	1998-2002	SBS676HS	SBS614LS	•	•	•	•
S3	1200	Thunderbolt	1998-2002	SBS676HS	SBS614LS	•	•	•	•
X1	1200	Lightning	2001-2002	SBS676HS	SBS614LS	•	•	•	•
XB12R	1200	Firebolt	2004-	SBS795HS	SBS614LS	•	•	•	•
XB12S	1200	Lightning	2004-	SBS795HS	SBS614LS	•	•	•	•
XB12Ss	1200	Lightning Long	2006	SBS795HS	SBS614LS	•	•	•	•
XB12X	1200	Ulysses	2006	SBS795HS	SBS614LS	•	•	•	•

Vissa bromssystem kan vara ombyggda - jämför dina befintliga bromsklossar med måttskisserna på sidorna 187-188, för att vara säkra på att få rätt klossar.

SBS513 HF LF

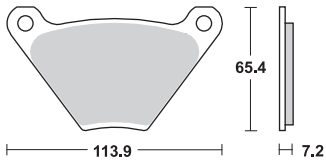

SBS537 HF

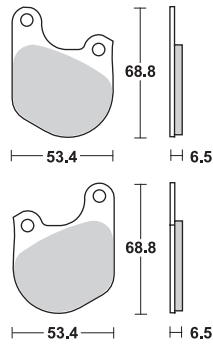

SBS543 HF LF

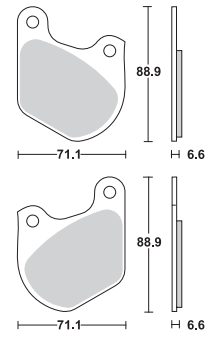

SBS549 LF

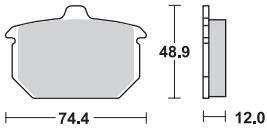

SBS553 LF

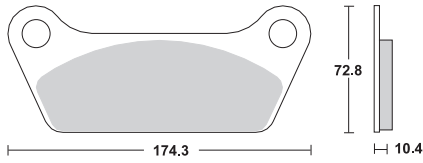

SBS579 HF HS

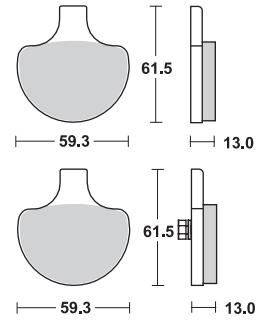

SBS614 LF LS

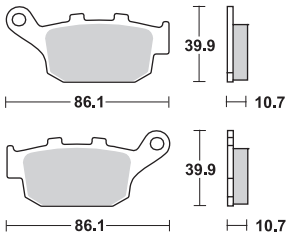

SBS627 HF LF HS

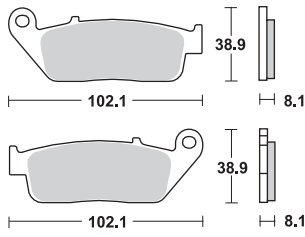

SBS658 HF

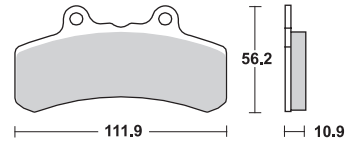

SBS668 LF LS

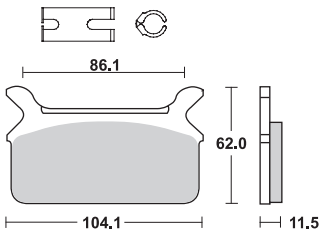

SBS669 LF LS

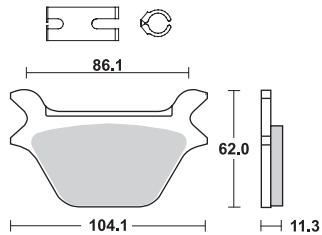

SBS676 HF HS

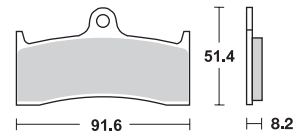

SBS679 HF

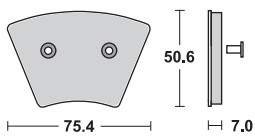

SBS692 HF LF

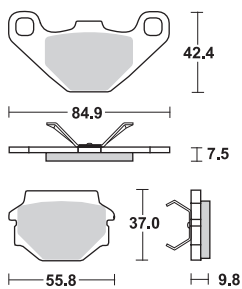

SBS750 HF LF HS LS

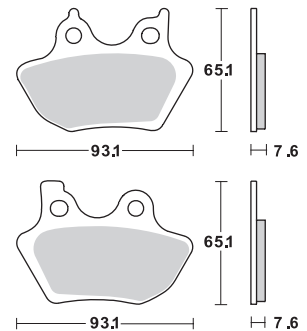

SBS795	HF	HS		
--------	----	----	--	--

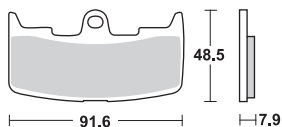

SBS807		HS		
--------	--	----	--	--

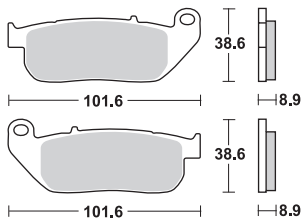

SBS808				LS
--------	--	--	--	----

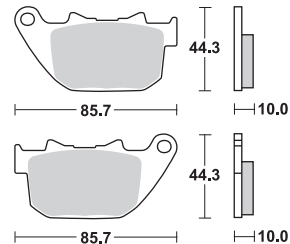

SBS826		HS	LS
--------	--	----	----

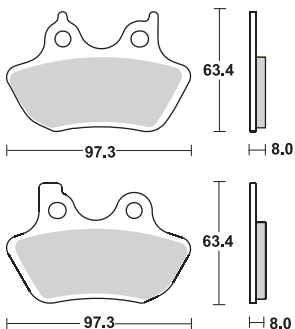

SBS830		HS	LS
--------	--	----	----

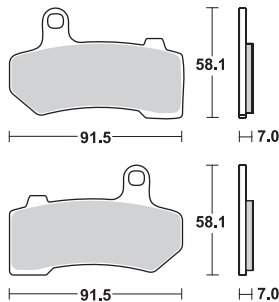

Se sid. xxxxx för förklaring av de olika typerna av bromsklossar (HF/LF/HS/LS/DC/RSI/SI).

SBS bromsklossar till specialcaliprar

SBS504	HF	LF		
--------	----	----	--	--

ISR 2-kolvs caliprar

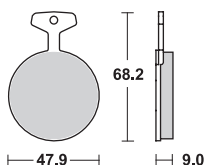

SBS506	HF	LF	HS	LS
--------	----	----	----	----

Brembo caliprar

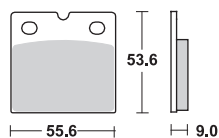

SBS519	HF	LF	DC	SI	RSI	LS
--------	----	----	----	----	-----	----

Brembo caliprar

ISR 2/4-kolvs caliprar

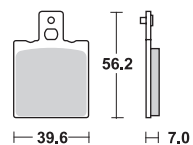

SBS523	HF	LF		
--------	----	----	--	--

AP Racing caliprar

ISR 2-kolvs caliprar

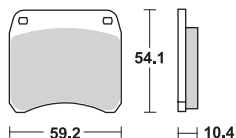

SBS559	HF	LF		RSI
--------	----	----	--	-----

GMA caliprar

Jaybrake caliprar

Performance Machine caliprar

SJP caliprar

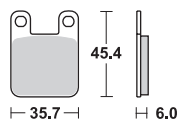

SBS574	HF	LF	SI	RSI
--------	----	----	----	-----

Brembo caliprar

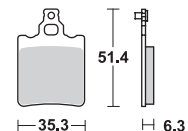

SBS655	HF			DC
--------	----	--	--	----

ISR 2/4/6-kolvs caliprar

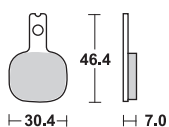

OBS! Denna artikel säljs i set om 3 par = totalt 6 st klossar

SBS656	HF			DC
--------	----	--	--	----

ISR 6-kolvs caliprar

Harrison/Billet caliprar

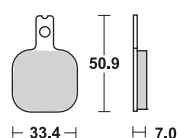

OBS! Denna artikel säljs i set om 3 par = totalt 6 st klossar

Se sid. xxxxx för förklaring av de olika typerna av bromsklossar (HF/LF/HS/LS/DC/RSI/SI).

Kolv för bromscalipern

Levereras komplett, men utan tätningar.

Fram

350-3753	(OEM 44109-72)	FL/FLH 1972-79.....	st
350-3755	(OEM 44118-80)	FL/FLH 1980-84.....	st
350-3754	(OEM 44275-74)	FX/XL 1974-77 med enkel skiva.....	st

Bak

350-3756	(OEM 44129-73)	FX/FL/FLH 1973-79.....	st
350-3755	(OEM 44118-80)	FL/FLH 1980, FX 1980-82, FXE 1983.....	st



Tätningssats för bromscalipern

Innehåller tätningen och dammskyddet som är nödvändigt för att täta calipern. Tillverkade av neoprene av absolut bästa kvalitet. Beställ 2 satser till modeller med dubbla skivor.

Fram

350-3776	(OEM 44127-72, 44133-72)	FL/FLH 1972-79, ej FLT.....	sats
350-3741	(OEM 43945-79, 43947-79)	FLT 1980-85.....	sats
350-3742*	(OEM 44007-80, 44133-72)*	FL/FLH 1980-84.....	sats
350-3775	(OEM 44277-74, 44278-74)	FX/XL 1974-77 med enkel skiva.....	sats
350-3777	(OEM 44153-77, 44151-77)	FX/XL 1978-83 med dubbla skivor..	sats

* Passar även våra caliprar 350-3500 och 350-3501.

Bak

350-3776	(OEM 44127-72, 44133-72)	FL/FLH 1972-79, ej FLT, FX 1973-79.....	sats
350-3741	(OEM 43945-79, 43947-79)	FL/FLHT/FLT 1980-85 med dubbelverkande caliper. Beställ 2 satser/caliper.....	sats
350-3742	(OEM 44007-80, 44133-72)	FL/FLH 1980-84, FX 1981-82 (Enkelverkande caliper).....	sats



Kåpa över bromsskivan

Täcker hela bromsskivan fram på FL/FLH 1972-84 med enkel skiva. Kromad.

350-3725	Bromsskivkåpa fram. FL/FLH 1972-84.....	st
-----------------	---	----

Kåpa över bromscalipern

Täcker över bromscalipern. Bra krom. Med monteringsdelar.

350-3728	Fram	XL 1974-78, FX 1974-77.....	st
350-3729	Fram	FL/FLH 1972-84	
	Bak	FL/FLH/FX 1973-80.....	st



Stöd för bromscalipern, bak

Helt kromad. Med fjäder. Trycker upp calipern och förhindrar skrammel och onödigt slitage.

350-3772	Bak, FL/FLH 1972-80, FX 1973-80. (Kort).....	st
350-3773	Bak, 1340 1981-84. (Lång).....	st



Fäste bromscalipern, fram

Kraftigt utförande. Helt kromad. FL/FLH 1972-80.

350-3759	(OEM 44166-73)	Fäste, bromscaliper 1972-80, fram.....	st
-----------------	----------------	--	----



Caliperfäststag FL/FX

Kromad replica av original. FL/FX 1973-83 fram. FX 1981- bak.

350-3779 (OEM 44154-73) Caliperfäststag FL/FX st



Bromscaliper "Bananoket"

Direkt ersättning för original, men helt kromad. Passar FL/FLH fram 1973-83. FL/FLH/FX 4-växlade bak 1973-83.

350-3500 (OEM 44000-78) Bromscaliper, krom. "Bananoket"..... st

350-3501 Som 350-3500, men dubbelverkande, för avsevärt bättre bromsverkan..... st



Bromsarm, Sportster bak

Kromad. Bakhjulet Sportster 1957-58.

350-3790 Bromsarm bak, Sportster st

Delar bromssköld, bak

Perfekt krom. Passar 1000/1200/1340 Topp & Sida 1936-57. Mekanisk broms.

350-3781 Bakaxelhylsa "sleeve", genom bromssköld/ bromstrumma. 1936-57 st

350-3783 Mutter, kromad för bakaxelhylsan 1936-72..... st

350-3784 Distansbricka, kromad, mellan mutter/ram 1936-72 st

350-3785 Bromsexcenter 1936-57..... st

150-1054 Kupolmutter, kromad, för bromsexcenter 1936-57..... st

350-3787 Axeltapp som håller bromsbackarna. Levereras med brickor och saxpinne 1936-57..... sats

150-1056 Kupolmutter, kromad. För axeltappen 1936-57..... st



Navdelar bak, 750 sida/1000/1200/1340 1935-66

350-3800 Stjärnlock, kromat. 1935-66 st

350-3802 Packningssats. 1935-66..... sats

350-3830 Shims, sats om 20 st. 1935-66 sats

350-3831 Tryckbrickor, stjärnsidan. 1935-66 par

350-3832 "Sleeve" 1935-66 st

350-3803 Rullarsats, fram och bak. Sats om 26 rullar sats

350-3817 Stjärnnav med koniska rullager. 1000/1200/1340 1935-66 fram & bak. 750 sida bak st

350-3808 Låsringar, bromssidans 1935-66 par

350-3809 Hållare för korkpackning 1935-66 st

350-3801 Kupolbultsats, kromad, med låsbrickor. Avsedd för stjärnlocket 1935-66 sats



Navdelar fram och bak. Electra Glide 1967-72

350-4075 Nav, kromat. Utan lösa delar..... st

350-3821 Kullager (åtgår 2 fram, 3 bak) st

235-9688 Packbok, passar även Sportster 1957-78, 750 sida st

350-3824 Låsmutter st

350-3825 Skyddskåpa, kromad st



Navdelar, fram och bak 1200/1340 1973-80

Observera att då det gäller Super Glide så passar delarna endast bakhjulet.

350-3862	Låsring	par
350-3863	Bricka	par
350-3864	Distanshylsa	par
235-9686	Packbox för ekerhjul	st
235-9687	Packbox för gjutna hjul	st
350-3810	Koniskt rullager	st
350-3866	Distanshylsa	st
350-3867	Nav, kromat. Komplet med alla delar enligt ovanstående	st



Kullager och rullager för fram- och bakhjul

350-3821	Kullager, fram, Electra Glide 1967-72 (åtgår 2)	st
350-3821	Kullager, bak, Electra Glide 1967-72 (åtgår 3)	st
350-3810	Koniskt rullager, fram /FL/FLH/Sportster 1973-80	st
350-3810	Koniskt rullager, Bak FL/FLH/FX 1973-80	st
350-3810	Koniskt rullager, bak Sportster 1978-99	st
350-3811	Kullager utan dammskydd, bak Sportster 1963-77 drevsidan inner	st
350-3812	Kullager med dammskydd, fram FX 1971-72	st
350-3812	Kullager med dammskydd, bak Sportster 1963-77 (åtgår 1 på bromssida, 1 på drevsidan ytter)	st



Colony kromad muttersats för bakaxel

Innehåller en vanlig kupolmutter och en modifierad för att passa på den sida där den svetsade muttern sitter. Perfekt show-chrome. Observera att Du måste svarva av en del av axelns fasta mutter. Anvisning medföljer. Passar bakhjulet Harley och Sportster.

350-3860	Kupolmattersats	sats
----------	-----------------------	------



Bakaxelhylsa "sleeve"

Genom bromssköld/bromstrumma. Ej kromade.

350-3782	1200 1963-66	st
350-3783	Mutter, kromad, för "sleeve" 1936-72	st



Monterings-kit för fram och bakhjulsaxlar

Kromade muttrar, brickor, distanser etc. för fram och bakhjulsaxlarna. Levereras i satser. (Hjulaxlarna beställs separat).

	monterings-kit	framaxel	motsvarar OEM
För framhjulet			
Big Twin 1936-48	350-4250	350-3873	(43872-36)
FL 1949-66	350-4251	350-3843	(43875-48)
FL 1967-71	350-4251	350-3844	(43875-67)
FL 1973-80, FXWG 1980-83	350-4252	350-3845	(43875-73)
FL 1981-84, FXST 1984-92	350-4253	350-4101	(43346-83)
FXWG 1984-86, FLT 1983-92	350-4253	350-4101	(43346-83)
XL 1957-72, FX 1971-72	350-4254	350-4100	(43871-52)
XL 1973-77, FX 1973-77	350-4255	350-3852	(43871-73)
XL 1978-83, FX 1977-83, FXR 1982-83	350-4255	350-3853	(43883-77)
XL 1984-87, FX 1984-87, FXR 1984-87	350-4255	350-4109	(43883-84)
För bakhjulet		bakaxel	
Big Twin 1936-57	350-4270	350-3804	(41552-36)
FL 1958-66	350-4271	350-3840	(41552-58A)
FL 1967-72, FX 1971-72	350-4272	350-3841	(41552-67)
FL/FX 1973-85, FXWG 1980-83	350-4273	350-3842	(41552-73)
FXST 1984-85 med kedja	350-4273	350-3842	(41552-73)
FL 1982-84, FXWG 1984-86	350-4274	350-4108	(41580-79)
FXB 1980-85 med belt	350-4274	350-4108	(41580-79)
XL 1952-78	350-4275	350-3854	(41551-52)
XL 1979-88	350-4276	350-4107	(41563-77)
FXR 1982-88, FLT 1980-88	350-4277	350-4117	(41110-79)
FXST 1986-87	350-4277	350-4117	(41110-79)



Ekersatser för bak- och framhjul

Bra kvalitet. Ekrarna är 4 mm tjocka och extraförstärkta 5,16 mm i böjen.
Levereras i kompletta satser om 40 ekrar med nipplar.

För bakhjul

350-3880	15" Harley & Sportster, alla mod. med trumma och skiva. Kromad ... sats
350-3970	15" Harley & Sportster, alla mod. med trumma och skiva. Rostfri sats
350-3881	16" Harley & Sportster, alla mod. med trumma och skiva. Kromad ... sats
350-3971	16" Harley & Sportster, alla mod. med trumma och skiva. Rostfri sats

(Ovanstående 16" ekrar passar även 16 originalhjul fram & bak, Electra Glide 1936-72)

För framhjul

Observera att dessa ekrar är avsedda för våra kromade smala fälgar som inte är lika djupa och breda som Harley originalfälg.

350-3885	17" Harley med trumma, ej FX/FX. Kromad..... sats
350-3886	18**Harley med trumma, ej FX/FXE. Kromad..... sats
350-3973	18**Harley med trumma, ej FX/FXE. Rostfri..... sats
350-3887	19" Harley med trumma, ej FX/FXE. Kromad sats
350-3974	19" Harley med trumma, ej FX/FXE. Rostfri sats
350-3888	21" Harley med trumma, ej FX/FX. Kromad..... sats
350-3975	21" Harley med trumma, ej FX/FX. Rostfri..... sats
350-3889	18** Harley & Sportster med skiva. Kromad sats
350-3977	18** Harley & Sportster med skiva. Rostfri sats
350-3890	19" Harley & Sportster med skiva. Kromad..... sats
350-3978	19" Harley & Sportster med skiva. Rostfri..... sats
350-3891	21" Harley & Sportster med skiva. Kromad..... sats
350-3979	21" Harley & Sportster med skiva. Rostfri..... sats
350-3892	18** Sportster & FX/FXE med trumma. Kromad sats
350-3893	19" Sportster & FX/FXE med trumma. Kromad sats
350-3894	21" Sportster & FX/FXE med trumma. Kromad sats

*Dessa 18"ekrar passar även till Harley original 19 Drop Center fälg.

Bakhjul Sportster 16"

Helt kromad bakhjul. Levereras utan kullager och andra lösa navdelar.
Delarna från ditt originalnav passar.

350-3815	16" Bakhjul Sportster 1957-77 st
-----------------	--

Nav kromad

Levereras utan kullager och andra lösa delar. Delarna från originalnavet passar.

350-3816	Nav Sportster 1957-77 bak st
-----------------	------------------------------------

Komplett nav, kromad

Levereras med kullager och övriga lösar delar. Utan axel. Passar Electra Glide fram & bak 1973-80. Superglide 1973-80 Bak.

350-3867	Nav, komplett, 1973-80 st
-----------------	---------------------------------

Chopperfälg 16"

Kromad stålfälg, total bredd 107 mm. Lämpliga för maffiga 500/510 eller 1,55/1,65" däck.

350-3904	3.5 x 16 40 hål st
-----------------	--------------------------



Radaelli stålfälgar, fram

Italienska chopperfälgar av god kvalitet. Kromade. 60 mm breda.
Lämpliga för 250/275/300" däck.

350-3910	17" 40 hål	st
350-3911	18" 40 hål	st
350-3912	19" 40 hål	st
350-3913	21" 40 hål	st

Fälgar, oborrade, utan vårtor

Okromade stålfälgar för den som vill göra sitt eget hjul, t ex solfjäderekra, ekra med 80 ekrar, svetsade ekrar etc. Helt utan hål och vårtor. Framfälgarna är 60 mm breda, lämpliga för 250/275/300 däck. Bakfälgarna är 107 mm breda.

350-3907	Fram 17"	st
350-3908	Fram 18"	st
350-3909	Fram 19"	st
350-3906	Fram 21"	st
350-3901	Bak 3,5 x 15"	st

Invader System Wheels

Invader system wheels är ett sofistikerat system där själva hjulen är lika till alla modeller, endast de 2-delade naven är olika för att passa ihop med originaldelarna från ditt standardhjul. När du beställer måste du bestämma dig för:

Fram- eller bakhjul, dimension, fram- eller baknav

Framhjul, 6 st 4-kantiga ekrar, utan nav, Show-chrome

	Dimension	Lämplig däckstorlek
350-4102	WM 1 x 18	250/275/300 x 18"
350-4104	WM 3 x 19	350/375/400 x 19"
350-4105	19" Dropped center	350/375 x 19"

Bakhjul, 6 st 4-kantiga ekrar, utan nav, Showchrome

350-4115	WM 3,5 x 15	155/165 x 15"
350-4116	WM 3,5 x 16	500/510 x 16"

Lösa nav till Invader System Wheels Showchrome

Till dessa nav använder du delarna från ditt originalnav.

350-4130	Fram & bak, Electra Glide 1937-66
350-4131	Fram & bak, Electra Glide 1967-72
350-4140	Bak, Sportster 1957-78
350-4141	Bak, Sportster 1979- 85

Spoolnav till Invader System Wheels

Underbart krom. Levereras med kullager för 5/8" (15,88 mm) hjulaxel. Utan broms.

350-4120	Spoolnav, utan broms	st
----------	----------------------------	----

Hjulaxel, fram, Electra 1937-66

Användes tillsammans med Invadernav 350-4130, fram.

350-4114	Framaxel, Electra Glide 1937-66	st
----------	---------------------------------------	----

Universalnav till Invader System Wheels

Finns för enkel eller dubbel skiva. Levereras med kullager för 5/8" (15,88 mm) hjulaxel. Fint krom. Skivbromssats måste beställas separat.

350-4121	Universalnav för enkel skiva	st
----------	------------------------------------	----

Universalnav till Invader System Wheels, bak

För enkel skiva. Levereras utan kullager. Bra krom. Skivbromssats måste beställas separat.

350-4142	Universalnav, bak	st
----------	-------------------------	----

Skivbromssats för bakhjul

Tillverkad av Sifton för Invader. satsen består av: Huvudbroms-cylinder, ventilerad 11" skiva och alla nödvändiga monteringsdelar inklusive kullager och distanser. Avsedda att användas tillsammans med Invader universalnav, bak 350-4142.

350-4150	1200, stel ram	sats
350-4151	1200, svingram t.o.m. 1972	sats
350-4152	1200/1340 svingram 1973-	sats
350-4153	Sportster 1957-78	sats





Colony kromade bultsatser för bromsskivor

	gänga	längd	innehåller	passar
350-3520	3/8" UNC	25 mm	5 bultar med extra låga 6-kantskallar, samt 5 nyloc låsmuttrar	FL fram 1972-84, FL bak 1973-80, FX bak 1973-80, FX/XL fram 1973
350-3521	3/8" UNC	25 mm	5 bultar med kullriga skallar och insex, samt 5 nyloc låsmuttrar	FL fram 1972-84, FL bak 1973-80, FX bak 1973-80, FX/XL fram 1973
350-3522	1/4" UNC	15 mm	5 försänkta insexskruvar	FX/XL fram 1974-77 med enkel skiva
350-3523	5/16" UNC	25 mm	10 försänkta insexskruvar	FX/XL/FXRS fram 1977-83 med dubbla skivor (ej FXWG)
350-3524	3/8" UNC	38 mm	5 försänkta insexskruvar, samt 5 nyloc låsmuttrar (muttrarna användes till	FL bak 1981-84, XL bak 1979-, FX bak 1981-, FXR bak 1982- (ekerhjul)
350-3525	7/16" UNC	32 mm	5 försänkta insexskruvar	FLT fram och bak 1980-81
350-3529	7/16" UNC	43 mm	5 försänkta insexskruvar	FLT fram och bak 1982-85 med gjutna hjul
350-3526	5/16" UNC	22 mm	5 Torx-bultar 22 mm långa med låg skalle. Gänga 5/16-18 UNC.	Fram 1984- alla modeller med enkel skiva (utom Softail och FXWG). Beställ 2 satser till modeller med dubbla skivor t.ex FXRT
350-3527	5/16" UNC	25 mm	5 försänkta insexskruvar, samt 5 nylock låsmuttrar	FXWG 1978-83, fram. Beställ 2 satser till modeller med dubbla skivor.
350-3528	5/16" UNC	22 mm	5 Torx-bultar 22 mm långa med låg skalle, samt 5 nyloc låsmuttrar.	Fram Softail och FXWG 1984-

Art.nr	Originalnummer	Benämning
350-3504	45822-72	Bussning, kort caliper..... st
350-3505	45821-72	Bussning, lång caliper..... st
350-3506	44107-76(72)	Mounting Pin, caliper. FL 1972-79..... st
350-3507	44107-76 Oversiz	Överdim. bult, caliper . FL 1972-79 sats
350-3508	41749-58	Luftskruv 1/4", hjulbromscylinde 1958-72..... st
350-3509	44146-77	Luftskruv 3/8", bromscaliper. 1977- st
350-3510		Rep.sats för luftskruv, caliper..... sats
350-3512		Dammskydd, luftskruv/smörjnippel. st
350-3514		Caliperfäste, krom bak. B-T 1973-80. 10"..... st
350-3530		Insexbult skiva bak. FX/FL 1979-91 sats
350-3650	41470-82t 48t Fz	Bakdrev 48 t, zink. XL/XLS 1982-85..... st
350-3652	41464-81 51t	Bakdrev 51 t, svart. XL/XLS 1982-85..... st
350-3654	41470-82t 48t Ch	Bakdrev 48 t, krom. XL/XLS 1982-85..... st
350-3656	41464-81 51t	Bakdrev 51t, krom. XL/XLS 1982-85..... st
350-3658	41470-86t Blk	Drev 48 t, svart. XL 1986-92 eker&maghjul..... st
350-3660	40954-81 46t	Bakdrev 46 t, svart. FXR/FXRS 1981-85..... st
350-3662	40954-81 48t	Bakdrev 48 t, svart. FXR/FXRS 1981-85..... st
350-3664	40954-83 51t	Bakdrev 51 t, svart. FXR/FXRS 1981-85..... st
350-3666	40954-83 46t	Bakdrev 46 t, krom. FXR/FXRS 1981-85..... st
350-3668	40954-81 48t	Bakdrev 48 t, krom. FXR/FXRS 1981-85..... st
350-3670	40954-83 51t	Bakdrev 51 t, krom. FXR/FXRS 1981-85..... st
350-3672	41493-90t	Bakdrev 47 t, krom. Alla XL 1986-92..... st
350-3674	41492-90t	Bakdrev 49 t, krom. Alla XL 1986-92..... st
350-3685		Täckplåt, bakdrev. 1973-84, XL 1979-81..... st
350-3686	91733-85	Kåpa, krom för 70 t. belt-drev 1980-..... st
350-3687		Drevbult&mutter, krom. XL/FX/FL ekerhjul .. sats
350-3688		Drevbult, krom. FX/FL 1973- gjutna hjul..... sats
350-3689/1	3737	Drevbult&brickor, krom+pol. 2000-> sats
350-3716	44111-67	Bromstrumma, fram, höger. FL 1967-71..... st
350-3718	44448-48	Axeltapp, bromsback, fram. FL 1949-71..... st
350-3719	43548-74	Distans, vänster fram 1974-77..... st
350-3727	41201-55	Låsmutter, lager bak. XL 1955-77..... st
350-3730	41185-63	Distans, lagren bakhjul. XL1963-77..... st
350-3731	41205-52	Bricka, lagret vänster bak. XL 1963-77..... st
350-3732	41195-63	Distans, lager, bromsskiva XL 1963-77..... st
350-3733	41806-41	Bromsbackar, bak 45" sida 1941-52..... par
350-3741	43945-7943947-79	Tätningssats, bak dubbelverkande caliper .. sats
350-3742	44007-8044133-72	Tätningssats caliper FL 1981-84 fram sats
350-3779	44154-73	Caliperfäststagg, krom, FL/FX 1973-..... st
350-3792	41662-54	Bromssköld, bak. XL 1957-74..... st

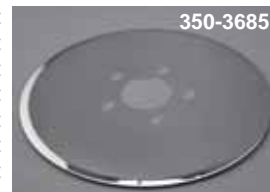

350-3795	41662-75	Bromssköld, bak aluminium XL 1975-78	st
350-3796	4109-36/a/b	Springer front brake seal 1937-48	sats
350-3797	41600-67	Bakaxelsleeve, FL/FLH 1967-72	st
350-3798	43882-67	Framaxelsleeve, FL/FLH 1967-71	st
350-3799	43574-3543576-35	Innerstjärna med packning 1935-66	sats
350-3813	43745-73	Lagerdistans fram, FX/XL 1973- 2,166".....	st
350-3814	43548-73	Distans, fram FX/XL 1973.....	st
350-3819	43600-73	Nav komplett, fram, utan axel. XL 1973.....	st
350-3823	43549-67	Distans mellan lagren 1967-72	st
350-3826	7118 & 2660	Skruv&brickor, skyddskåpa 1967-72	sats
350-3827	43558-39	Thrust Washer, bearing	st
350-3828	43552-39	Thrust Washer Inner	st
350-3829	43561-39	Collar Hub Bearing	st
350-3834	43578-35 & 9220a	Rullhållare&rullar, höger stjärnnav.....	sats
350-3835	24721-30 + 9220a	Rullhållare&rullar, vänster stjärnnav	sats
350-3836	2756 + 7230	Original skruvsats, krom, stjärnlock	sats
350-3838		Inner/ytterstjärna+packning 1935-66	sats
350-3839	44132-7244134-72	Insexsats, calipfäste fram, FL 1972-83.....	sats
350-3854	41551-52	Bakaxel, Sportster 1954-78	st
350-3855		Shur-lock, låsning bakaxel. FL 1973-86	sats
350-3856	43303-49	Navkapsel, fram krom. FL 1949-72	st
350-3857	43304-73	Navkapsel, fram krom. FL 1973-80	st
350-3858		Mutter&bricksats, bakaxel. 1973-86	sats
350-3865	41593-38	Distanshylsa, baknav. 45" 1938-52.....	st
350-3868	43602-78	Distanshylsa, nav 1973-80. 4,434".....	st
350-3872	43672-84	Nav, fram utan axel enkel fläns. B-T 1984.....	st
350-3878	41594-73	Distans, bakaxel vä. FXWG 1980-. 13 mm.....	st
350-3879	41607-83	Distans, bakaxel hö. FXWG 1983-. 17 mm	st
350-3883	41650-63	Bromssköld, bak. 74" 1963-72, svart	st
350-3895	43899-86	Al.kåpor, krom, framaxelmutter. 1972-95.....	sats
350-3896		Kåpor över bakaxelmutter. Softail.....	par
350-3897	43896-56	Kromade kåpor framaxelmutter. 1949-95	sats
350-3898		Kupolmuttersats, bakaxel. 1973-	sats
350-3899		Cap-nut sats, bakaxel. 74&80" 1973-	sats
350-3916	2756 + 7230	Original skruvsats, cad. stjärnlock	sats
350-3920		Fälgämne 3x19" utan vårtor, oborrad	st
350-3922		Fälgämne 2x21" utan vårtor, oborrad	st
350-3923		Fälgämne 3x21" utan vårtor, oborrad	st
350-3924		Fälgämne 1x23" utan vårtor, oborrad	st
350-3930	43018-73	Stålfälg 19" fram, drop-center.....	st
350-3943		Kula 50 mm framaxeln FL 1949-71	par
350-3944		Kula 50 mm framaxeln FL/FXST 1972-	par
350-3963		Adaptor bromsslang 1/8" - M10x1,25	st
350-3964		Adaptor bromsslang 1/8" - M12x1,25	st
350-3994	41598-35	Distansbricka, baknav. 45" 1935-52	st
350-3995	43884-36	Hylsa, framaxel. 74&80" sida 1936-48.....	st
350-4067		Kupolmutter för slangventil, krom	par
350-4068		Kupolmutter för slangventil, guld	par
350-4069	43540-36	Stjärnnav, koniska rullager 1935-66	st
350-4076	43600-78	Nav komplett FX/XL 1977-83 fram. 2 skivor ..	st
350-4083		Framhjul 21" u/axel XL 77-83 FX/XL 2 skivor ..	st
350-4084	43341-78	Framhjul 19" u/axel XL 77-83 FX/XL 2 skivor ..	st
350-4085	43664-80	Framhjul 21" utan axel, FXWG etc	st
350-4087	43312-84 21"	Framhjul 21" utan axel, 1984-->	st
350-4088	43619-84	Nav, fram, utan axel. FX, FXR, XL 1984.....	st
350-4090	43300-48	Navkapsel, fram. Big Twin 1936-47	st
350-4096		Navkapsel 8" fram FXWG/FXST 1984-92	st
350-4097	43067-86	Navkapsel 8-1/4", 16" fram FLST	st
350-4098	44463-82	Navkapsel 8-1/4" fram FL 1981-84	st
350-4107	41563-77	Bakaxel, XL 1979-87	st
350-4143	41813-79	Bromsskiva m/hål, rostfri FL 1972- fram & bak	st
350-4145	44137-77a	Bromsskiva m/hål, rostfri XL/FX 1977-83	st
350-4146	41791-79a	Bromsskiva m/hål, rostfri bak 1979-99	st
350-4170	41813-79	Bromsskiva m/hål, FL 72- fram&bak, FX bak ..	st
350-4175	41791-79a	Bromsskiv, bak. XL 1979-99, 80" 1981-99.....	st
350-4176	41791-79a	Bromsskiv, bak. XL 1979-99, 80" 1981-99.....	st
350-4181	41807-74	Bromsskiv, fram FX/XL 1974-77 m/hål	st
350-4186	44137-77a	Bromsskiva, fram, XL/FX/FXR 1977-83.....	st
350-4190	44136-84a	Bromsskiva, fram, alla HD 1984-99	st
350-4191	44136-92	Bromsskiva, fram, alla HD 1984-99	st
350-4285		Muttersats, krom. bakhjul. 74" 1930-36	sats
350-4287		Muttersats, svart bakhjul. 74" 1930-36	sats
350-4291	3910-37 7811	Muttersats, cad. framhjul. 45" 1937-52	sats
350-4292	43633-4443885-30	Framaxelmutter+p.boxhållare 45" 1930-73. sats	sats
350-4293		Muttersats, cad. framhjul. B-T 1946-71	sats
350-4294		Muttersats, krom, framhjul. B-T 1946-71	sats
350-4296		Muttersats, svart frmmhjul. B-T 1936-45, VLsats	sats
350-4301		Bakaxelmutter+låsbricka, cad. 45" 1936-52 sats	sats
350-4303		Bakaxelmutter+låsbricka, cad. B-T 1930-72 sats	sats
350-4508	46018-7746019-77	Front Caliper bushing 1978-83 dubbla skivor	par



350-3795



350-3796



350-3799



350-3819



350-3835



350-3838



350-3839



350-3855



350-3856



350-3872



350-3943

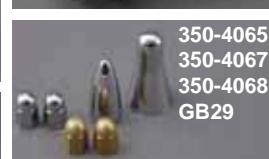

350-4065

350-4067

350-4068

GB29



350-4085



350-4096



350-4143



350-4107



350-4285

Strålkastarehus, typ Bates

Helt kromad. 135 mm ljusöppning. (Vår 5 3/4" insats 355-4410 passar). Levereras med kromad sarg och kontaktstycke för glödlampen, men utan insats och glödlampa.

355-4400	Strålkastarehus med fästbult nertill.....	st
355-4401	Strålkastarehus med fästbultar på sidorna	st
355-4408	Reservsarg, kromad för Bates-husen	st
355-4409	Reservsarg, guldpläterad för Bates-husen	st

Strålkastarehus, kopia FX/XL 1957-

Perfekt förkromning. Exakt kopia av originallyset på Superglide och Sportster. Fästbult nertill. Levereras med dubbla sargar, gummiring för insatsen och kontaktstycke för glödlampen, men utan insats och glödlampa. (Vår 5 3/4" insats 355-4410 passar).

355-4417	Strålkastarehus, kopia FX/XL.....	st
355-4419	Gummiring för insatsen.....	st

Strålkastarehus 7" kopia FL/FLH 1949-59

Bottenfäste, underbart krom. Exakt kopia av originallyset FL/ FLH 1949-59. Levereras med inre och yttre sarg samt kontaktstycke för glödlampen, men utan insats och glödlampa. (Vanlig 7" insats passar)

355-4415	Strålkastarehus, kopia FL/FLH	st
355-4416	Reservsarg, yttre.....	st

Strålkastare 4" 12 volt

Helt kromad. 4" (100 mm) ljusöppning. Fäste i botten. Liten och snygg. Strålkastarens djup, med det kupade glaset är 100 mm. Blå varningslampa på strålkastarens ovansida för helljus. Levereras med glödlampa 12 volt 25/25 watt.

355-4403	Strålkastare 4"	st
1715	Reservglödlampa	st

Strålkastarinsats för 5 3/4" strålkastarehus

Strålkastarinsats för 5 3/4" (146 mm) strålkastarehus. Levereras med 12 volt 35/35 watt glödlampa med sockel P15D (sockeldiameter 15 mm med fläns och 3 hål). Inget uttag för parkeringslampa.

355-4404	Strålkastarinsats 5 3/4".....	st
B35/12	Reservglödlampa 12 volt 35/35 watt	st

Halogeninsats för 5 3/4" strålkastarehus

Halogeninsats för 5 3/4" strålkastarehus. Ger mycket starkt, vitt ljus. Godkänd. Med uttag för parkeringsljuslampa i vilket vår 20 watt halogenlampa med fördel kan användas som varselljus, se nedan. Glödlamporna måste beställas separat.

355-4410	Halogeninsats 5 3/4"	st
355-4411	Halogenlampa 12 volt 60/55 watt	st

20 watt halogenlampa för parkeringsljusuttaget

20 watts halogenlampa med 9 mm bajonettfattning som passar i parkeringsljusuttaget på alla insatser. Godkänd att användas som varselljus. Tänk bara på vad mycket ström Du sparar. Du syns lika bra som om Du använde halvljuset, men vägbanan blir inte upplyst.

355-4414	Halogenlampa 12 volt 20 watt.....	st
----------	-----------------------------------	----

Fender light

Lyse för framskärm, gult glas, mycket fint krom.

355-4428	Fender light, gult glas.....	st
----------	------------------------------	----



Blinkerslykta

Kromad metall, gult glas, levereras utan klammer men med skruvar. Kopia av originalet FL/FLH 1963-, FX 1971-75.

355-4426	Blinkerslykta, utan fästklammer.....	st
355-4427	Reservglas, gult för 355-4426, passar även originalblinkers.....	st



Visir ”kepsar”

Tillverkade av kromat stål. Passar strålkastare och Bullet Lights.

355-4512	Passar Bullet Lights.....	st
355-4510	Passar 5 3/4” strålkastare	st
355-4511	Passar 7” strålkastare	st



Bullet Light

Liten, tuff lykta, perfekt show-chrome. Kan användas som t.ex. positionsljus, blinkers, baklykta. Längd med glas 83 mm. Ytterdiameter 58 mm. Glödlampsfattning Ba 15 s.

30-0200	Bullet Light med rött glas.....	st
30-0201	Bullet Light med gult glas	st
30-0290	Reservglas, rött	st
30-0291	Reservglas, gult.....	st



Baklykta ”Lucastyp”

Omtyckt modell. Bakstycke av kromad metall.

355-4430	Baklyse, Lucastyp, 6 volt.....	st
355-4431	Baklyse, Lucastyp, 12 volt.....	st
355-4432	Reservglas	st



Ovalt custombaklyse

Helt i kromad metall, plan baksida.

355-4440	Ovalt custombaklyse, 12 volt.....	st
355-4441	Reservglas, rött för broms/bakljus.....	st
355-4442	Reservglas, vitt för nummerplåtsbelysning	st



Cateye-baklyse med dioder

Det klassiska ovala custombaklyset, tillverkat av kromad, pressgjuten aluminium. Helt plan botten med två pinnbultar c/c 50 mm för monteringen. Rött plastglas för bak/bromsljus, vitt för nummerplåtsbelysning. Största bredd över glaset 126 mm, bredd vid fästet 116 mm. Höjd 65 mm. Djup 55 mm, exklusive de 20 mm långa pinnbultarna. I detta utförande är Cateye-lyset försett med mycket starkt lysande 12 volts LYSDIODER som har i det närmaste obegränsad livslängd. 30 st dioder för bak/bromsljus, 6 st för nummerplåtsbelysning.

Så här kopplas de tre kablarna från lyset:

SVART = jord.

GUL = bak/nummerplåtsbelysning.

RÖD = bromsljus.

355-4440/1	Cateye-baklyse med dioder.....	st
355-4441	Rött glas för bak/bromsljus.....	st
355-4442	Vitt glas för nummerplåtsbelysning	st
355-4477	Kromad, pressgjuten grill över bakljusglaset.....	st



Maltesekorslyset

Kromad metall. Helt plan baksida.

355-4462	Maltesekorslyse, 6 volt.....	st
355-4463	Maltesekorslyse, 12 volt.....	st
355-4464	Reservglas	st



Malteselyse, LED

Maltesekorslyse, med dubbelpoliga dioder. Tillverkad av kromad plast. Levereras med gula plastglas. Kan användas som blinkers/positions- ljus (ej EU-godkända). Passar både vänster och höger sida. Längd 44 mm, diameter 38 x 38 mm något avsmalnande baktill. 20 mm lång pinnbult med mutter, gänga M10 x 1,25, i botten som de tre kablarna kommer ut igenom. Lyktan kommer ut 18 mm från underlaget. Levereras parvis.

30-0192	Malteselyse	par
---------	-------------------	-----



Malteselyse, LED

Maltesekorslyse, med dubbelpoliga dioder. Tillverkad av kromad plast. Levereras med röda plastglas. Kan användas som bak-/positionslykt (ej EU-godkända). Passar både vänster och höger sida. Längd 44 mm, Diameter 38 x 38 mm något avsmalnande baktill. 20 mm lång pinnbult med mutter, gänga M10 x 1,25, i botten som de tre kablarna kommer ut igenom. Lyktan kommer ut 18 mm från underlaget. Levereras parvis.

30-0191	Malteselyse	par
---------	-------------------	-----



Malteselyse, LED

Maltesekorslyse, med dubbelpoliga dioder. Tillverkad av svart plast. Levereras med röda plastglas. Kan användas som bak-/positionslykt (ej EU-godkända). Passar både vänster och höger sida. Längd 44 mm, Diameter 38 x 38 mm något avsmalnande baktill. 20 mm lång pinnbult med mutter, gänga M10 x 1,25, i botten som de tre kablarna kommer ut igenom. Lyktan kommer ut 18 mm från underlaget. Levereras parvis.

30-0195	Malteselyse	par
---------	-------------------	-----



Malteselyse, LED

Maltesekorslyse, med dubbelpoliga gula dioder. Tillverkad av pressgjuten kromad aluminium. Kan användas som positionslykt, blinkers (EJ EU-godkända) etc. Passar både vänster och höger sida. Längd 88 mm, diameter 38 x 38 mm avsmalnande bakåt. 15 mm lång fästbult med 3/8" UNC-gänga i botten som de tre kablarna kommer ut igenom. Lyktan kommer ut 10 mm från underlaget. Levereras parvis med klara och gula glas.

30-0188	Malteselyse	par
---------	-------------------	-----



Hållare, rostfritt stål

Avsedd för följande baklysen: "Lucastyp", "Rektangulärt custombaklyse", "Ovalt custombaklyse". (För bägge custombaklysen måste nya hål borras i hållaren). Polerat rostfritt stål.

355-4471	Hållare, rostfritt stål	st
----------	-------------------------------	----



Hållare, för sissy-bar

Avsedd för samma baklysen som 355-4471. För montering på sissy-bar, sidomontering etc. Polerat rostfritt stål.

355-4472	Hållare för sissy-bar	st
----------	-----------------------------	----



Liten hållare, rostfritt stål

Avsedd för "Rektangulärt custombaklyse" och "ovalt custombaklyse". Polerat rostfritt stål.

355-4473 Liten hållare, rostfritt stål..... st



Nummerplåtshållare 1955-72

Kromad kopia av nummerplåtsfästet på Harley och Sportster 1955-72.

355-4474 Nummerplåtsfäste 1955-72..... sats

Bromsljuskontakt

Hydraulisk. 1200/1340 1958-80.

355-4480 Bromsljuskontakt 1200/1340 1958-80 st



Bromsljuskontakt

Mekanisk, universalutförande.

355-4479 Bromsljuskontakt, universal st



Baklyktor, kopior av Harley och Sportster original

Sportsterbaklyset

Helt kromad. Originalmonterat på 1200 och Sportster 1955-72,

355-4445 Sportsterbaklyse st

355-4446 Reservglas, rött..... st

355-4447 Packning för glaset st



Tombstonebaklyset

Kromad metall. Replica av Harley originalbaklyset 1947-54. Levereras med kromat fäststag för nummerplåten samt gummipackning för baklyset. Glödlampsfattning Bay 15 d. Plastglas.

355-4450 Tombstonelyse, komplett st

355-4451 Plastglas, rött st

355-4453 Packning, dito st

355-4455 Skruvar till ramen st

355-4456 Plastglas, vitt, för nummerplåtslyse st

Beehive-baklyset

Underbart krom. Exakt kopia av originallyset. Levereras med fäste för nummerplåt och gummipackning mellan lyse och skärm.

355-4459 Beehive baklyse..... st

355-4460 Reservglas, rött..... st

355-4461 Reservglas, vitt för numnerplåtsbelysning st



Baklyse 1200/1340/Sportster 1973-81

Exakt som original. Bottenplatta i kromad metall. Levereras med 12 volt glödlampa och kablar.

355-4465 Baklyse, komplett 1973-81..... st

355-4466 Reservglas 1200/1340/Sportster 1973-81 st



Kromat visir "kåpa"

Över baklyset 1200/1340/Sportster 1973-1981. Uttag för nummerplåtsbelysningen.

355-4467 Visir över baklyset 1973-81..... st

Chopperbaklyse "Crooker"

Ett populärt chopperlyse från 50-talet. Tillverkad i gjuten aluminium. Kromat. Samma glas som till våra Bullet Light. Fäste för nummerplåt, men ingen nummerplåtsbelysning. Levereras med 12V 2-polig glödlampa. Levereras med gummi-packning och monteringsdelar.

30-0020	Chopperbaklyse "crooker"	st
30-0290	Reservglas, rött	st
1702	Reservglödlampa 6 volt	st
1701	Reservglödlampa 12 volt	st



2 runda baklyktor på aluminiumplåt

Vinklad, polerad aluminiumplåt med dubbla runda baklyktor. Plåtens största bredd 17 cm (13 cm där lyktorna är monterade), hela höjden 11 cm. Lyktornas diameter 5 cm. Försedda med nummerplåtsbelysning. Levereras med 2-poliga glödlampor med liten glob, 12 V 23/8 watt, bakljus/bromsljus. Lyktornas totala djup är 6 cm räknat från glasets framkant till underdelen på glödlampsfästet.

30-0040	2 runda baklyktor på aluminiumplåt	st
30-0040/10	Reservglas	st
1701	Reservglödlampa 12V 21/6 watt	st



2 kantiga baklyktor på aluminiumplåt

Vinklad, polerad aluminiumplåt med dubbla rektangulära baklyktor. Plåtens största bredd 17 cm (13 cm där lyktorna är monterade), hela höjden 11 cm. Lyktornas höjd 45 mm. Bredd 50 mm. Försedda med nummerplåtsbelysning. Levereras med 2-poliga glödlampor med liten glob, 12 V 23/8 watt, bakljus/bromsljus. Lyktornas totala djup är 6 cm räknat från glasets framkant till underdelen på glödlampsfästet.

30-0042	2 kantiga baklyktor på aluminiumplåt	st
30-0042/10	Reservglas	st
1701	Reservglödlampa 12V 21/6 watt	st



Sidomarkeringsljus, universal.

Gult plastglas på metallbotten och gummipackning. Avsett som markerings/dekorationsbelysning. Bottenplattans storlek 80 x 30 mm. Glasets största bredd 38 mm. Fästbultarnas diameter 4 mm. c/c 28 mm. Levereras UTAN rörlampa och el. kablar.

30-0045	Sidomarkeringsljus, universal	st
---------	-------------------------------------	----



Runt baklyse 67 mm

Militär-grön runt baklyse, diameter 67 mm, modell militär. Rött, plant glas, ljusöppning 47 mm. Utan avskärmning. Med upphängningsstag. Lyktan är avsedd för 2 st 35 mm långa rörlampor med avgränsning mellan. Helt i metall. Lackerad i mörkgrön militärfärg.

30-0048	Runt baklyse 67 mm	st
---------	--------------------------	----



Runt baklyse, avskärmat glas

Runt baklyse, diameter 67 mm, modell militär. Rött, plant glas, ljusöppning 47 mm. Med avskärmning. Med upphängningsstag. Lyktan är avsedd för 2 st 35 mm långa rörlampor med avgränsning mellan. Helt i metall. Lackerad i mörkgrön militärfärg.

30-0049	Runt baklyse, avskärmat glas	st
---------	------------------------------------	----



Queen Marker Light

1-polig litet markeringsljus tillverkat av pressgjuten, kromad aluminium. Inbyggd reflektor för bästa ljus. Ljusöppning: Bredd 45 mm, höjd 29 mm. Plastglas. Lyktans totala längd 43 mm. Glödlampsfatning Ba9s. Levereras med 12v 3w lampa. 8 mm fästbult i botten som elkabeln kommer ut igenom. Med klart glas (beställes separat), passar detta lilla markeringsljus utmärkt som nummerplåtsbelysning.

30-0060	Queen Marker Light, rött plastglas	st
30-0061	Queen Marker Light, gult plastglas	st
30-0065	Rött reservglas	st
30-0066	Gult reservglas	st
30-0067	Klart reservglas	st
30-0069	Skruv till glaset	st



King Mark 2 Light

Lykta tillverkad av pressgjuten, kromad aluminium. Ovandelen är framdragen som en liten skärm. Inbyggd reflektor för bästa ljus. Ljusöppning: Bredd 62 mm, höjd 45 mm. Plastglas. Lyktans totala längd 69 mm. Levereras med glödlampa med liten glob. 3/8" fästbult i botten som kabeln kommer ut igenom.

30-0070	King Mark 2 Light 1-polig, rött plastglas	st
30-0071	King Mark 2 Light 1-polig, gult plastglas.....	st
30-0075	King Mark 2 Light 2-polig, rött plastglas	st
30-0076	King Mark 2 Light 2-polig, gult plastglas.....	st
30-0080	Rött reservglas	st
30-0081	Gult reservglas	st
30-0086	Skruv för glaset	st
30-0085	Kromad grill över glaset.....	st



Ljusstav, krom. 41 cm

Helt kromad. Fjädrande fäste. Kan monteras med eller utan det medföljande vinkel-fästet. Fästhållet i vinkelfästet är 15 mm. 3/8" fästbult + mutter ner till på ljusstaven som el-kabeln kommer ut igenom. Ljusstavens hela längd är 41 cm, varav det lysande plast-glaslet på toppen är 9 cm. Levereras med 12v 3w glödlampa.

30-0090	Ljusstav, krom/rött glas	st
30-0091	Ljusstav, krom/gult glas	st
30-0092	Ljusstav, krom/grönt glas	st
30-0090/2	Glödlampa 12v 3w.....	st
30-0095	Reservglas, rött	st
30-0096	Reservglas, gult.....	st
30-0097	Reservglas, grönt	st



Lykta för styränden

1" Styrelyktor för styränden, för 1" (25 mm) styren. Visar gult sken framåt och bakåt. Gediget utförande i kromad metall. Monteras i styret med expander. Lyktan sticker ut 55 mm från styrets ände. Levereras med 12v 15w rörlampa (sockel S8). Passar till 1"-styre. Finns även för 7/8"-styre, nummer 30-0105.

30-0106	Lykta för styränden 1" (25 mm) styre	par
30-0105	Lykta för styränden 7/8" (22 mm) styre	par



Ness Style Marker Light

Markeringsljus i tuff design. Kromad pressgjuten aluminium. Levereras med 12 volt 1-polig glödlampa (glassockel). Längd 90 mm, bredd 33 mm. Höjd fram till 50 mm. Ljusöppning 33 x 45 mm. C/c avstånd mellan fästbultarna 38 mm. Säljes Styckevis med kablar.

30-0115	Ness Style Marker Light, rött plastglas	st
30-0116	Ness Style Marker Light, gult plastglas	st
30-0065	Reservglas, rött	st
30-0066	Reservglas, gult.....	st
30-0067	Reservglas, klart.....	st
30-0069	Skruv för plastglas.....	st



Diamond Light

12 volt, 1-polig litet markeringsljus i "diamond" (6-kantig) design med plastglas. Kromad pressgjuten aluminium. Levereras med 12 volt 4w 1-polig glödlampa (sockel BA9S). Längd 50 mm, bredd 47 mm, höjd fram 31 mm/bak 20 mm 8 mm fästbult undertill som elkabeln kommer ut genom.

30-0140	Diamond Light, rött glas	par
30-0141	Diamond Light, gult glas	par
30-0145	Reservglas, rött.....	st
30-0146	Reservglas, gult	st



Maltesekorslyse, diode

Nummerplåtsfäste med maltesekorslyse, för montering på bakskärm/sissy-bar eller bakaxeln. Alltihop tillverkat av kromad pressgjuten aluminium. En registreringsskylt med måtten: Bredd 177 mm, Höjd 109 mm, kan "skjutas in" i fästet = inga synliga fästskruvar. (Våra svenska standardskyltar är för stora för att passa in). Fästets yttermått: Bredd 193 mm. Höjd (utom malteselyset 114 mm. Lysets yttermått 60x60 mm. Malteselyset har inbyggda 12-volts dioder och nummerplåts-belysning. Avsett att monteras horisontellt på bakskärm/sissy-bar eller bakaxeln. Fästskruvar och mellanlaggsplatta av gummi medföljer.

30-0152	Maltesekorslyse, montering på bakskärm/sissy-bar	sats
30-0156	Maltesekorslyse, montering på bakaxel.....	sats



Custombaklyse

Skärmfäste eller sidoplåtsfäste. Kromad, kraftig nummerplåtshållare. Levereras komplett med baklyse i den smäckra Lucas-stilen. "Glaset" tillverkat av hållbar Lexan. Avsett för montering på bakskärm/bakaxel. Levereras komplett med kromade skruvar och muttrar samt 12 volt 2-polig glödlampa, sockel BAY15d. Plåtens bredd 18 cm.

30-0160	Custombaklyse 12v, skärmfäste	st
30-0161	Custombaklyse 12v, sidoplåtsfäste.....	st



Skärmlykta Indian-Chief style

Skärmlykta i classic Indian-Chief style, av kromad press-gjuten aluminium. Mjölkvitt plastglas i form av Indian-huvud. Lyktans totala längd 190 mm. Största bredd 66 mm. c/c mellan fästbultarna 126 mm. Levereras med gummipackning. Glödlampsfattning Ba9S. 12 volt 6 watt 1-polig glödlampa medföljer.

30-0165	Skärmlykta Indian-Chief Style.....	st
----------------	------------------------------------	----



Spetskula, krom

Kromad spetskula med 12 volts belysning i spetsen. Största diameter 19 mm. Höjd utom bulten 20 mm. Fästbultens längd 16 mm. Diameter M 6. Den 17 cm långa elkabeln kommer ut i centrum av fästbulten. Mycket dekorativt som markeringsljus med en mängd användningsområden. Levereras parvis.

30-0185	Spetskula, krom, med gult lyse	par
30-0186	Spetskula, krom, med rött lyse.....	par
30-0187	Spetskula, krom, med blått lyse	par



Bullet lykta 30 x 75 mm

Liten, tuff slimmad, lykta, tillverkad av pressgjuten, kromad aluminium. Kan användas som positionsljus, baklykta, blinkers etc. Passar både vänster och höger sida. Längd 75 mm. Ytterdiameter 30 mm. Både röda och gula plastglas medföljer. Levereras med 2-polig glödlampa 12V 21/6watt. Glödlampsfattning BAY15D. 15 mm lång fästbult med 3/8" UNC-gänga i botten som kabeln kommer ut igenom.

30-0205	Bullet lykta slät.....	par
30-0206	Bullet lykta med spår.....	par
30-0207	Reservglas,rött.....	par
30-0208	Reservglas,gult	par
1701	Glödlampa.....	st



Bullet Light med stag

Utförande som våra traditionella Bullet Lights 30-0200, 30-0201, men med annan upphängning. Istället för bultfäste monteras dessa Bullet Lights med ett kromat plattjärnsstag som lyktan är avsedd att i första hand hängas i. Stagets längd från lyktans centrum till centrum på fästhållet 55 mm. Hålets diameter 10 mm. Levereras med plastglas och 12v 10w 1-polig glödlampa med liten glob. Glödlampsfatning BA15S. Det blir bäst och snyggast om lyktan monteras med staget uppåt.

30-0210	Bullet Light med stag, röd, vänster fram, höger bak.....	st
30-0211	Bullet Light med stag, röd, höger fram, vänster bak.....	st
30-0212	Bullet Light med stag, gul, vänster fram, höger bak.....	st
30-0213	Bullet Light med stag, gul, höger fram, vänster bak.....	st
30-0290	Reservglas, rött.....	st
30-0291	Reservglas, gult.....	st
30-0292	Reservglas, klart.....	st
30-0293	Reservglas, blått.....	st
30-0294	Reservglas, grönt.....	st
355-4512	Visir "keps".....	st



Mini Deco-Light gaffelben

Markeringsljus i Cruiser-stil för montering direkt runt gaffelbenen. Gediget utförande i pressgjuten aluminium, perfekt kromad. 2-delad klammer gör monteringen enkel. Gaffeln behöver inte demonteras. Plastbussningar i olika storlekar medföljer. Därför passar lyktorna till 35/39/41 mm gaffelben. Ljusöppning 33 x 45 mm. Gult plastglas. Lyktans största höjd 50 mm. Levereras med 12 volt 5 watt glödlampa med 9 mm bred glassockel. Säljes parvis med kablar.

30-0300	Mini Deco-Light gaffelben med 1 st 1-polig glödlampa.....	par
30-0301	Mini Deco-Light gaffelben med 2 st 1-poliga glödlampor.....	par



Markeringsljus, ovala

Små 2-poliga markeringsljus bak, med röda glas. Tillverkade av pressgjuten, kromad aluminium. Tre räfflor på vardera långsidan. Ljusöppning: 21 x 65 mm. Lyktans hela längd 69 mm, bredd 25 mm, djup med glas 28 mm. Levereras med 2 st 12 volt 5 watt 1-poliga glödlampor (9mm bred glassockel). För att kunna monteras på de flesta Harley "fender- struts" medföljer följande monteringsdelar:

- 2 st 3/8" UNF kromade insexbultar 51 mm långa.
- 2 st 3/8" UNF kromade insexbultar 57 mm långa.
- 2 st 3/8" UNF kromade nylockmuttrar.
- 2 st kromade distanser 12,5 mm långa.
- 2 st kromade distanser 19,0 mm långa.

Levereras parvis med kablar och ovanstående monteringsdelar.

30-0304	Markeringsljus, ovala.....	par
30-0336	Rött reservglas.....	st
30-0337	Gult reservglas.....	st



Buffalo Light MK2

Markeringsljus i lyxutförande för sidomontering, tillverkade av pressgjuten, kromad aluminium. Tre svarta refflor på sidorna och helt plan botten. Två plastglas (10,5 x 69 mm) bredvid varandra, med en 12 volts microlampa under varje glas. Levereras med både gula och röda plastglas. Lyktans hela längd 152 mm, bredd 25 mm, största höjd 37 mm. Levereras parvis med kablar, bultar och gummiunderlägg.

30-0310	Buffalo Light MK2.....	par
30-0310/1	Rött reservglas med fästsruvar.....	st
30-0310/2	Gult reservglas med fästsruvar.....	st
30-0310/5	Reservlampa med kabel.....	st



Buffalo Side Light

Markeringsljus för sidomontering, tillverkade av pressgjuten, kromad aluminium. Tre refflor på ovansidan, släta sidor och helt plan botten. Ljusöppning: 21 x 69 mm. Lyktans hela längd 163 mm, bredd 25 mm, största höjd 35 mm. Levereras med 12 volt 5 watt 1-polig glödlampa (glassockel). Levereras parvis med kablar, bultar och gummiunderlägg.

30-0315	Buffalo Side Light, rött glas	par
30-0316	Buffalo Side Light, gult glas	par
30-0315/1	Rött reservglas	st
30-0315/2	Gult reservglas	st
30-0315/5	Reservlampa 12 volt 5 watt	st



30-0315



30-0316

Ness Style 45° Marker Light

Markeringsljus i tuff design. Glaset vinklat 45 grader. Kromad pressgjuten aluminium. 3 refflor på vardera sidan. Helt plan botten. Levereras med 12 volt 3 watt 1-polig glödlampa med Ba 9 sockel. Längd 108 mm, bredd 38 mm. Största höjd 46 mm. Ljusöppning 33 x 45 mm. C/c avstånd mellan fästbultarna 61 mm. Säljes parvis med kablar.

30-0318	Ness Style 45° Marker Light, rött glas	par
30-0319	Ness Style 45° Marker Light, gult glas	par
30-0120	Rött reservglas	st
30-0121	Gult reservglas	st



30-0319

Markeringsljus

Små markeringsljus fram, för montering runt gaffelben. Lyktorna är tillverkade av pressgjuten, kromad aluminium. Tre refflor på vardera långsidan. Ljusöppning: 21 x 65 mm. Gult plastglas. Lyktans hela längd 69 mm, bredd 25 mm, djup med glas 28 mm. Levereras med 1 st 12 volt 5 watt 1-polig glödlampa (9 mm bred glassockel). Lyktorna levereras parvis, komplett med kromad, delbar, klammer för enkel montering runt gaffelben. Levereras komplett med kromad insexbult 5/16 UNF, 42 mm lång + kromad nyloc- mutter och kromad distans med ytterdiameter 12,6 mm, längd 14 mm.

30-0325	Markeringsljus med 1 st 1-polig glödlampa, för 39 mm gaffelben	par
30-0326	Markeringsljus med 2 st 1-poliga glödlampor, för 39 mm gaffelben	par
30-0330	Markeringsljus med 1 st 1-polig glödlampa, för 41 mm gaffelben	par
30-0331	Markeringsljus med 2 st 1-poliga glödlampor, för 41 mm gaffelben	par
30-0336	Rött reservglas	st
30-0337	Gult reservglas	st



30-0325

30-0326

Mini Eagle Eye

Marknadens minsta blinkerslykta. E-godkänd. Spolformad med orange E-godkänt plastglas. Liten "skärm". Levereras med 12 volt 6 watt glödlampa. Hela längden utom fästbulten 69 mm. Fästbult M8 x 20 mm, levereras med M8-mutter med fast bricka och planbricka. Glasets längd 44 mm, bredd 17 mm.

30-0340	Mini Eagle Eye, svart lykthus	par
30-0341	Mini Eagle Eye, kromat lykthus	par
30-0344/2	Reservglas, orange	st
30-0344/5	Glödlampa 12 volt 5 watt	st



30-0340

30-0341

Slant Cateye Light

Kromad baklykta med plåtbelysning och nummerplåtshållare. Lyktkropp: 161 x 41 mm. Nummerplåtshållare: 170 x 47 mm, glödlampa 12 volt, 23/3w.

30-0360	Slant Cateye Light	st
30-0361	Reservglas	st
1701	Glödlampa (12v 21/6w, BAY15D)	st



30-0360

Medium Cateye Light

Kromad baklykta med plåtbelysning och nummerplåtshållare. Lyktkropp: 83 x 55 mm
Nummerplåtshållare: 170 x 47 mm, glödlampa 12 volt, 23/3W.

30-0355	Medium Cateye Light	st
30-0356	Reservglas	st
1701	Glödlampa (12v 21/6W, BAY15D)	st



Small Cateye Light

Kromad baklykta med plåtbelysning och nummerplåtshållare. Lyktkropp: 68 x 42 mm
Nummerplåtshållare: 170 x 47 mm, glödlampa 12 volt, 23/3W.

30-0350	Small Cateye Light	st
30-0352	Reservglas	st
1701	Glödlampa (12v 21/6W, BAY15D)	st



Small Dual Cateye Light

Kromad dubbel baklykta med plåtbelysning och nummerplåtshållare.
Lyktkropp: 68 x 42 mm (totalt 136 x 42 mm). Nummerplåtshållare: 170 x 47 mm,
glödlampa 12 volt, 23/3W.

30-0351	Small Dual Cateye Light	st
30-0352	Reservglas	st
1701	Glödlampa (12v 21/6W, BAY15D)	st



Baklyse, kromat eller svart

Rund baklykta med plåtbelysning och nummerplåtshållare. Välj mellan helkromat eller
helsvart utförande. Lyktkropp: diameter 64 mm. Glas: diameter 57 mm
Nummerplåtshållare: 148 x 25 mm, glödlampa 12 volt, 23/8W.

30-0365	Baklyse, kromat	st
30-0366	Baklyse, svart	st
30-0367	Reservglas	st
1701	Glödlampa (12v 21/6W, BAY15D)	st



Miniblinkers

Miniblinkers av aluminium. Glasets storlek. 35 x 63 mm. Hela fästarmens längd är
50 mm, varav gängans längd är 30 mm. Gänga M10 x 1,25. Levereras parvis.

30-1040	Polerad aluminium, ljusgult glas, 1-polig glödlampa 12V 23W	par
30-1042	Polerad aluminium, ljusgult glas, 2-polig glödlampa 12V 23/8W	par
30-1041	Polerad aluminium, mörkgult glas, 1-polig glödlampa 12V 23W	par
30-1043	Polerad aluminium, mörkgult glas, 2-polig glödlampa 12V 23/8W	par
30-1040/1	Kromad aluminium, ljusgult glas, 1-polig glödlampa 12V 23W	par
30-1041/1	Kromad aluminium, mörkgult glas, 1-polig glödlampa 12V 23W	par
30-1040/2	Carbon-look, ljusgult glas, 1-polig glödlampa 12V 23W	par
30-1041/2	Carbon-look, mörkgult glas, 1-polig glödlampa 12V 23W	par
30-1044	Reservglas, ljusgult	st
30-1045	Reservglas, mörkgult	st
1754	Glödlampa, 1-polig, 12V 23W, BA15S	st
1701	Glödlampa, 2-polig, 12 vol 21/6 watt, BAY15D	st



Miniblinkers

Miniblinkers, fästbult 7,5 x 20 mm. Levereras med 1-polig glödlampa 12V 23W. Glasets storlek 34/38 x 58 mm. Levereras parvis.

30-1046	Miniblinkers, svart plast, ljusgult glas, 18 mm fästarm.....	par
30-1052	Miniblinkers, svart plast, ljusgult glas, 39 mm fästarm.....	par
30-1047	Miniblinkers, kolfiber-finish, ljusgult glas, 18 mm fästarm.....	par
30-1053	Miniblinkers, kolfiber-finish, ljusgult glas, 39 mm fästarm.....	par
30-1048	Miniblinkers, vit plast, ljusgult glas, 18 mm fästarm.....	par
30-1054	Miniblinkers, vit plast, ljusgult glas, 39 mm fästarm.....	par
30-1049	Miniblinkers, kromad plast, ljusgult glas, 18 mm fästarm.....	par
30-1055	Miniblinkers, kromad plast, ljusgult glas, 39 mm fästarm.....	par
30-1056	Miniblinkers, vit plast, mörkt glas, 39 mm fästarm.....	par
30-1058	Reservglas, ljusgult.....	st
30-1059	Reservglas, mörkt.....	st
30-1063	Reservglas, klart.....	st
30-1064	Reservglas, spectra-färgat.....	st
1755	Glödlampa klar, 12V 23W, BA9S.....	st
1756	Glödlampa gul, 12V 23W, BA9S.....	st
30-1059/1	Reservskruv, kort = 11 mm.....	st
30-1059/2	Reservskruv, lång = 15 mm.....	st



Miniblinkers med gummiarm

Miniblinkers med flexibel gummiarm. Fästbult 7,5 x 20 mm. Levereras med 1-polig glödlampa 12V 23W. Glasets storlek 34/38 x 58 mm. Levereras parvis.

30-1074	Miniblinkers, ljusgult glas, 18 mm flexibel gummiarm.....	par
30-1081	Miniblinkers, ljusgult glas, 39 mm flexibel gummiarm.....	par
30-1080	Miniblinkers, mörkt glas, 18 mm flexibel gummiarm.....	par
30-1075	Miniblinkers, mörkt glas, 39 mm flexibel gummiarm.....	par
30-1058	Reservglas, ljusgult.....	st
30-1059	Reservglas, mörkt.....	st
30-1063	Reservglas, klart.....	st
30-1064	Reservglas, spectra-färgat.....	st
1755	Glödlampa klar, 12V 23W, BA9S.....	st
1756	Glödlampa gul, 12V 23W, BA9S.....	st
30-1059/1	Reservskruv, kort = 11 mm.....	st
30-1059/2	Reservskruv, lång = 15 mm.....	st



Fäste markeringsljus

Fäste för små markerings/dekorations-lyktor. T. ex. Queen-marker lights. Kromat utförande. Passar på 16 mm rör, t ex pakethållare, trim-rails etc.

30-0112	Fäste markeringsljus.....	st
----------------	---------------------------	----



Klammer 3-delad

3-delad, kromad klammer, för montering av t.ex extraljus, fotpinnar, signalhorn eller annan extrautrustning. Klammern, som är 32 mm bred, är helt delbar och behöver därför inte "brytas" upp vid montering. Mycket kraftig. Godstjockleken är hela 4 mm. Fästhål 1/2" (12,5 mm).

30-0122	Klammer 3-delad, för 7/8" (22 mm) rördiameter.....	st
30-0125	Klammer 3-delad, för 1" (25 mm) rördiameter.....	st
30-0128	Klammer 3-delad, för 1 1/8" (28 mm) rördiameter.....	st
30-0132	Klammer 3-delad, för 1 1/4" (32 mm) rördiameter.....	st

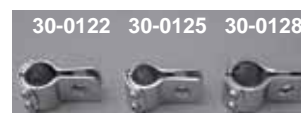

Blinkersfäste

Kromade blinkersfästen för montering runt gaffelben. Håldiameter 10,5 mm, klammerhöjd 30 mm. Levereras parvis, fästskruvar medföljer.

30-0135/31	För 31-34 mm gaffelben.....	par
30-0135/35	För 35-38 mm gaffelben.....	par
30-0135/39	För 39-42 mm gaffelben.....	par
30-0135/43	För 43-46 mm gaffelben.....	par
30-0135/47	För 47-50 mm gaffelben.....	par
30-0135/51	För 51-54 mm gaffelben.....	par
30-0135/55	För 55-58 mm gaffelben.....	par



Klammer med bult

2-delad klammer av kromad pressgjuten aluminium för montering runt gaffelben.
Levereras komplett med kromad insexbult 5/16 UNF, 42 mm lång + kromad nyloc-mutter och kromad distans med ytterdiameter 12,6 mm, längd 14 mm.
Passar bl.a till blinkers/markeringslyktor: Buffalo MK5, Doss oval m.fl.
Levereras parvis.

- 30-0328** Klammer med bult för 39 mm gaffelben.....par
30-0332 Klammer med bult för 41 mm gaffelben.....par



Stag

Flexibelt stag i svart plast, flyttar till exempel våra miniblinkers 51 mm framåt-bakåt-uppåt-nedåt. Kan även användas till de flesta blinkerslyktor som har enkelt bultfäste.
Stagets c/c längd 51 mm, bredd 20 mm, tjocklek 9,5 mm Håldiameter 8 mm.
Stagen levereras parvis.

- 30-1070** Stag.....par



Elektriskt signalhorn

Elektriskt signalhorn. Kromat. Diameter 71 mm. Levereras med fäststag.
Fronten har 8 hål. Passar alla fordon med 12-volts batteri.
12 volt 1,0 ampere 100 decibel.

- 30-0054** Elektriskt signalhorn..... st



Elektriskt signalhorn

Elektriskt signalhorn. Kromat. Diameter 65 mm. Levereras med fäststag.
Fronten är nersänkt med hål runt om. Passar alla fordon med 12-volts batteri.
12 volt 1,0 ampere 100 decibel.

- 30-0055** Elektriskt signalhorn..... st



Elektriskt signalhorn

Elektriskt signalhorn, Kromat. Diameter 99 mm. Levereras med fäststag med 2 hål.
Fronten är konvex med 10 st avlånga hål. Allt är kromad. Mycket starkt, genomträngande ljud.

- 695/6** Elektriskt signalhorn, 6 volt st
695/12 Elektriskt signalhorn, 12 volt st



Harley signalhorn

Replica 30-tals hornet. Diameter 135 mm. Levereras med fäststag med 2 hål.
Fronten är något konvex och kromad med spår. Bakstycke och stag är svartlackerat.
Ljudstyrkan är enorm, hela 115 decibel.
Ersätter Harley OEM 69001-42.

- 355-4490** Harley signalhorn, 6 volt st
355-4491 Harley signalhorn, 12 volt st



Tändningslås Fat Bob

Kopia av original tändningslås till Fat Bobtanken. Fint krom.

355-4482 Tändningslås, äldre t.o.m 1972..... st

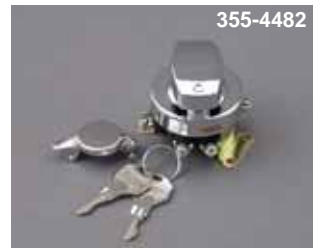

Tändningslås, universal

3 lägen. För montering i 19 mm hål. Bra kvalitet. Tillverkad i gjuten aluminium.
Följande funktioner:

- 1 Diverse elektriskt som kan användas utan att tändningen är påslagen. Nyckeln kan ej tas ur.
- 0 Avstängt. Nyckeln kan tas ur.
- 2 Tändning och övrigt elektriskt. Nyckeln kan ej tas ur.

355-4481 Tändningslås, universal st



Fäste för universal tändningslås

Förkromat. Fästes på växellådsgeväl. Alla 1200/1340 1936-. Vårt tändningslås 355-4481 passar.

355-4487 Fäste för tändningslås..... st



Signal/startknapp

Bra kvalitet, fint krom. Kopia av Harley original. Fästes med skruvar på styret.
Levereras med kablar.

355-4484 Signal/startknapp st

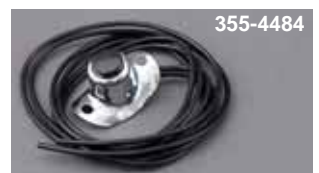

Hel/halvljusomkopplare

Kopia av Harley original. Kromad. Fästes med skruvar. Levereras utan kablar.

355-4485 Hel- och halvljusomkopplare..... st



Kåpa för signalhornet

Förkromad. Täcker över original signalhorn.

355-4495 Superglide 1970-75..... st

355-4496 Superglide 1976-..... st

355-4497 Sportster 1965-72 st



Framlampsskärm, Sportster och Superglide

Tillverkad i kromat stål. Passar alla Sportster och Superglide. Finns med eller utan uttag för oljetrycks- och laddlampa, samt med eller utan emblem.

Utan uttag för olje/laddlampa

355-4500 Utan emblem..... st

355-4501 Med emblem st

Med uttag för olje/laddlampa

355-4503 Utan emblem..... st

355-4504 Med emblem st



Hastighetsmätare för Fatbob tank, km/tim

Kopia av original. Förstklassigt utförande. Svart tavla med vita siffror. Graderad 0-220 km/tim. Försedd med trippmätare. Passar alla FL/FLH med Fatbob tank samt Superglide 1971-72.

355-4600 Hastighetsmätare för Fatbob tank..... st



Minihastighetsmätare/minivarvräknare

Små helkromade hastighets- och varvräknare. För montering på styret med nedanstående fäste eller inbyggnad. Diameter 60 mm. Med belysning. Gradering: 0-250 km/tim, 0-12000 varv/min.

355-4605 Minihastighetsmätare 2:1. FL/FLH 1936-67, FX 1973-83, Sportster 1957-83. Alla med drivning från framhjul..... st

355-4606 Minihastighetsmätare 1:1. FL/FLH 1968-83, FX 1971-72. Alla med drivning från växellådan..... st

355-4610 Minivarvräknare 2:1. Alla Harley och Sportster utom FX med elektronisk varvräknare..... st

355-4615 Fäste för att montera minimätarna på styret. Kromat utförande..... st



Hastighetsmätarekablar

Finns i standardlängd och extra långa. Svarta (355-4630 är stålomspunnen).

355-4620 Standardlängd, FX 1973-83, XL 1973. För originalmätare. Drivning från framhjul..... st

355-4621 +4" förlängd..... st

355-4622 +8" förlängd..... st

355-4623 +12" förlängd..... st

355-4626 Standardlängd. XL 1974-83 med originalmätare. FX/XL 1974-83 med minimätare..... st

355-4627 +4" förlängd..... st

355-4628 +8" förlängd..... st

355-4629 +12" förlängd..... st

355-4630 Total längd 49". Alla FL/XL med drivning från växellådan, med originalmätare..... st

355-4645 Total längd 53". FL/XL med drivning från växellådan och med minimätare..... st

Varvräknarekabel

Passar Sportster, alla modeller med fördelare 1957-. För både original och minimätare.

355-4635 Varvräknarekabel. Total längd 34 1/2"..... st

Kåpor för varv & hastighetsmätare

Kromade. Sportster och Superglide, med originalmätare.

355-4690 Mätarkåpor, kromade.....par



Art.Nr	originalnummer	benämning
355-4380	67702-35	Strålkastare 6 volt Early Springer
355-4381	67702-35	Strålkastare 12 volt Early Springer
355-4386		Strålkastare 6-1/2" 12 volt Late Springer
355-4390	68667-78	Spot-lamps FL 1949-84. 12 volt. Krom
355-4392		Fjärrljus, grunt. 105 mm ljusöppning.....
355-4394		Insats, med H3 lampa, för 355-4392->96
355-4395		Fjärrljus, djupt. 105 mm. U indikeringslampa...st
355-4396		Fjärrljus, djupt. 105 mm. M indikeringslampa ..st
355-4397	68667-78	Fjärrljus, djupt/bulligt. 105 mm
355-4398		Fjärrljus, Buffalo 4,5" extra djupt.....
355-4402		Strålkastarhus, 4". Bottenfäste
355-4424	67847(48)-60	Strålkastarhus hö&vä. Polerat FL 1960-84 ..sats
355-4425	67847(48)-60	Strålkastarhus 2-delat. Krom. FL 1960-84.....par
355-4429	67891-68	Indikeringslampa helljus, FX.....
355-4443		Reservsarg, kromad för 355-4402.....
355-4444	68086-55	Ram, kromad. Sportsterbaklyset
355-4448		Grill, kromad. Tombstonebaklyset.....
355-4458		Bakljusglas+grill+blå punkt 1973-.....
355-4468	68450-49W	Fenderlight, replica 1950-57 vitt
355-4469	68450-49A	Fenderlight, replica 1950-57 gult
355-4472/1		Plåthållare, plan 112 x 183 mm för lyse.....
355-4477		Kromad grill, Cat-eye baklyset.....
355-4480/1	72002-51A	Bromsljuskontakt FL/FLH 1958-70
355-4482/4	71313-96	Tändningslås Fat Bob, rund nyckel
355-4486	71425-77	Tändningslås, FX 1978-85, XL 1978-94, FXR ..st
355-4488	71510-72A	Kåpa, krom. Tändningslåset XL 1972-87.....
355-4489		Bakljushållare aluminium stor, utan lyse.....
355-4492	69000-54	Trumpethorn, 12 v. FL/FX 1954-84. Krom ...sats
355-4493	72004-39	Bromskontakt, 45/74/80" 1939-57
355-4494	72004-70	Bromskontakt, XL 1967-74 & universal
355-4498		Aluminiumrör 46 cm. För elkablar.....
355-4506	67807-73	Strålkastarfäste, FX/XL, utan uttag.....
355-4507	67809-75	Strålkastarfäste, FX/XL med uttag.....
355-4514	67783-78T	"keps", krom 5" spotlight
355-4516	68404-86	Blinkers, utan gängor. Harley 1986-
355-4517	68406-86	Blinkers, med gängor. Harley 1986-
355-4518	68457-86	Blinkersglas, Harley 1986-.....
355-4524		Omkopplare 1", av/halv/hel/signal
355-4529		Baklyse lucastyp 12v+aluminiumhållare.....
355-4530		sats Monteringssats Bullet Light, Harley
355-4533	68510-74Tb	Blinkersstag, bak. Krom. FL 1974-84
355-4534	68510-74Tb	Blinkersstag bak. Polerad aluminium FL 74-84st
355-4535	91778-85	Blinkersstag, bak. Krom. FL 1985-90
355-4536		Smalt blinkersstag, bak. Krom. FL 1974-84.....
355-4538		Smalt blinkersstag, bak. Krom. FL 1985-90.....





Art.Nr	originalnummer	benämning
355-4540	59995-80 Raw	Bakljusfäste plåt, olackad, FXWG 1980-..... st
355-4541	59995-80 Chrome	Bakljusfäste plåt, krom, FXWG 1980-..... st
355-4544		Grill u/blå punkt. Baklyse 1973->..... st
355-4545		Kromtrim, utan grill. Baklyse 1973-..... st
355-4546		Bakljusglas, svart/rött HD 1973-99..... st
355-4548		Visir med 4 spår. Baklyset 1973->..... st
355-4549		"Blue dot" plast med krom-hållare..... st
355-4550		Baklyse "Devils Eye" 6 volt..... st
355-4551		Baklyse "Devils Eye" 12 volt..... st
355-4552		Reservglas för 355-4550/4551..... st
355-4555		Fatbob baklyse, FXWG/Softail..... st
355-4556		Reservglas, custom Fatbob baklyset..... st
355-4558		Fästplåt, krom. Fatbob baklyset..... st
355-4560	68528-77A	Bult+distans, blinkers fram. FX 1977-..... sats
355-4561	68480-73	Fäste, blinkers, bak. FX/XL 1973-..... st
355-4562		Styrklammer, blinkers fram 1973- FX/XL..... st
355-4563	68518-68	Mont.sats blinkers fram FL 1968-92..... sats
355-4564	90504-82A	Sats, flyttar bak blinkers 1973-..... sats
355-4565	68486-8268487-82	Klammer 1" krom. För bl.a blinkers..... st
355-4566		Kort bult blink. Fäste bak, FXR..... st
355-4570		Blinkerssats med fästen XL/FX 1973-85..... sats
355-4571		Blinkerssats med fästen Harley 1986-..... sats
355-4575	68543-64B	Blinkrelä 12 volt. Harley 1965->..... st
355-4580	67741-90T	Krom-sarg, blinkers XL/FX 1973-85..... par
355-4581	67739-90T	Krom-sarg, blinkers. Harley 1986->..... par
355-4583		Sarg med visir. FL/FXRT 1986-93..... par
355-4585		Ram med grill. Krom. Sportsterbaklyset..... st
355-4601	67087-85T	Ram+grill+glas+blue dot. Sportsterlyse..... sats
355-4602	67004-62T km/h	Fatbobmätare 2:1. Tavla 1968-84..... st
355-4603	67064-85T km/h	Fatbobmätare 1:1. Tavla 1962-67..... st
355-4604	67215-68	Fatbobmätare 2:1. Tavla 1962-67..... st
355-4607		O-ställskruv, trippmätare FL 1968-84..... sats
355-4608		Fatbobmätare 1:1 med varvräknare..... st
355-4611		Fatbobmätare 2:1 med varvräknare..... st
355-4614		Varvräknare 60 mm. Electronisk. 2-cyl 4-takt.. st
355-4658	67130-69	Triangelfäste för minimätare..... st
355-4659	67129-37	Hast.drivning 23 t FL 1968-80. Växellådan..... st
355-4663	67127-73	Hast.drivning komplett. 45" 1937-52..... st
355-4664	67124-80	Hast.drivning höger FX 73-84, XL 74-83. 19" .st
355-4665	67120-84B	Hast.drivning vänster FXWG&FXST 84-> 21" .st
355-4666	67127-84A	Hast.drivning vänster FX/XL 1984-> 19"..... st
355-4667	67073-81	Hast.drivning höger FL 81-84 FLT 82-86. 16" ..st
355-4668	67132-85A	Hast.drivning vänster FXLR 1987-> 21"..... st



BENSINTANKAR

SAMTLIGA TANKAR LEVERERAS OBEHANDLADE OCH UTAN TANKLOCK



BENSINTANK - SPORTSTER - 8,5 liter

Längd u. fästen: 410 mm
 Största bredd: 230 mm
 Volym: 8,5 liter/2,2 US Gallon
 Antal 1/4" anslutn: 2 st
 Antal 3/8" anslutn: 1 st
 Antal tanklock: 1 st

360-4800st



BENSINTANK - KING SPORTSTER - 11,5 liter

Längd u. fästen: 410 mm
 Största bredd: 280 mm
 Volym: 11,5 liter/3,0 US Gallon
 Antal 1/4" anslutn: 2 st
 Antal 3/8" anslutn: 1 st
 Antal tanklock: 1 st

360-4801st



BENSINTANK - PEANUT - 8,5 liter

Längd u. fästen: 400 mm
 Största bredd: 240 mm
 Volym: 8,5 liter/2,2 US Gallon
 Antal 1/4" anslutn: 2 st. *
 Antal 3/8" anslutn: -
 Antal tanklock: 1 st

Anslutningarna för bensinkranen sitter bägge placerade längst bak, nästan vertikalt

360-4807st



BENSINTANK - MUSTANG - 8,5 liter

Längd u. fästen: 410 mm
 Största bredd: 250 mm
 Volym: 8,5 liter/2,2 US Gallon
 Antal 1/4" anslutn: 2 st
 Antal 3/8" anslutn: 1 st
 Antal tanklock: 1 st

360-4813st



BENSINTANK - MUSTANG - 8,5 liter

Längd u. fästen: 430 mm
 Största bredd: 250 mm
 Volym: 8,5 liter/2,2 US Gallon
 Antal 1/4" anslutn: 2 st
 Antal 3/8" anslutn: 1 st
 Antal tanklock: 2 st

360-4815st



BENSINTANK - MUSTANG - 10,5 liter

Längd u. fästen: 410 mm
 Största bredd: 270 mm
 Volym: 10,5 liter/2,7 US Gallon
 Antal 1/4" anslutn: 2 st
 Antal 3/8" anslutn: 1 st
 Antal tanklock: 1 st

360-4814st



BENSINTANK - MUSTANG - 12,5 liter

Längd u. fästen: 410 mm
 Största bredd: 260 mm
 Volym: 12,5 liter/3,3 US Gallon
 Antal 1/4" anslutn: 2 st
 Antal 3/8" anslutn: 1 st
 Antal tanklock: 1 st

360-4804st



BENSINTANK - MUSTANG - 12,5 liter

Längd u. fästen: 410 mm
 Största bredd: 260 mm
 Volym: 12,5 liter/3,3 US Gallon
 Antal 1/4" anslutn: 2 st
 Antal 3/8" anslutn: 1 st
 Antal tanklock: 2 st

360-4805st



BENSINTANK - FATBOB - 13,4 liter

Längd u. fästen: 505 mm
 Största bredd: - mm
 Volym: 13,4 liter/3,5 US Gallon
 Volym: 19,2 liter/5,0 US Gallon

Tanken har uttag för 21 mm bensinkran på vänster tankhalva. Tanklock med bajonettfättning.

360-4900 3,5 gallon par
360-4901 5,0 gallon par

BENSINTANKAR OCH TANKLOCK



BENSINTANK - FATBOB - 13,4 liter

Längd u fästen: 490 mm
Största bredd: - mm
Volym: 13,4 liter/3,5 US Gallon
Volym: 19,2 liter/5,0 US Gallon

Tanken har uttag för 21 mm bensinkran på vänster tankhalva. Tanklock med gängfatning.

360-4987 3,5 gallon par
360-4988 5,0 gallon par



TANKLOCK - HARLEY

Passar Harley Big Twin 1983-95 (ej FLT samt vissa FXR).
Låsbart tanklock av originaltyp med nylongänga. Kromat utförande med slät ovansida.

Höger tanklock är ventilerat, vänster är ej ventilerat.

Motsvarar Harley OEM# 61103-83B (vänster).
Motsvarar Harley OEM# 61102-83A (höger).

360-4890 Höger + vänster par
360-4892 höger st
360-4891 vänster st



TANKLOCK - HARLEY

Passar Harley Big Twins/Sportster 1936-72.
Tanklock av originaltyp med bajonettfatning. Kromat metall med slät ovansida och räfflad greppyta. Höger tanklock är ventilerat, vänster är ej ventilerat.

Motsvarar Harley OEM# 61103-65 (vänster).
Motsvarar Harley OEM# 61103-36 (höger).

360-4829 Höger + vänster par
360-4820 höger st
360-4906 vänster st



TANKLOCK - HARLEY

Passar Harley Big Twin 1983-95.
Tanklock av originaltyp med nylongänga. Kromat utförande med slät ovansida.
Höger tanklock är ventilerat, vänster är ej ventilerat.

Motsvarar Harley OEM# 61103-83B (vänster).
Motsvarar Harley OEM# 61102-83A (höger).

360-4819 Höger + vänster par
360-4823 höger st
360-4822 vänster st



TANKLOCK - EAGLE SPIRIT

Passar Harley Big Twins/Sportster 1936-72.
Tanklock av originaltyp med bajonettfatning. Kromat metall med text på ovansidan och vågformad greppyta. Höger tanklock är ventilerat, vänster är ej ventilerat.

Text: Live to ride, Ride to live, Eagle spirit.

Säljes styckvis.

360-4831 höger st
360-4830 vänster st



TANKLOCK - RACING

Passar endast anpassade tankar.
Snabbtanklock med sockel som skruvas i tanken med 8 st försänkta M5 skruvar (medföljer ej). Locket har ljusterbar tätning och är nersänkt i sockeln.

Sockelns ytterdiameter 119 mm.
Sockelns innerdiameter 56 mm.
Bultcirkelns diameter (c-c) 101 mm.
Sockel och lock väger endast 190 gram tillsammans.

1093 Grå sockel/grått lock st
1094 Röd sockel/grått lock st
1095 Blå sockel/grått lock st



TANKLOCK - SPETSKULA

Täcklock för tanklock. Kromat metall med slät ovansida och 3 spetskulor på grepytan.

360-4825 passar tanklock 360-4820 och 360-4906.

360-4826 passar de flesta tanklock med ytterdiameter 72 mm.

Säljes styckvis.

360-4825 st
360-4826 st
360-4828 fästskruv till 360-4825 st



TANKLOCK - ENGELSK

Passar de flesta BSA, Norton samt Triumph tankar fram till sent 70-tal.

1090 st



TÄCKKÅPA - TANKLOCK

Svagt kupat täcklock i kromat stål. Diameter 60 mm. Monteras med självhäftande tejp (medföljer). Passar Harley tanklock 1983→ samt många andra tanklock.

360-4824 st



TANKSKYDD - PAINT SAVER

Passar Harley FXR Dyna samt Roadking 1984→. Skyddar lacken på din bränsletank.

OBS! Passar endast höger sida med bränslemätare.

360-4834 höger..... st



SOCKEL - BAJONETT

Socket för våra tanklock med Harley bajonettfattning.

Perfekt för den som vill bygga sin egen tank.

360-4870 st



SOCKEL - GÄNGA

Socket för våra tanklock med Harley gänga. Höger socket är ventilerad, vänster är ej ventilerad.

Perfekt för den som vill bygga sin egen tank.

360-4897 höger..... st
360-4896 vänster..... st



TANKPANEL - FATBOB

Tankpanel utan emblem eller med graverad Harleyvinge. Används i kombination med mätarkåpa/instrumentpanel. Passar Harley Fatbob tankar →1984 samt våra tankar 360-4900/360-4901.

360-4912 utan emblem..... st
360-4913 graverad st



TANKPANEL - FATBOB

Tankpanel i kromat stål med eller utan graverad Harleyvinge. Används utan mätarkåpa/instrumentpanel. Passar Harley Fatbob tankar →1984 samt våra tankar 360-4900/360-4901.

360-4909 utan emblem..... st
360-4910 graverad st



TANKPANEL - FATBOB

Tankpanel i kromat stål med eller utan graverat örnmotiv. Passar Harley Fatbob tankar 1977-84 samt våra tankar 360-4900/360-4901.

360-4970 Slät..... st
360-4971 Örnmotiv..... st



TANKPANEL - FATBOB

Tankpanel i enbart läder eller läder med 6 st deknitar. Längd 370 mm. Största bredd 130 mm. Passar Fatbobtankar.

360-4952 Slät..... st
360-4953 Nitar st



TANKPANEL - FL

Tankpanel i enbart läder eller läder med 3 st deknitar. Längd 230 mm. Största bredd 98 mm. Passar Harley FL →1967.

360-4945 Slät..... st
360-4946 Nitar st



TANKPANEL - FATBOB

Passar Harley Fatbob tankar 1968-93 samt våra tankar 360-4900/360-4901. Utförande i pressgjuten aluminium med matt-kromade ränder längs sidorna. Ersätter original gummipanel. Längd 202 mm. Bredd 120 mm. Motsvarar Harley OEM# 61118-81.

360-4943st



TANKPANEL - FATBOB

Passar Harley Fatbob tankar 1968-93 samt våra tankar 360-4900/360-4901. Utförande i pressgjuten aluminium med kromat örnmotiv. Ersätter original gummipanel. Längd 202 mm. Bredd 120 mm.

360-4944st



PLUGG - MÄTARKÅPA

Passar Harley FX/XL 1973. Bilden visar 360-4975.

360-4974 19 mm ytterdiam.....st
360-4975 22 mm ytterdiam.....st



GUMMIRULLE - TANKFÄSTE

Passar alla Harley Softtail samt FXST 1984→ Gummirulle för bensintankfästet. Motsvarar Harley OEM# 11447.

Levereras utan bussning.

360-4942st



BULTSATS - BENSINTANK

Passar alla Harley 1918-36, 45" Sida 1936-52 samt Servicar 1953-54. Bultsats för att fästa bensintanken vid ramen. Utförande i cadmerad originalfinish. Satsen består av:
6 st bultar OEM# 3665.
6 st pappersbrickor OEM# 6207.
6 st kupade brickor OEM# 61820-18

360-5090st



EMBLEM - FLAMMA

Eldsflamma för dekoration på plana underlag. Fästes med formskuren, dubbelhäftande tejp. Utförande i kromat stål. Godstjocklek 2 mm. Finns i 2 olika storlekar. 150 mm X 45 mm. 200 mm X 60 mm.

Levereras med dubbelhäftande tejp.

28-0026 150 mmst
28-0028 200 mmst



KROMLIST - 1937-46

Passar tankemblem 360-5000. Original Eagle Ironmodell som levereras i sats om 4 st lister.

Motsvarar Harley OEM# 61798-41T.

Listen används ihop med vårt tankemblem 360-5000 som har utgått ur vårt sortiment. Passar även Harley tankemblem OEM# 61769-40T.

Observera att bilden även visar emblemet som ej ingår.

360-5001sats



TANKEMBLEM - 1966-71

Passar alla Harley FL/XL 1966-71 samt FX 1971. Tankemblem i original Eagle Ironmodell. Utförande i krom/vit/svart. Avstånd mellan fästhål är 171 mm. Motsvarar Harley OEM# 61771-66TB.

Fäste som passar tankemblem 360-5080. Original Eagle Ironmodell. Motsvarar Harley OEM# 61741-93TB.

Emblem levereras per par.

Fäste levereras i sats om 2 st fästen, 4 st fästskruvar samt dubbelhäftande tejp.

360-5080 Emblem..... par
360-5081 Fäste..... sats



MÄTARKÅPA - FATBOB 1936-46

Passar Harley Fatbobtankar 1936-46 samt våra tankar 360-4900/360-4901. Motsvarar Harley OEM# 71270-39.

Använd underkåpa 360-4920 eller 360-4921.

- 360-4915st
- 360-4935 Rött reservglasst
- 360-4936 Grönt reservglasst



UNDERKÅPA - FATBOB 1936-46

Passar Harley original Fatbobtank 1936-46 samt våra tankar 360-4900/360-4901.

Används med vår mätarkåpa 360-4915.

- 360-4921sats

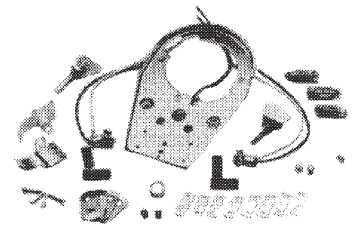

UNDERKÅPA - FATBOB 1947-84

Passar Harley Fatbobtank 1947-84 samt våra tankar 360-4900/360-4901.

Används med vår mätarkåpa 360-4915.

- 360-4920sats



MÄTARKÅPA - FATBOB 1947-61

Mätarkåpa för 2 indikatorlampor, Gen-Oil. Levereras med kantlist. Passar Harley 1947-61. Kåpa motsvarar Harley OEM# 71271-56. Res.glas motsvarar Harley OEM# 71350-47.

Används med vår underkåpa 360-4923.

- 360-4917 Endast kåpast
- 360-4939 Reservglas, avlångtst



UNDERKÅPA - FATBOB 1947-61

Passar Harley Fatbob tank 1947-61 samt våra tankar 360-4900/360-4901. Används med vår mätarkåpa 360-4917.

- 360-4923sats



UNDERKÅPA - FATBOB 1947-67

Passar Harley Fatbob tank 1947-67 samt våra tankar 360-4900/360-4901. Används med vår mätarkåpa 360-4916 samt 360-4917.

- 360-4927st



MÄTARKÅPA - FATBOB

Mätarkåpa för 2 indikator lampor, Gen-Oil. Finns för 2 st olika utväxlingar. Passar Harley Fatbob 3,5 gallon samt 5,0 gallon tankar.

Satsen innehåller mätarkåpa, underkåpa, hastighetsmätare, tändningslås, indikatorlampor, kantlist samt monteringsdetaljer.

- 360-4990 Utväxling 2:1sats
- 360-4991 Utväxling 1:1sats



MÄTARKÅPA - FATBOB 1962-67

Mätarkåpa för 3 indikator lampor. Levereras med kantlist. Passar Harley 1962-67. Kåpa motsvarar Harley OEM# 71272-62.

Används med vår underkåpa 360-4922.

- 360-4916 Mätarkåpast
- 360-4937 Reservglas, röttst
- 360-4938 Reservglas, blåttst



UNDERKÅPA - FATBOB 1962-67

Passar Harley Fatbobtank 1962-67 samt våra tankar 360-4900/360-4901.

Används med vår mätarkåpa 360-4916.

360-4922sats



MÄTARKÅPA - FX 1977-84

Mätarkåpa i pressgjuten aluminium med underbar kromfinish.

Passar Harley FX/FXEF/FXB 1977-84.

Levereras utan gummipackning och fästskruvar.

360-4979	Mätarkåpa.....st
360-4983	Gummipackning.....st
360-4981	Kromad skruvsats.....st
360-4984	Kromad kupolskruvsats.....st



GUMMIPACKNING - till 360-4979

Gummipackning till mätarkåpa 360-4979. Motsvarar Harley OEM# 61401-82.

360-4983 Gummipackning.....st



INSEXSKRUVSATS - till 360-4979

Kromad insexskruvsats till mätarkåpa 360-4979.

360-4981 Kromad skruvsats.....st



KUPOLSKRUVSATS - till 360-4979

Kromad kupolskruvsats till mätarkåpa 360-4979.

360-4984 Kromad kupolskruvsats.....st



ADAPTORSATS - HASTIGHETSMÄTARE

Passar när de små FX-mätarna skall användas till mätarkåpa 360-4979.

Satsen innehåller alla delar för en bra och snygg montering.

360-4980sats



MÄTARKÅPA - LATE STYLE

Mätarkåpa som levereras komplett med gummipackningar, glas samt avdelare.

Passar Harley FL 1968-84, FXWG 1980-89, FX 1971-72, FXST 1984->.

Kåpa motsvarar Harley OEM# 71241-68B.

Används med vår underkåpa 360-4933.

360-4928	Mätarkåpa.....st
360-4933	Underkåpasats



UNDERKÅPA - LATE STYLE

Passar Harley FL 1968-84, FXWG 1980-89, FX 1971-72, FXST 1984->.

Passar såväl den äldre modellen på Fatbob-tank som den nyare Flatsidemodellen.

Används tillsammans med original mätarkåpa eller vår 360-4928.

Motsvarar Harley OEM# 70935-73.

Levereras som komplett underkåpa med 5 st. lamphållare, glödlampor, kablar samt monteringsdetaljer.

360-4933sats



RESERVDELAR - LATE STYLE

Reservdelar till vår mätarkåpa 360-4933.

360-4929: Enbart bottenplatta som motsvarar Harley OEM# 70934-68A.

360-4931: Glas, avdelare samt skruvar.

360-4932: Gummipackningar som motsvarar Harley OEM# 71295-68.

360-4929sats
360-4931sats
360-4932par



RESERVDELAR - till 360-4928

Reservdelssats till mätarkåpa 360-4928. Satsen består av glas, avdelare och skruvar.

360-4931 sats



MÄTARKÅPA - MIRAGE

Mätarkåpa i kromad plast med svarta, nedsänkta ribbor i framkant samt kromade ränder längs ovasidans kanter. Passar alla Harley Fatbob tankar samt våra tankar 360-4900/360-4901.

Levereras med alla monteringsdetaljer.

360-4996st



MÄTARKÅPA - FXR

Passar endast modeller med bränslemätare i det främre hålet på mätarkåpan. Passar Harley FXR 1982->.

Passar ej FXRS 1988->.

360-4985st



MÄTARKÅPA - XL/FX

Passar Harley XLCH 1973 och FX 1974. Motsvarar Harley OEM# 92074-73.

360-4978st



HASTIGHETSMÄTARFÄSTE - XL/FX

Passar Harley XL samt FX 1973. Motsvarar Harley OEM# 67181-73.

360-4977st



MÄTARKOPP - FX

Passar Harley FX 1973-. Motsvarar Harley OEM# 67180-73.

360-4976st



ELTERMINALDELAR - 1936-48

Passar 45" Sida samt Big Twin 1936-48. Elterminalskruvar och övriga monteringsdetaljer i ramen. Satsen motsvarar Harley OEM# 1523-26A.

I satsen ingår:

- 2 st terminalskruv Harley OEM# 1523-26
- 4 st bakelitbricka Harley OEM# 1666-32
- 2 st bakelithylsa Harley OEM# 1665-32
- 2 st fiberbricka Harley OEM# 1617-29
- 4 st mässingsmutter Harley OEM# 0105

360-4934sats



ELTERMINALBOX - 1948-69

Passar Harley 45" samt 74" 1948-69 Passar vår underkåpa 360-4920 samt 360-4921.

Motsvarar Harley OEM# 72325-48.

360-4926sats



FÄSTE - FATBOB

Passar våra FatBob tankar 360-4900 samt 360-4901.

360-4902st

360-4903 Bultsats för ovanstående .st



UNIVERSALFÄSTE - FATBOB

Fäste för montering av FatBob tank på ramar där fästen saknas. Medföljande klammer håller tanken tillfälligt på plats. När tanken kommit i önskat läge svetsas fästet permanent på ramen.

Perfekt för den som vill bygga sin egen ram.

360-4899 st



MONTAGESATS - UNDERKÅPA

Passar Harley 1936-46.
Komplett sats för montering av mätarkåpa och underkåpa.

360-4924 sats



BULTSATS - SHUR LOCK

Shur-Lock låsbultsats som med sin inbyggda "spärr" funktion gör att man utan verktyg kan demontera/montera bultarna. Passar våra FatBob tankar 360-4900 samt 360-4901.

360-4908 st



KNAPP - UNDERKÅPA

Avbländningskontakt med knapp.
Passar vår underkåpa 360-4920 samt 360-4921.
Motsvarar Harley OEM# 71600-39.

360-4925 sats



BULT - MÄTARKÅPA

Passar Harley 1947-67.
Förkromat utförande utan hål för chokekabel. Används för att montera mätarkåpan på underkåpan.

360-4918 sats



GUMMIUTFYLLNAD - FATBOB

Passar mellan ram och tank till våra FatBob tankar men fungerar även utmärkt till många andra tankar.

360-4904 st

KREEM TANKTÄTARE



Kreem tanktätare ger en elastisk tank inuti tanken och tätar effektivt mindre hål samt sprickor. För att undvika framtida problem med nya tankar bör även dessa behandlas.

Kreem tankrengörare

För att vara säker på att få ett lyckat resultat med Kreem tanktätare måste Kreem tankrengörare först användas.
Kreem tankrengörare tar bort rost och smuts från insidan av tanken.
Kreem tankrengörare etsar även tanken för att ge bättre fäste åt tanktätaren.

Levereras i sats om 0,473 liter Tank Prep A samt 0,273 liter Tank Prep B.

Kreem tankrengörare används så här:

Tank Prep A: Se till att insidan av tanken är helt fri från olja.
Späd ut vätskan med 20 delar vatten.
Låt Tank Prep vara kvar i tanken 4-6 timmar och skaka om ibland.

Tank Prep B: Används för att få bort eventuell kvarvarande fukt.
Tanken är nu kemiskt ren.
Tanktätare måste hällas i snarast, då ytrost annars kan börja bildas.

36-0675 Tankrengörare sats
36-0675/06 Tankrengörare 6-pack

Våra produkter från Kreem är märkta enligt myndigheternas krav på kemikaliemärkning. Säkerhetsdatablad för verkstäder finns tillgängligt på begäran.

KREEM TANKTÄTARE



Kreem tanktätare

Kreem Tanktätare tätar effektivt mindre hål och sprickor i tanken. Tätaren är lämplig för tankar av plåt, glasfiber och aluminium. Tätaren går ej att använda på plasttankar utan glasfiberarmering.

Kreem Tanktätare används så här:

- Tank Liner:** Se till att insidan av tanken är helt fri från olja, rost, fett, smuts etc.
Demontera bensinkranarna och plugga igen dessa hål.
Skaka flaskan/burken ordentligt och håll direkt i tanken.
Snurra tanken långsamt i alla riktningar så att hela tankens insida blir täckt.
Vänta 5-8 minuter och upprepa samma procedur, och ytterligare minst 1 gång till.
Täntätaren är glänsande vit till färgen, därför är det lätt att se om hela tanken är helt täckt.
Håll ut överskottet och låt tanken stå i normal rumstemperatur i ett väl ventilerat utrymme i minst 24 timmar.

0,48 liter (1 pint) tanktätare räcker till en tank på ca 13 liter.
0,95 liter (1 quart) tanktätare räcker till en tank på ca 50 liter.
3,78 liter (1 US gallon) tanktätare räcker till en tank på ca 225 liter.

Ovanstående gäller för tankar utan mellanväggar. Finns mellanväggar åtgår något mer tätare.
Observera att hela tanken ska täckas invändigt av tanktätaren.

Kreem tanktätare kan även användas i oljetankar, om inte oljetemperaturen överstiger 120°C.

Tänk på: Fukten i luften får tätaren att härda, därför får ingen extern värmekälla användas, som t. ex. värmepistol, hårfön etc.
När bensin kommer i tanken skiftar den vita färgen till brunt.

36-0680	0,48 liter	st
36-0680/12	0,48 liter	12-pack
36-0681	0,95 liter	st
36-0681/06	0,95 liter	6-pack
36-0682	3,78 liter	st
36-0682/04	3,78 liter	4-pack

Våra produkter från Kreem är märkta enligt myndigheternas krav på kemikaliemärkning. Säkerhetsdatablad för verkstäder finns tillgängligt på begäran.

BENSINFILTER



BENSINFILTER

Slanganslutning: 6,5 mm eller 8,0 mm
 Material: krom/eloerad alum.
 Ytterdiam. största: 28 mm
 Längd med ansl.: 54 mm
 Längd utan ansl.: 25 mm

Sidan med minsta diametern ska vändas mot tanken.

För slang med innerdiameter

	1/4" 6,5 mm	5/16" 8,0 mm
Krom	74-4500	74-4506
Röd-eloerad	74-4501	74-4507
Blå-eloerad	74-4502	74-4508
Svart-eloerad	74-4503	74-4509
Lila-eloerad	74-4504	74-4510
Guld-eloerad	74-4505	74-4511

Reservfilter **74-4516** **74-4516**
 av porös metallfiber (brons) med gummipackning.



BENSINFILTER

Slanganslutning: 6,5 mm
 Material: Nylon (glasklar)
 Ytterdiam. största: 33 mm
 Längd med ansl.: 45 mm
 Längd utan ansl.: 19 mm

Filter av rostfritt stål.

436st
436/12 Karta m. 12 st..... karta



BENSINFILTER

Slanganslutning: 6,5/8,0 mm
 Material: Nylon (glasklar)
 Ytterdiam. största: 22 mm
 Längd med ansl.: 54 mm
 Längd utan ansl.: 25 mm

Filter av keramisk brons, lämplig även för metanol. Sidan med minsta diametern ska vändas mot tanken.

438st
438/12 Karta m. 12 st..... karta



BENSINFILTER

Slanganslutning: 6,5/8,0 mm
 Material: Nylon
 Ytterdiam. största: 22 mm
 Längd med ansl.: 52 mm
 Längd utan ansl.: 30 mm

Stor genomströmningskapacitet. Kan spolas rent bakifrån. Sidan med minsta diametern ska vändas mot tanken.

439st
439/15 Karta m. 15 st..... karta



BENSINFILTER

Slanganslutning: 8,0 mm
 Material: Nylon (matt)
 Ytterdiam. största: 37 mm
 Längd med ansl.: 90 mm
 Längd utan ansl.: 57 mm

Extra stor genomströmningskapacitet. Kan spolas rent bakifrån. Sidan med minsta diametern ska vändas mot tanken.

465/1st



BENSINFILTER

Slanganslutning: 6,5 el. 8,0 mm
 Material: Glas/krom
 Ytterdiam. största: 27 mm
 Längd med ansl.: 81 mm
 Längd utan ansl.: 36 mm

Filter av keramisk brons, lämplig även för metanol. Sidan med minsta diametern ska vändas mot tanken.

74-4537 6,5 mm anslutningst
74-4538 8,0 mm anslutningst



BENSINFILTER

Slanganslutning: 6,5/8,0 och 9,5 mm
 Material: Glas/krom
 Ytterdiam. största: 28 mm
 Längd med ansl.: 125 mm
 Längd utan ansl.: 85 mm

Mycket effektivt. Reservfilter finns.

74-4540 Bensinfilterst
74-4541 Reservfilter, 3-pack.....sats



BENSINFILTER

Slanganslutning: 6,5 el. 8,0 mm
 Material: Kromad alum
 Ytterdiam. största: 34,5 mm
 Längd med ansl.: 75 mm
 Längd utan ansl.: 45 mm

K&N Mini Billet bensinfilter av kromad, flänsad aluminium. Mycket hög genomströmning. Isärtagbart för enkel rengöring. Tvättbar, rostfri filterduk.

470 6,5 mm anslutningst
471 8,0 mm anslutningst

BENSINFILTER



BENSINFILTER

Bensinfilter med bottenlock av mässing. Förnicklat utförande, Komplett med lock, packning och filter.
Passar Harley Big Twin 1932-38.
Motsvarar Harley OEM# 3623-32.

360-4885



BENSINFILTER

Bensinfilter som levereras med filter och packning. Cadmerad originalfinish.
Passar Harley Big Twin 1939-41.
Motsvarar Harley OEM# 3623-39.

360-4886



BENSINFILTER

Bensinfilter som levereras med lock, filter och packning. Cadmerad originalfinish.
Passar Harley Big Twin 1942-49.
Motsvarar Harley OEM# 3623-41M.

360-4887



BENSINFILTER

Bensinfilter som levereras med lock, filter och packning. Cadmerad originalfinish.
Passar Harley Big Twin 1950-65.
Motsvarar Harley OEM# 62250-50.

360-4888



FILTER

Bensinfilter i mässing och korkpackningar till original bensinkran. Passar Harley Big Twins 1932-65 samt alla 45"/750cc Sida.
Motsvarar Harley OEM# 62265-32 och 62270-32.

360-4857



FILTER

Reservfilter och packningar till 360-4886.
Passar Harley Big Twin 1939-41.
Motsvarar Harley OEM# 3627-39, 3613-39, samt packningen mellan bränslerör och filter.

360-4858 Filter/Packningar..... sats



BOTTENLOCK

Bottenlock i mässing till original bensinfilter. Levereras med 2 stycken korkpackningar.
Passar Harley Big Twins 1932-38.
Motsvarar Harley OEM# 3629-32 och 3633-32.

360-4855



BOTTENLOCK

Cadmerad bottenlock till original bensinfilter. Levereras med korkpackningar.
Passar Harley Big Twins 1942-65 samt alla 45"/750cc Sida.
Motsvarar Harley OEM# 62268-32 och 62272-32.

360-4856

BENSINKRANAR



BENSINKRAN - 3/8" - RAK

Gänga: 3/8"-18 (≈16,5 mm)
Slanganslutning: 9,5 mm
Material: Förzinkad
Vinkel: Rak
Genomströmning: 4,75 mm
Reservläge: Nej
Filter: Nej

732st



BENSINKRAN - 1/4" - RAK

Gänga: 1/4"-18 (≈12,5 mm)
Slanganslutning: 6,5/8,0 mm
Material: Förzinkad
Vinkel: Rak
Genomströmning: 4,70 mm
Reservläge: Nej
Filter: Nej

733st



BENSINKRAN - 1/4" - RAK

Gänga: 1/4"-18 (≈12,5 mm)
Slanganslutning: 6,5/8,0 mm
Material: Krom
Vinkel: Rak
Genomströmning: 4,80 mm
Reservläge: Ja
Filter: Ja

736st



BENSINKRAN - 1/4" - LITEN - RAK

Gänga: 1/4"-18 (≈12,5 mm)
Slanganslutning: 6,5/8,0 mm
Material: Förzinkad
Vinkel: 90°
Genomströmning: 4,70 mm
Reservläge: Nej
Filter: Nej

OBS! Kranen är mycket låg, därför perfekt i begränsade utrymmen.

735st



BENSINKRAN - SLANGMONTAGE

Bensinkran av aluminium för montage direkt på bensinslangen. Anslutning 6,5 respektive 8,0 mm. Kranens totala längd i öppet läge 43 mm, stängt läge 40 mm. Inget reservläge. Största genomströmning 27 liter/timme. Vikt endast 8 gram.

360-4838st



BENSINKRAN - 1935-65

Satsen består av kran, mellanrör, anslutning för bensinslang samt packningar. Utförande i kromat stål. Denna kran är avsedd att användas tillsammans med slang. Ersätter Harley originalkran 1935-65.

360-4849sats



BENSINKRAN - UTAN RESERVÖR

Gänga: 1/4" (≈12,5 mm)
Slanganslutning: 1/4" (≈12,5 mm)
Material: Kromat stål
Vinkel: Rak
Reservläge: Nej
Filter: Ja

Tankgänga försedd med låsmutter för exakt låsning i önskat läge. Platt kranvred, bensinfilter av mässing.

737/1st



BENSINKRAN - MED RESERVÖR

Gänga: 1/4" (≈12,5 mm)
Slanganslutning: 1/4" (≈12,5 mm)
Material: Kromat stål
Vinkel: Rak
Reservläge: Nej
Filter: Ja

Bensinkran i klassisk Triumph/Norton utförande. Tankgänga försedd med låsmutter för exakt låsning i önskat läge. Platt kranvred,



bensinfilter av mässing. Försedd med ett 30 mm långt "reservrör". Lämplig att använda i tankar med uttag för två kranar, där man kombinerar denna med en kran utan "reservrör".
737/3 (ovan till höger) har en plåt med texten Fuel On/Off, i övrigt lika som 737/2.

737/2st
737/3st

BENSINKRANAR



BENSINKRAN - 1916-39

Gänga: Konisk NPT
Slanganslutning: Gänga
Material: Cadmerad
Vinkel: Rak
Reservläge: Ja
Filter: Nej

Passar Harley 61" 1916-39 samt 74" och 80" Sida 1937-39.
Motsvarar Harley OEM# 3601-36.

360-4842/5st

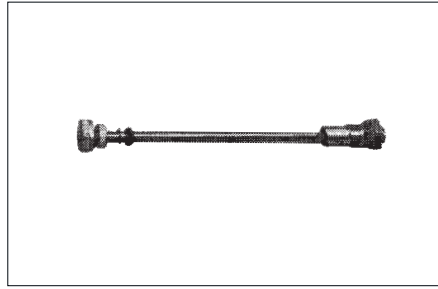

BENSINKRAN - 1940-65

Levereras med packningar. Utförande i kromat stål. Passar Harley 1940-65.
Motsvarar Harley OEM# 62033-41.

Passar ej våra Fatbob-kopior.

360-4844st



BENSINKRAN - 1975-

Gänga: 21 mm
Slanganslutning: 6,5, 8,0 mm
Material: Kromat stål
Vinkel: Rak, Vinklad
Reservläge: Ja
Filter: Ja

Passar Harley Big Twins/Sportster 1975->.

360-4847 Rak anslutningst
360-4848 Vinklad anslutningst



BENSINKRAN - 1957-74

Gänga: 3/8"-18 (≈16,5 mm)
Slanganslutning: 6,5/8,0 mm
Material: Kromat stål
Vinkel: Rak
Reservläge: Ja
Filter: Ja

Passar Sportster 1957-74.
Motsvarar Harley OEM# 62125-55.

360-4843st



BENSINKRAN - 1957-74

Gänga: 3/8"-18 (≈16,5 mm)
Slanganslutning: 8,0 mm
Material: Kromat stål
Vinkel: Rak
Reservläge: Ja
Filter: Ja

Passar Sportster 1957-74.
Motsvarar Harley OEM# 62125-55B.

360-4845st



ANSLUTNING - SLANG

Används när man vill ha gummislang istället för mellanröret i stål. Passar Harley originalkran 1940-65 och vår kran 360-4849.

360-4907sats



BENSINKRAN - 1975-

Gänga: 3/8" NPT/21 mm
Slanganslutning: 8,0 mm
Material: Kromat stål
Vinkel: Rak
Reservläge: Ja
Filter: Ja

Bensinkran i bästa show chrome med extra stor genomströmningskapacitet.
Passar Harley Big Twins/Sportster 1975->.

En kvalitetsprodukt tillverkad av Accel i USA.

360-4863st



MELLANRÖR - 1940-65

Mellanrör i kromat stål som ansluts mellan bensinkran o motsvarande tankhalva.
Passar Harley original kran 1940-65 och vår bensinkran 360-4844.

360-4846st



KNOPP - BENSINKRAN

Gör inte bara kranen snyggare utan även lättare att manövrera. Utförande i kromat stål. Passar Harley 1940-65 och vår bensinkran 360-4849.

360-4905st

SLANG OCH KLÄMMOR

ARMERAD GUMMISLANG

Bensin- och oljebeständig slang i 2 utföranden.
Transparent eller svart, bägge med ingjuten polyesterarmering.



För slang med

Diameter	inner/ytter 3,0/8,0 mm	inner/ytter 5,0/10,0 mm	inner/ytter 6,5/12,0 mm	inner/ytter 8,0/14,0 mm	inner/ytter 9,5/15,0 mm	inner/ytter 12,5/20,0 mm
Transparent	1380	1381	1382	1383	1384	1386
Svart	–	2400-005	2400-006	2400-008	2400-010	–

ENGÅNGSKLÄMMOR

Mycket tillförlitliga slangklämmor som håller för höga tryck. Öronen kläms ihop med en hovtång.
Vid demontering klipps ena örat av. Blankförzinkat stål.



För slang med

Ytterdiam.	5-7 mm	7-9 mm	9-11 mm	11-13 mm	13-15 mm	17-20 mm	20-23 mm
Bandbredd	6,0 mm	7,0 mm	7,0 mm	7,0 mm	7,5 mm	8,5 mm	9,0 mm
Artikelnr.	K5/7	K7/9	K9/11	K11/13	K13/15	K17/20	K20/23

BANDKLAMMER

Liten och smäcker, av blankförzinkat stål för bensin- och oljeslang. Bandbredd 5,5 mm.
Klammern går att öppna helt. Trots sin smäckra konstruktion går den att dra åt mycket hårt.



För slang med

Ytterdiam.	7-11 mm	7-11 mm (förp. om 100 st)	11-19 mm	11-19 mm (förp. om 100 st)
Artikelnr.	A1	A1/100	A2	A2/100

SLANGKLÄMMA

Mycket stabil klammer av rostfritt stål för bensin- och oljeslang. Bandbredd 8 mm.
Går att öppna helt. 2 dimensioner täcker de flesta slangarna på motorcykeln.



För slang med

Ytterdiam.	6-16 mm	11-20 mm
Artikelnr.	365-5054	365-5055

"FUSKISAR"

Klammer för bensin- och oljeslang. Mycket snyggt tillsammans med stålomspunnen slang.
Tillverkade av aircraftaluminium som sedan eloxerats i olika färger.



För slang med

ytterdiameter	Krom	Röd	Blå	Svart
13 mm (Kod 4/5)	74-2225	74-2025	74-2325	74-2125
15-17 mm (Kod 6/7)	74-2226	74-2026	74-2326	74-2126

Klammer med KOD-nummer enligt ovan passar till slang med motsvarande KOD-nummer, nedan.

GUMMISLANG

Bensin- och oljeslang av gummi med rostfritt, flätat stålhölje. Hög kvalitet och finish.
Maxtryck 250 psi (15 kg/cm²). Mycket snyggt i kombination med "fuskisar".
Finns i färgerna: blå, röd, guld samt traditionell rostfri färg.



Slang med diameter

ytter/inner	Rostfri	Röd	Blå	Guld
13,0/6,5 mm (Kod 4/5)	74-3300	74-3310	74-3305	74-3315
15,0/8,0 mm (Kod 6)	74-3301	74-3311	74-3306	74-3316
17,0/9,5 mm (Kod 7)	74-3302	74-3312	74-3307	74-3317

Slang med KOD-nummer enligt ovan passar till "fuskisar" med motsvarande KOD-nummer.

Observera att Russell-slangen säljs per 30 cm. Beställ i längder jämt delbart med 30, t.ex. 30, 60, 90 cm etc.

GUMMISLANG

Bensin- och oljeslang av Nitrilgummi med förzinkat, flätat stålhölje.
Innerdiameter 5,5 mm. Ytterdiameter 11 mm.



4500-004m



T-RÖR

Gänga: 1/4" (≈12,5 mm)
Slanganslutning: 5,0/6,5 mm
Material: Krom

För bensin eller oljeslang med 5,0 eller 6,5 mm innerdiameter. Anslutningsmutter med 1/4" rörgänga.

360-4853st



T-RÖR

Slanganslutning: 5,0, 6,5 mm
Material: Krom

Av kromat stål. För bensin- eller oljeslang med 5,0 eller 6,5 mm innerdiameter.

360-4854st



T-RÖR

Slanganslutning: 6,5, 8,0 el. 9,5 mm
Material: Nylon

För bensin- eller oljeslang med 6,5, 8,0 eller 9,5 mm innerdiameter.

Observera att färgerna kan variera.

740 6,5 mm anslutningst
741 8,0 mm anslutningst
742 9,5 mm anslutningst



ANSLUTNINGSNIPPEL

Slanganslutning: 6,5, 8,0 mm
Material: Mässing

För bensin- eller oljeslang med 6,5 eller 8,0 mm innerdiameter.

Används tillsammans med mutter 360-4850.

360-4851st



ANSLUTNINGSMUTTER

Gänga: 1/4" (≈12,5 mm)
Material: Kromat stål

Passar våra bensinkranar med gänga vid slanganslutningen. Anslutningsmutter med 1/4" rörgänga.

360-4850st



VINKELRÖR

Gänga: 1/4" (≈12,5 mm)
Slanganslutning: 5,0/6,5 mm
Material: Kromat stål

Passar våra bensinkranar med gänga vid slanganslutningen. För bensin- eller oljeslang med 5,0 eller 6,5 mm innerdiameter. Anslutningsmutter med 1/4" rörgänga.

360-4852st



GÄNGAD SOCKEL

Bensinkransockel av mässing. Lämplig för den som bygger sin egen tank. Bilden visar 360-4872.

360-4871 1/4" rörgängast
360-4872 3/8" rörgängast



FIBERPACKNING

För våra bensinkranar med rörgänga vid anslutningen.

Innerdiam. 9,50 mm för 1/8" rörgänga.
Innerdiam. 13,75 mm för 5/16" rörgänga.
Innerdiam. 16,75 mm för 3/8" rörgänga.

730/5 9,50 mm innerdiameterst
731/5 13,75 mm innerdiameterst
732/5 16,75 mm innerdiameterst



PLUGG

Används bl.a. för att plugga igen överflödiga hål i bensin- och oljetankar.

1/8" N.P.T. konisk rörgänga. Kromat utförande utan krage.

1/4" N.P.T. konisk rörgänga. Kromat utförande med krage.

3/8" rörgänga. Försinkat utförande med krage.

Bilden visar 360-4861.

365-5052 1/8" rörgängast
360-4860 1/4" rörgängast
360-4861 3/8" rörgängast

OLJETANKAR OCH TANKLOCK



OLJETANK - WRAP AROUND - 1957-65

Oljetank i kromat stål utan batterihållare. Volym 3,35 liter. Passar Harley Sportster 1957-65.

Tillverkad enligt samma specifikationer som original Harley Sportster 1957-65 oljetank.

365-5021st



OLJETANK - HORSESHOE - 1958-78

Oljetank i kromat stål utan batterihållare. Volym 3,5 liter. Passar Harley Sportster 1958-78 med original svingram eller stel ram.

Passar ej modeller med batteri.

365-5020st



GUMMIUPPHÄNGNING - OLJE-/BENSINTANK

Gummiupphängning för olje- eller bensintankar. 19 mm långa bultar med gänga 5/16"-24 UNF i båda ändar av gummit.

Levereras i satser om 3.

365-5029st



OLJETANKLOCK - CUSTOM

Oljetanklock med inbyggd mätsticka. Längd på mätsticka 104 mm. Levereras med o-ring. Passar customtankar med 1 5/16" UNC gänga.

365-5042st



OLJETANKLOCK

Oljetanklock i kromat stål. Passar alla oljetankar med 32 mm påfyllningshål. Motsvarar Harley OEM# 62644-84T.

365-5040st



OLJETANKLOCK

Passar original oljetank på alla Harley Big Twins t.o.m 1986 (ej FXST) samt Sportster 1967-77 (med elstart). Motsvarar Harley OEM# 62610-52A.

365-5038st



OLJETANKLOCK - 1936-54

Oljetanklock med inbyggd mätsticka. Längd på mätsticka 104 mm. Levereras med o-ring. Passar Harley 1936-54 och customtankar med 1 1/4"-20 UNC gänga.

365-5041st

TILLBEHÖR OLJETANKAR



OLJETANKLOCK - 32 MM

Oljetanklock med mätsticka. Längd på mätsticka 130 mm. Passar oljetankar med 32 mm anslutning.

365-5036st



OLJETEMP MÄTARE - 32 MM

Oljetanklock i aluminium med integrerad temperaturmätare. Graderad 0-200° Celsius. Längd på mätsticka 130 mm. Passar oljetankar med 32 mm anslutning.

365-5043st



BATTERILÅDA

Batterilåda i polerad aluminium.

Längd: 159 mm
Höjd: 159 mm
Djup: 73 mm

365-5013st



KÅPA - OLJETANK

Passar Harley 1965-84. Täckkåpa för oljetank. Motsvarar Harley OEM# 62534-65.

365-5030st



FÄSTE - OLJESLANG

Fäste i kromat stål. Håller oljeslangarna från bakre avgasrör när slangar används istället för rör. Passar Harley Big Twin 1936->.

365-5050st



MONTERINGSATS - OLJETANK

För att montera oljetanken i ramen. Passar alla Harley Big Twin 1936-64.

Satsen innehåller:
4 st bultar, 2 st muttrar, 4 st fjäderbrickor,
2 st distanser.

365-5034 Kromat utförande.....st
365-5037 Cadmerat utförande.....st



AVTAPPNINGSPLOGG - OLJETANK

Passar Harley Bigtwin 1981-> samt custom-tankar med 1/2"-20 gänga.

En kvalitetsprodukt tillverkad av Colony i USA.

365-5049st



FÄSTE - OLJETANK

Fäste för oljetank och kopplingskabel (så kallad "råttfälla"). Passar Harley 1965-78. Motsvarar Harley OEM# 62576-65TA.

365-5039st



PLOGG

Används bl.a. för att plugga igen överflödiga hål i bensin- och oljetankar.

1/8" N.P.T. konisk rörgänga. Kromat utförande utan krage.
1/4" N.P.T. konisk rörgänga. Kromat utförande med krage.
3/8" rörgänga. Försinkat utförande med krage.

365-5052 1/8" rörgänga.....st
360-4860 1/4" rörgänga.....st
360-4861 3/8" rörgänga.....st

TILLBEHÖR OLJETANKAR



OLJEANSLANG - ROSTFRI

Stålomspunnen oljeslang. Avsedd för "wra-
paround"-tank.
Passar Harley 1968-81.

365-5085 sats



OLJEANSLANG - ROSTFRI

Stålomspunnen oljeslang. Avsedd för "wra-
paround"-tank och plåt-trans.
Passar Harley 1968-81

365-5087 sats



OLJERÖR - KROM

Oljerör i kromat stål.
Passar Harley Big Twin 1958-64.

365-5090 Komplettsats sats
365-5091 Filter -> tank st
365-5092 Oljepump->filter st



RÖR - OLJEPUMP

Oljerör i kromat stål. Från oljetank till pump.
Passar Harley Big Twin 1938-57.

365-5095 st



RÖR - OLJEPUMP

Oljerör i kromat stål. Från oljetank till pump.
Passar Harley Big Twin 1936-65 med sving-
ram.

365-5096 st



RÖR - OLJERETUR, OLJEFILTER-TANK

Oljerör i kromat stål. Från oljefilter till tank.
Passar Harley Big Twin 1938-57.

365-5097 filter->tank st



RÖR - OLJERETUR, OLJEPUMP-FILTER

Oljerör i kromat stål. Från oljepump till filter.
Passar Harley Big Twin 1938-57.

365-5098 pump->filter st



FÄSTE - OLJEFILTER

Utförande i kromat stål.

365-5140: Passar Harley original oljefilter på
Big Twin 1958-64 samt vår filtersats 365-
5148.
Motsvarar Harley OEM# 63860-58A.

365-5147: Passar Harley Softail 1984-> samt
vår filtersats 365-5148.

365-5140 st
365-5147 st



VENTIL - OLJEBYTE

Denna sats gör det möjligt att snabbt, enkelt
och utan kladd, byta olja.
Monteringsanvisning medföljer.

365-5195: Satsen består av kromad ventil,
svart fäste, bultar, muttrar, avtappningsslang
i gummi och 2 st buntband.
Passar Harley FXR/FXRS/FXRT 1986 ->.

365-5196: Satsen består av kromad ventil,
avtappningsslang i gummi och 2 st buntband.
Passar Harley Softail 1986 ->.

365-5195 st
365-5196 st

TILLBEHÖR OLJETANKAR



ADAPTOR - RAK

Utförande i kromad mässing.
Anslutningsgänga utvändig: 5/16" UNF.
Anslutningsgänga invändig: 1/8" N.P.T.
Passar bl.a. oljetrycksmätare.

365-5130 st

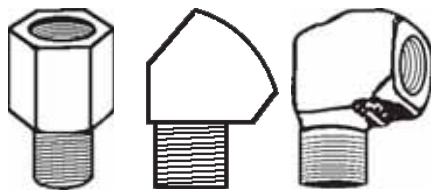

ADAPTOR - VINKLAD/RAK

Utförande i kromad mässing. Konisk N.P.T. gänga. Finns med 0°, 45° eller 90° vinkel.
Anslutningsgänga utvändig 1/8" N.P.T.
Anslutningsgänga invändig 1/8" N.P.T.
Passar bl.a. oljetrycksmätare.

365-5131 0° st
365-5132 45° st
365-5134 90° st



MELLANRÖR - RAK

Utförande i kromad mässing. Konisk N.P.T. gänga. Finns i 38 mm (1 1/2") eller 76 mm (3") längd.
Anslutningsgångor, utvändiga 1/8" N.P.T.
Passar bl.a. oljetrycksmätare.

365-5142 38 mm st
365-5143 76 mm st



OLJEANSLUTNING - RAK

Rak nippel med utvändig 1/8" N.P.T. konisk rörgänga.
Utförande i kromat stål.
Finns för 6,5 mm (1/4") eller 9,5 mm (3/8") slang.

365-5044 6,5 mm slang st
365-5045 9,5 mm slang st



OLJEANSLUTNING - VINKLAD

90° nippel med utvändig 1/8" N.P.T. konisk rörgänga.
Utförande i kromat stål.
Finns för 6,5 mm (1/4") eller 9,5 mm (3/8") slang.

365-5047 6,5 mm slang st
365-5048 9,5 mm slang st



MELLANKOPPLING - VINKLAD

Utförande i kromad mässing.
Invändiga anslutningsgångor 1/8" N.P.T.
Passar bl.a. oljetrycksmätare.

365-5133 st



OLJETRYCKSMÄTARE - XL

Oljetrycksmätare, speciellt konstruerad för motorcyklar.
Passar Harley XL 1957-84.

365-5127 st



OLJETRYCKSMÄTARE - ACCEL

Oljetrycksmätare med rostfritt hölje, riktigt glas och innanmäte i mässing. Fylld med vibrationsdämpande glycerin. Svart/gul/röd/vit mätartavla med "Thunder Twin" logotyp. Finns med gradering 0-60 psi. eller 0-100 psi. Passar våra adaptors som har invändig 1/8" NPT anslutning.

Mätartavlans ytterdiameter 35 mm.
Höljets ytterdiameter 40 mm.
Största ytterdiameter 44 mm.
Total längd med gänga 44 mm.

365-5153 0-60 psi st
365-5154 0-100 psi st



MONTERINGSATS - MÄTARE

Komplett sats för montering av våra oljetrycksmätare 365-5153 samt 365-5154. Monteras i motorblocket och i ventilkåpsans fästbult. Original oljetrycksgivare måste tas bort. Utförande i kromat stål.
Passar alla Harley 1340 Evolution.

365-5144 st

TILLBEHÖR OLJETANKAR



SPIN-ON FILTERSATS - SPORTSTER 1957-77

Spin-On oljefiltersats som ökar oljekapaciteten och håller oljan renare och kallare. Satsen består av kromad fästplatta som ersätter främre vänster motorfäste, kromat spin-onfilter som sticker ut åt vänster, slangar och klammer.

Passar Harley Davidson Sportster 1957-77.

365-5104 Filtersats sats
365-5121 Reservfilter, kromat.....st



OLJEFILTERSATS - SPORTSTER 1978-79

Spin-On oljefiltersats som ökar oljekapaciteten och håller oljan renare och kallare. Klammerfäste. Levereras med slangar och klammer.

Passar Harley Davidson Sportster 1978-79.

365-5108 Filtersats sats
365-5121 Reservfilter, kromat.....st



OLJEKYLARE - MINI

Svart minioljekylare, 127 x 51 x 25 mm.

Levereras med oljeslang, slangkåmmor och buntband.

83-0001 Minikylare.....st



OLJEKYLARE - SPORTSTER och 1340

Den här filter-/kylarsatsen ersätter ordinarie Spin-onfilter och passar direkt på 3/4"-16-gången. Kyler oljan och gör filterbytet snabbt och ekonomiskt.

Kromat filterhus av aluminium med flänsar och insatsfilter. Rostfri monteringsplatta, alla tätningar och 3 reservfilter ingår.

Passar Harley Davidson Sportster 1984-00 och 5-växlade 1340 1980-99.

Passar ej modeller med direktinsprutning.

365-5180 Kylarsats sats
365-5184 Reservfilter.....st



OLJEKYLARE - SPORTSTER, 1340, TC 88

Den här filter-/kylarsatsen ersätter ordinarie Spin-onfilter och passar direkt på 3/4"-16-gången. Kyler oljan och gör filterbytet snabbt och ekonomiskt.

Polerat eller svart filterhus av aluminium med flänsar och insatsfilter. Rostfri monteringsplatta, alla tätningar och 3 reservfilter ingår.

Passar Harley Davidson Sportster 1984-00 och 5-växlade 1340 1980-99, Twin Cam 88 1999-00.

365-5182 Kylarsats, pol. alu sats
365-5183 Kylarsats, svart sats
365-5184 Reservfilter.....st



OLJEKYLARE - LOCKHART 500

En klassiker från Lockhart! Två oljekanal, fyra rader med kylarflänsar. Levereras komplett med alla monteringsdelar, monteringsanvisning och gummislangar.

Dimension: 70 x 200 mm. Svart epoxilack. Passar Harley Davidson FL 1941-84, FLH/FLHT/FLT Electra Glide 1977-84

365-5111st

OLJEKYLARE - LOCKHART 502

Dessa kromade oljekylare kombinerar klassisk stil med utmärkt funktion. Oljekylarna levereras i kompletta satser med färdigkapade flätade rostfria slangar med påpressade anslutningar och alla monteringsdelar.

365-5160 Sportster 1967-76sats
365-5162 Sportster 1977-81sats
365-5170 FL 1967-82 (modeller utan original spin-onfilter)sats
365-5174 FLH-80 1982-84, FLH-80 Classic (modeller med original spin-onfilter) ..sats
365-5172 FLT/FLTC/FLHT/FLHTC 1980-89sats
365-5164 FX 1977-82 (modeller utan original spin-onfilter)sats
365-5168 FX 1982-86 (4-växlade modeller med original spin-onfilter)sats
365-5166 FXR/FXRS 1982-87, FXRT 1983-87 (utan motorbågar)sats
365-5176 FXR 1984-87, FXRD 1986, FXRT 1983-87 (med motorbågar)sats
365-5178 FXST 1984-85, FXSTC 1984-86sats



K&N OLJEFILTER



Märke	cc	Modell	År	krom	svart	insats
BUELL	500	Blast 500	00-08	-	83-0177	-
BUELL	900	Firebolt XB9R 900	02-07	-	83-0177	-
BUELL	900	Lightning CityX XB9SX 900	05-08	-	83-0177	-
BUELL	900	Lightning XB9S 900	03-04	-	83-0177	-
BUELL	1200	Firebolt XB12R 1200	04-08	-	83-0177	-
BUELL	1200	Lightning Long XB12SS	06-08	-	83-0177	-
BUELL	1200	Lightning XB12S 1200	04-08	-	83-0177	-
BUELL	1200	Lightning XB12SCG 1200	05-08	-	83-0177	-
BUELL	1200	Lightning XB12SS	2008	-	83-0177	-
BUEL	1200	Lightning XB12STT 1200	2008	-	83-0177	-
BUELL	1200	M2 Cyclone 1200	97-02	83-0171/1	83-0171	-
BUELL	1200	M2 Cyclone Low 1200	2001	83-0171/1	83-0171	-
BUELL	1200	S1 Lightning 1200	94-99	83-0171/1	83-0171	-
BUELL	1200	S1 Lightning 1200	00-02	-	83-0177	-
BUELL	1200	S1 White Lightning 1200	1998	83-0171/1	83-0171	-
BUELL	1200	S1 White Lightning 1200	2002	83-0171/1	83-0171	-
BUELL	1200	S2 Thunderbolt 1200	94-99	83-0171/1	83-0171	-
BUELL	1200	S2 Thunderbolt 1200	00-02	-	83-0177	-
BUELL	1200	S2T Thunderbolt 1200	94-99	83-0171/1	83-0171	-
BUELL	1200	S2T Thunderbolt 1200	00-02	-	83-0177	-
BUELL	1200	S3 Thunderbolt 1200	94-99	83-0171/1	83-0171	-
BUELL	1200	S3 Thunderbolt 1200	00-02	-	83-0177	-
BUELL	1200	S3T Thunderbolt 1200	94-99	83-0171/1	83-0171	-
BUELL	1200	S3T Thunderbolt 1200	00-02	-	83-0177	-
BUELL	1200	Ulysses XB12X 1200	06-08	-	83-0177	-
BUELL	1200	X1 Lightning 1200	99-02	83-0171/1	83-0171	-
BUELL	500	Blast 500	00-08	-	83-0177	-
HARLEY	883	XL, alla modeller	84-03	83-0170/1	83-0170	-
HARLEY	883	XL, alla modeller	04-08	83-0171/1	83-0171	-
HARLEY	900	XL, med filter i oljetanken	57-71	-	-	365-5101, 365-5190
HARLEY	1000	XL, med filter i oljetanken	72-78	-	-	365-5101, 365-5190
HARLEY	1000	XL, alla modeller	80-83	83-0172/1	-	-
HARLEY	1100	XL, alla modeller	86-87	83-0170/1	83-0170	-
HARLEY	1130	VRSC V-Rod, alla modeller	02-07	83-0174/1	-	-
HARLEY	1200	74" Pan/Shovel topp med filter i oljetanken	53-79	-	-	365-5101, 365-5190
HARLEY	1200	XL, alla modeller	88-03	83-0170/1	83-0170	-
HARLEY	1200	XL, alla modeller	04-08	83-0171/1	83-0171	-
HARLEY	1250	VRSC E2 Screamin Eagle V-Rod	06-07	83-0174/1	-	-
HARLEY	1250	VRSC X V-Rod	2007	83-0174/1	-	-
HARLEY	1340	80" Shovel topp med filter i oljetanken	80-83	-	-	365-5101, 365-5190
HARLEY	1340	FL/FX, 4-växlade	82-86	83-0172/1	-	-
HARLEY	1340	FLT, alla modeller (80")	80-98	83-0170/1	83-0170	-
HARLEY	1340	FXB Sturgis	80-82	83-0173/1	-	-
HARLEY	1340	FXD Dyna Glide	91-98	83-0173/1	-	-
HARLEY	1340	FXR, alla modeller (80")	82-94	83-0170/1	83-0170	-
HARLEY	1340	FXST Softail, alla modeller	84-99	83-0170/1	83-0170	-
HARLEY	1450	Twin Cam 88	99-06	83-0171/1	83-0171	-
HARLEY	1550	Screamin Eagle-modeller	01-03	83-0171/1	83-0171	-
HARLEY	1584	Twin Cam 96	07-08	83-0171/1	83-0171	-
HARLEY	1590	Screamin Eagle-modeller	2004	83-0171/1	83-0171	-
HARLEY	1690	Screamin Eagle-modeller	03-05	83-0171/1	83-0171	-
HARLEY	1800	Screamin Eagle-modeller	2007	83-0171/1	83-0171	-



CRUISELINER™ -hårda sadelväschor

National Cycles CRUISELINER™ sadelväschor är designade för att användas på Harley Davidson.

Väskorna levereras blanksvarta med gula reflexer på sidorna och kan, av dig som kund, lackeras i en färg som matchar cykeln.

Väskorna är inte symmetriskt utformade, vilket gör att de följer skärmens linjer och får en nära och strömlinjeformad passform. Höjd 36 cm. Längd 62 cm. Bredd 19 cm.

CRUISELINER™ sadelväschor finns i två utföranden, med eller utan uttag för original blinkers. Väskorna är tillverkade i en slagtålig hårdplast och rymmer ca 22 liter/st.

Tack vare snabbfästen går väskorna lätt att montera på och av utan verktyg. Väskorna kan ej tas bort utan att locket läses upp.

CRUISELINER™ fästen monteras i befintliga uttag på mc:n. Dessa är skräddarsydda för varje mc-modell och måste beställas separat. Välj mellan kromade eller svarta bågar.

Mjuka innerväschor av nylon med ett vattenavvisande ytskikt för CRUISELINER™ sadelväschor.



14-N1102
Med uttag för blinkers



14-N1103
Utan uttag för blinkers



14-N1350
Mjuk innerväschor för
CRUISELINER™ sadelväschor

REKOMMENDATIONER -Cruiselineer™

	År	Sadelväskor	Monteringssats Krom	Svart	Innerväschor
XL883C Sportster Custom	96-03	14-N1102	14-SB403/1	14-SB403	14-N1350
XL883C Sportster Custom	04-08	14-N1102	14-SB405/1	-	14-N1350
XL883R Sportster	04-08	14-N1102	14-SB405/1	-	14-N1350
XLH883 Sportster	94-03	14-N1102	14-SB403/1	14-SB403	14-N1350
XLH883L Sportster Low	05-08	14-N1102	14-SB405/1	-	14-N1350
XL1200C Sportster Custom	96-03	14-N1102	14-SB403/1	14-SB403	14-N1350
XL1200C Sportster Custom	04-08	14-N1102	14-SB405/1	-	14-N1350
XL1200L Sportster Low	05-08	14-N1102	14-SB405/1	-	14-N1350
XL1200R Sportster	04-08	14-N1102	14-SB405/1	-	14-N1350
XL1200S Sportster Sport	96-03	14-N1102	14-SB403/1	14-SB403	14-N1350
XLH1200 Sportster	94-03	14-N1102	14-SB403/1	14-SB403	14-N1350
FXDWG Dyna Wide Glide	93-05	14-N1102	14-SB402/1	14-SB402	14-N1350
FXDS Dyna Convertible	94-05	14-N1102	14-SB402/1	14-SB402	14-N1350
FXD/FXDL/FXDX/FXDC (Dyna Series)	93-05	14-N1102	14-SB402/1	14-SB402	14-N1350
FXST/FXSTI Softail Standard	84-90	14-N1102	14-SB404/1	14-SB404	14-N1350
FXST/FXSTI Softail Standard	99-05	14-N1102	14-SB404/1	14-SB404	14-N1350
FXSTB/FXSTBI Softail Night Train	99-05	14-N1102	14-SB404/1	14-SB404	14-N1350
FXSTC Softail Custom	87-99	14-N1102	14-SB404/1	14-SB404	14-N1350
FXSTS Springer Softail	89-05	14-N1102	14-SB404/1 (16)	14-SB404 (16)	14-N1350
FXSTSB Softail Bad Boy	95-97	14-N1102	14-SB404/1 (16)	14-SB404 (16)	14-N1350
FLSTC Heritage Softail Classic	87-08	14-N1103	14-SB404/1	14-SB404	14-N1350
FLSTN Heritage Softail Deluxe	05-08	14-N1103	14-SB406/1	14-SB406	14-N1350
FLSTN(H) Heritage Softail Nostalgia/Special	93-96	14-N1103	14-SB406/1	14-SB406	14-N1350
FLSTSC Softail Springer Classic	05-07	14-N1102	14-SB406/1	14-SB406	14-N1350
FLSTF Fat Boy	03-06	14-N1102	14-SB406/1	14-SB406	14-N1350
FLSTF Fat Boy	90-02	14-N1102 (17)	14-SB406/1 (17)	14-SB406 (17)	14-N1350
FLST Heritage Softail	86-90	14-N1103	14-SB404/1	14-SB404	14-N1350

(16) Bad Boy är helsvart, staget för att flytta blinkersär kromat.

(17) Fat Boy är utrustad med ett "Shotgun"-avgassystem, ett system med lågt utblås måste användas.

SADELVÄSKOR - VERKTYGSVÄSKOR, ÄKTA LÄDER

En mycket gedigen serie sadelväskor i äkta läder (cow-hide), från USA. Spännen och nitar är kromade och alla modeller har invikta sidostycken under de heltäckande locken. Ingen risk att småprylar ramlar ut. Väskor av den här typen kan aldrig bli 100% vattentäta, men med de här väskorna har man kommit så nära man kan.

Sadelväskorna är avsedda att hänga över sadel eller bakskärm. Går även fint att bära över axeln. Väskorna fästs med band i en läderplatta med många hål. Helt justerbar upphängning. Remmar medföljer. Passar de flesta motorcyklar. Helt svarta utan emblem.

370-5762

370-5760



Sissy-Bar Pack

Höjd 24 cm. Bredd 14 cm. Djup 8,5 cm. Finns i 2 utföranden. Med en concho och fransar eller helt slät. Svarta.

- 370-5760 Sissy-bar pack, med concho & fransar st
 370-5762 Sissy-bar pack, helt slät st

370-5760



Large Cross-Country Saddle-Bag

Med kromade nitar och fransar. Bredd 35 cm Höjd 29 cm. Djup 16 cm. Svarta. Rymd 16 liter/st.

- 370-5770 Large Cross-Country, Saddle-bagpar

370-5775



Extra Large Cross-Country Saddle-Bag

Med kromade nitar och fransar. Bredd 40 cm Höjd 35 cm. Djup 16 cm. Svarta. Rymd 22 liter/st.

- 370-5775 Extra Large Cross-Country Saddle-bagpar

370-5790



Extra Large Slant Saddle-Bag

Vinklade bakåt för att följa stötdämparna. Finns med eller utan conchos. Bredd 38 cm. Höjd 33 cm. Djup 14 cm. Svarta. Rymd 17 liter/st.

- 370-5790 Saddle-bags med conchospar
 370-5791 Saddle-bags utan conchospar

370-5791





Willie & Max är ett amerikanskt företag som tillverkar sadelväsor i konstläder. Fördelen med väskor i konstläder är att de är underhållsfria, tåliga och rengörs enkelt med en trasa. Väskorna behöver inte fettas in och ser lika fina ut efter flera års användande.

Willie & Max produktutbud finns en mängd olika väskor att välja mellan, i olika storlekar, form och design. Gemensamt för de olika sadelväskorna är att det alltid går att hitta en matchande gaffel- och sissybar-väska till.

21-SB220 Sadelväskor, Double Eagle
27 x 34 x 14 cm
volym 13,0 liter/st.....par



21-SB230

21-SB230 Sadelväskor, Standard Braided
29 x 27 x 10 cm
volym 8,0 liter/st.....par



21-SB240

21-SB240 Sadelväskor, Standard Studded
29 x 27 x 10 cm
volym 8,0 liter/st.....par



21-SB278

21-SB278 Sadelväskor, Park Avenue
28 x 38 x 16 cm
volym 15,0 liter/st.....par



21-SB303D

21-SB303D Sadelväskor, Standard DeLuxe
28 x 25 x 9 cm
volym 6,5 liter/st.....par



21-SB320

21-SB320 Sadelväskor, Warrior
24 x 36 x 13 cm
volym 11,0 liter/st.....par





Willie & Max är ett amerikanskt företag som tillverkar sadelväskor i konstläder. Fördelen med väskor i konstläder är att de är underhållsfria, tål vatten och rengörs enkelt med en trasa. Väskorna behöver inte fettas in och ser lika fina ut efter flera års användande.

I Willie & Max produktutbud finns en mängd olika väskor att välja mellan, olika storlekar, form och design. Gemensamt för de olika sadelväskorna är att det alltid går att hitta en matchande gaffel- och sissybar-väska till.

21-SB330 Sadelväskor, Touring Braided
32 x 34 x 13 cm
volym 14,0 liter/st.....par



21-SB340 Sadelväskor, Touring Studded
32 x 34 x 13 cm
volym 14,0 liter/st.....par



21-SB350 Sadelväskor, Black Knight
29 x 37 x 14 cm
volym 15,0 liter/st.....par



21-SB360 Sadelväskor, Wolf's Head
30 x 41 x 14 cm
volym 17,0 liter/st.....par



21-SB370 Sadelväskor, Wild Willie
27 x 34 x 14 cm
volym 13,0 liter/st.....par



21-SB380 Sadelväskor, American Classic
27 x 34 x 14 cm
volym 13,0 liter/st.....par





Willie & Max är ett amerikanskt företag som tillverkar sadelväsor i konstläder. Fördelen med väskor i konstläder är att de är underhållsfria, tål vatten och rengörs enkelt med en trasa. Väskorna behöver inte fettas in och ser lika fina ut efter flera års användande.

I Willie & Max produktutbud finns en mängd olika väskor att välja mellan, olika storlekar, form och design. Gemensamt för de olika sadelväskorna är att det alltid går att hitta en matchande gaffel- och sissybar-väska till.

21-SB444 Sadelväskor, The Mechanic
32 x 34 x 14 cm
volym 15,0 liter/st.....par



21-SB559

21-SB559 Sadelväskor, Silver Legend
27 x 38 x 14 cm
volym 14,0 liter/st.....par



21-SB700

21-SB700 Sadelväskor, Slant DeLuxe
28 x 30 x 13 cm
volym 11,0 liter/st.....par



21-SB705

21-SB705 Sadelväskor, Gray Thunder
24 x 30 x 14 cm
volym 10,0 liter/st.....par



21-SB706

21-SB706 Sadelväskor, Gray Thunder Studded
24 x 30 x 14 cm
volym 10,0 liter/st.....par



21-SB707

21-SB707 Sadelväskor, Slant, extra låga
24 x 28 x 13 cm
volym 9,0 liter/st.....par





Willie & Max är ett amerikanskt företag som tillverkar sadelväsor i konstläder. Fördelen med väskor i konstläder är att de är underhållsfria, tål vatten och rengörs enkelt med en trasa. Väskorna behöver inte fettas in och ser lika fina ut efter flera års användande.

I Willie & Max produktutbud finns en mängd olika väskor att välja mellan, olika storlekar, form och design. Gemensamt för de olika sadelväskorna är att det alltid går att hitta en matchande gaffel- och sissybar-väska till.

21-SB707B Sadelväskor, Slant Braided, extra låga
24 x 28 x 13 cm
volym 9,0 liter/st.....par



21-SB707B

21-SB707S Sadelväskor, Slant Studded, extra låga
24 x 28 x 13 cm
volym 9,0 liter/st.....par



21-SB707S

21-SB708 Sadelväskor, Black Magic, extra låga
24 x 28 x 13 cm
volym 9,0 liter/st.....par



21-SB708

21-SB709 Sadelväskor, Fleetside, slant
28 x 41 x 16 cm
volym 20,0 liter/st.....par



21-SB709

21-SB718 Sadelväskor, Fleetside DeLuxe
28 x 41 x 17 cm
volym 20,0 liter/st.....par



21-SB718

21-SB727 Sadelväskor, Fleetside Studded
28 x 41 x 17 cm
volym 20,0 liter/st.....par



21-SB727



Willie & Max är ett amerikanskt företag som tillverkar sadelväsor i konstläder. Fördelen med väskor i konstläder är att de är underhållsfria, tål vatten och rengörs enkelt med en trasa. Väskorna behöver inte fettas in och ser lika fina ut efter flera års användande.

I Willie & Max produktutbud finns en mängd olika väskor att välja mellan, olika storlekar, form och design. Gemensamt för de olika sadelväskorna är att det alltid går att hitta en matchande gaffel- och sissybar-väska till.

21-SB736 Sadelväskor, Super Slant Black Magic
28 x 41 x 17 cm
volym 20,0 liter/st.....par



21-SB745 Sadelväskor, Super Gray Thunder
28 x 41 x 17 cm
volym 20,0 liter/st.....par



21-SB746 Sadelväskor, Gray Thunder
28 x 41 x 16 cm
volym 18,0 liter/st.....par



21-SBB411 Sissy-bar bag, Black Magic
25 x 20 x 11 cm
volym 6,0 liter.....st

21-SBB411



21-SBB420 Sissy-bar bag, Eagles
25 x 20 x 11 cm
volym 5,0 liter.....st

21-SBB420



21-SBB421



21-SBB421 Sissy-bar bag, Mini
20 x 15 x 8 cm
volym 2,0 liter.....st

21-SBB431



21-SBB441



21-SBB441 Sissy-bar bag, Studded
25 x 20 x 9 cm
volym 4,0 liter.....st



Willie & Max är ett amerikanskt företag som tillverkar sadelväsor i konstläder. Fördelen med väskor i konstläder är att de är underhållsfria, tål vatten och rengörs enkelt med en trasa. Väskorna behöver inte fettas in och ser lika fina ut efter flera års användande.

I Willie & Max produktutbud finns en mängd olika väskor att välja mellan, olika storlekar, form och design. Gemensamt för de olika sadelväskorna är att det alltid går att hitta en matchande gaffel- och sissybar-väska till.

21-SBB445 Sissy-bar bag, Gray Thunder
25 x 20 x 11 cm
volym 6,0 liter..... st

21-SBB446 Sissy-bar bag, Gray Thunder
25 x 20 x 11 cm
volym 5,0 liter..... st

21-SBB451 Sissy-bar bag, DeLuxe
25 x 19 x 9 cm
volym 4,0 liter..... st

21-SBB460 Sissy-bar bag, Wolves
25 x 20 x 11 cm
volym 5,0 liter..... st

21-SBB480 Sissy-bar bag, American Classic
25 x 20 x 11 cm
volym 6,0 liter..... st

21-SBB481 Sissy-bar bag, Braided
25 x 19 x 9 cm
volym 4,0 liter..... st

21-TP100 Framgaffelväska, Standard
13 x 30 x 6 cm
volym 2,0 liter..... st

21-TP100D Framgaffelväska, DeLuxe
13 x 30 x 6 cm
volym 2,0 liter..... st

21-TP111 Framgaffelväska, Eagle
13 x 20 x 10 cm
volym 3,0 liter..... st

21-TP222 Framgaffelväska, Double Eagle
13 x 30 x 6 cm
volym 2,0 liter..... st

21-SBB446



21-SBB460



21-SBB481



21-SBB445



21-SBB451



21-SBB480



21-TP100



21-TP100D



21-TP111



21-TP222





Willie & Max är ett amerikanskt företag som tillverkar sadelväsor i konstläder. Fördelen med väskor i konstläder är att de är underhållsfria, tål vatten och rengörs enkelt med en trasa. Väskorna behöver inte fettas in och ser lika fina ut efter flera års användande.

I Willie & Max produktutbud finns en mängd olika väskor att välja mellan, olika storlekar, form och design. Gemensamt för de olika sadelväskorna är att det alltid går att hitta en matchande gaffel- och sissybar-väska till.

- 21-TP232 Framgaffelväska, Braided
13 x 30 x 6 cm
volym 2,0 liter..... st

- 21-TP242 Framgaffelväska, Studded
13 x 30 x 6 cm
volym 2,0 liter..... st

- 21-TP245 Framgaffelväska, Gray Thunder, Studded
13 x 30 x 6 cm
volym 2,0 liter..... st

- 21-TP246 Framgaffelväska, Gray Thunder, Braided
13 x 30 x 6 cm
volym 2,0 liter..... st

- 21-TP250 Framgaffelväska, Black Night
13 x 30 x 6 cm
volym 2,0 liter..... st

- 21-TP262 Framgaffelväska, Wolves Head
13 x 30 x 6 cm
volym 2,0 liter..... st

- 21-TP272 Framgaffelväska, Warrior
13 x 30 x 6 cm
volym 2,0 liter..... st

- 21-TP280 Framgaffelväska, American Classic
13 x 30 x 6 cm
volym 2,0 liter..... st

- 21-TP282 Framgaffelväska, Black Magic
13 x 30 x 6 cm
volym 2,0 liter..... st



21-TP232



21-TP242



21-TP245



21-TP246



21-TP250



21-TP262



21-TP272



21-TP282



21-TP280



Willie & Max är ett amerikanskt företag som tillverkar sadelväsor i konstläder. Fördelen med väskor i konstläder är att de är underhållsfria, tål vatten och rengörs enkelt med en trasa. Väskorna behöver inte fettas in och ser lika fina ut efter flera års användande.

I Willie & Max produktutbud finns en mängd olika väskor att välja mellan, olika storlekar, form och design. Gemensamt för de olika sadelväskorna är att det alltid går att hitta en matchande gaffel- och sissybar-väska till.

21-TT505



21-TT505 Max-Pax, Standard
24 x 33 x 25 cm
volym 20,0 liter..... st

21-TT506



21-TT506 Max-Pax, DeLuxe
24 x 33 x 25 cm
volym 20,0 liter..... st

21-TT507



21-TT507 Max-Pax, Braided
24 x 33 x 25 cm
volym 20,0 liter..... st

21-TT508



21-TT508 Max-Pax, Studded
24 x 33 x 25 cm
volym 20,0 liter..... st

21-TT509



21-TT509 Max-Pax, Black Magic
24 x 33 x 25 cm
volym 20,0 liter..... st

21-TT510



21-TT510 Max-Pax, Gray Thunder, Braided
24 x 33 x 25 cm
volym 20,0 liter..... st



Willie & Max är ett amerikanskt företag som tillverkar sadelväsor i konstläder. Fördelen med väskor i konstläder är att de är underhållsfria, tål vatten och rengörs enkelt med en trasa. Väskorna behöver inte fettas in och ser lika fina ut efter flera års användande.

I Willie & Max produktutbud finns en mängd olika väskor att välja mellan, olika storlekar, form och design. Gemensamt för de olika sadelväskorna är att det alltid går att hitta en matchande gaffel- och sissybar-väska till

21-TT511



21-TT511 Max-Pax, Gray Thunder, Studded
24 x 33 x 25 cm
volym 20,0 liter..... st

21-TT512



21-TT512 Max-Pax, Warrior
24 x 33 x 25 cm
volym 20,0 liter..... st

21-TT513



21-TT513 Max-Pax, Wolves
24 x 33 x 25 cm
volym 20,0 liter..... st

21-TT514



21-TT514 Max-Pax, Eagles
24 x 33 x 25 cm
volym 20,0 liter..... st

Tillbehör

21-HB611 Styr-/vindsyddsväska
10 x 19 x 6 cm
volym 1,0 liter..... st

21-CC101 Saddlebag comfort cushion st

21-HK622 "Hooker", fäste för bagagerem..... st

21-HK622



21-HB611



21-HK622



21-CC101



Flyers Cap

Flygarmössa i läder, fodrad med nylon. Med påsydd Harleyvinge.

370-5509	Svart. Medium.....	st
370-5512	Brun. Medium.....	st

Bältespung

Fästes i bältet. Säker plats för mynt och andra småsaker.
Heltigenom äkta läder. 1 ficka med dragkedja. 15 cm lång, 11,5 cm hög, 4 cm tjock.

00-2030-10	Svart, utan emblem.....	st
00-2030-20	Antik-brun, utan emblem.....	st

00-2030-20

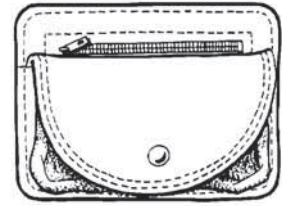

Glasögon Red Baron

Mycket populära glasögon med vinklade, svagt tonade, acryl-glas. Ventilation, ställbart band och justerbar bredd mellan glasen. Läderliknande vinyl. Svarta.

370-5640	Glasögon Red Baron	par
----------	--------------------------	-----

Glasögon Red Baron äkta läder

Som 370-5640, men i äkta läder och böjda imfria glas.

370-5645	Helt svarta.....	par
370-5646	Svart/Krom	par



Glasögon för glasögon

DeLuxe modell i äkta läder. Passar över vanliga glasögon. Imfria klara plastglas.
Svart/krom.

370-5648	Glasögon för glasögon.....	par
----------	----------------------------	-----



Självhäftande metallembem

375-5942	HD Made in USA, röd/vit/svart/guld, för plana ytor,	st
375-5941	HD Made in USA, röd/vit/svart/guld, för kupiga ytor,.....	st
375-5948	3-dimensionell HD-vinge, guldpläterad, för plana ytor	st



Emblem Eagle Spirit

Kromad stålplatta med graverad örn och text: "Live to Ride-Ride to Live. Eagle Spirit".
Levereras med dubbelhäftande tejp som fäster överallt, t.ex oljetankar, batterikåpor, tankpaneler etc.

375-5950	Emblem Eagle Spirit, diameter 64 mm	st
375-5952	Emblem Eagle Spirit, diameter 89 mm	st



Fender Eagle

Kromat örn huvud för montering på framskärm.
Längd 16 cm. Levereras med gummipackning och monteringsdelar.

375-5988	Fender Eagle	st
----------	--------------------	----

Status ornament, ängel

16,5 cm hög kromad ängel.

375-5989	Status ornament, ängel.....	st
----------	-----------------------------	----



Posters

Pillow kuddöverdrag



T-Shirts



Easyrider
VISIONS
by DAVE MANN

Posters

		STORLEK FORMAT (CM)
375-7050	Snow Queen/Easy Rider	43 x 56
375-7051	Daytona Beach Wheelie	43 x 56
375-7052	Memorial Day Run	43 x 56
375-7053	Sunset Boulevard	43 x 56
375-7054	After the Show	43 x 56
375-7055	Ghost Rider	43 x 56
375-7056	Aces High/Dead man's hand	43 x 56

T-Shirts 100% bomull, svarta

375-9100	Harley & Whiskey	medium
375-9101	Harley & Whiskey	large
375-9105	The South is where it's at	medium
375-9106	The South is where it's at	large
375-9107	The South is where it's at	extra large
375-9112	Softail	extra large
375-9116	American Legend	large
375-9117	American Legend	extra large
375-9120	Rebel	medium
375-9121	Rebel	large
375-9122	Rebel	extra large

Wall Hanging väggmotiv
tillverkat i acetat, utan ram

		STORLEK FORMAT (CM)
375-7011	Sunset Boulevard	77 x 114
375-7012	Death Rider	77 x 114
375-7015	Born in the USA	77 x 114
375-7016	Night Rider	77 x 114

Pillow kuddöverdrag, tillverkat
av acetat, utan stoppning

375-7033	Aces High/Dead man's hand	50 x 50
375-7040	Memorial Day Run	35 x 50
375-7041	Blue Burro	35 x 50
375-7042	Sunset Boulevard	35 x 50
375-7043	Death Rider	35 x 50
375-7044	Harley Eagle & Flag	35 x 50
375-7046	Born in the USA	35 x 50

ROFFES MOTOR AB

Box 4905 • SE-116 94 STOCKHOLM

Tel +46 8 640 43 46 • Fax +46 8 714 92 92 • www.roffesmotor.se • info@roffesmotor.se