

KATALOG

Tryckt 2002-01

ROFFES ROFFES ROFFES ROFFES ROFFES ROFFES ROFFES STOCKHOLM

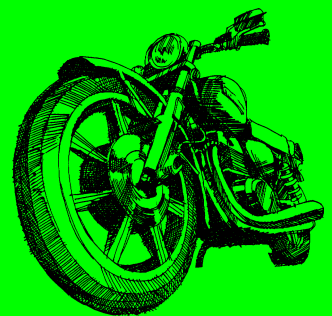
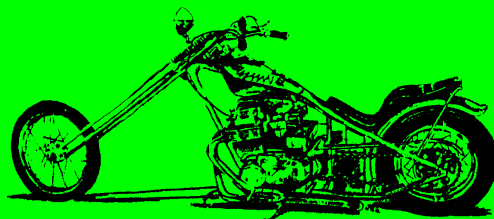
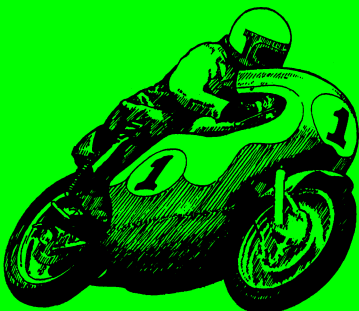

ROFFES MOTOR AB

BOX 4905 • BLEKINGEGATAN 63 • SE-116 94 STOCKHOLM • SWEDEN

TEL 08-642 05 43, 643 70 54 • FAX 08-714 92 92 • info@roffesmotor.se • www.roffesmotor.se

ROFFES MOTORDELAR AB

BOX 4905

• SE-11694 STOCKHOLM

• SWEDEN

Bankgiro/Banking account
S E B
573-3951

Postgiro/Postal account
19 66 86-0

Organisationsnummer
556128-0958

Beställ per POST

Sänd beställningen till:

ROFFES MOTORDELAR AB
Box 4905
SE-116 94 Stockholm
SWEDEN

Beställ per TELEFON

08-642 05 43, 643 70 54
Int. +46 8 642 05 43, 643 70 54

Beställ per e-mail

info@roffesmotor.se

Beställ per FAX

08-714 92 92
Int. +46 8 714 92 92

Försäljningsvillkor

Kontant försäljning:

All försäljning sker kontant, mot postförskott eller efterkrav. Kredit eller avbetalning medges inte.

Priserna:

Framgår av separat prislista.

Frakten:

och postförskott/efterkravsavgifter betalas av köparen. Emballage debiteras ej. **Order överstigande 2.000:- levereras dock fraktfritt** till konsument i Sverige.

Expeditionsavgift:

För närvarande 15:-, tillkommer på alla order understigande 100:-, till köpare i Sverige.

Returrätt:

Varor som inte utfaller till belåtenhet får retunerat inom 15 dagar. **Returer får inte beläggas med lösen eller annat efterkrav.** En förutsättning för returen är dock att

varan är oanvänd och i samma skick som vid mottagandet. Om returen godkänns så byter vi till andra varor, eller återbetalar pengarna, om så önskas. Returfrakten betalas av köparen, såvida inte vi har expedierat fel.

Beställningsnummer:

Var noga med att alltid uppgive vårt beställningsnummer så att Du får rätt delar.

Till våra kunder i utlandet:

Din order måste uppgå till **minst 250:-** svenska kronor. Svensk moms avdrages på order som **sändes** till utlandet. Räkna dock med att Du får betala tull och moms vid införseln.

To our customers abroad:

Your order must **exceed 250:-** Swedish crowns. On order wich are **sent** abroad, we deduct the Swedish purchase-tax (moms). Note, however, that you might have to pay custom-duties and purchase-tax when you import the goods.

Alla delar i katalogen finns normalt i lager för omgående leverans. Leveransstörningar uppstår dock tyvärr ibland från våra leverantörer runt om i världen, varför vi inte alltid kan garantera att allt finns i lager.

INNEHÅLLSREGISTER VARUGRUPPER

VARU-GRUPP	SIDAN	
50 PERSONLIG UTRUSTNING	05 - 10	Kläder, plånböcker, glasögon
53 KEMISKA ARTIKLAR	11 - 13	Färger, oljor, läderimpregnering, kreem tanktätare
55 PACKUTRUSTNING, KÅPOR	14 - 15	Kåpor och vindskydd
59 LJUDDÄMPARE, UNIVERSAL	16 - 19	Ljuddämpare, avgasrör, insatser, avgasklammer, värmeskydd som ej är tillverkat för speciell MC
60 SKIVBROMS-TILLBEHÖR	20 - 21	Bromsslängor, anslutningar
61 STYREN, HANDTAG, SPEGLAR	22 - 40	Styren, handtag, risers, speglar, reglage, wirar, nipplar, duplexkoppling
62 DELAR TILL FRAMGAFFLAR	41 - 53	Gaffel, bälgar, koniska styrlager, wobbeltag
63 RAMDELAR UNIVERSAL, TANKAR	54 - 64	Fotpinnar, tankar
71 SBS BROMSKLOSSAR	65 - 68	
76 GLÖDLAMPOR	69 - 70	
77 BELYSNING, SIGNALHORN	71 - 77	Elektriska universaldelar som inte tillhör motorn
78 MOTORELEKTRISKT	78 - 80	
79 VERKTYG	81 - 83	Samtliga universalverktyg
80 BARNETT KOPPLINGSLAMELLER	84 - 87	Barnett lameller, lamellsatser, hårda kopplingsfjädrar
83 MÄRKESEMBLEM, JAPANARE	88 - 90	Tygmärken, nålmärken, nyckelringar
84 SPECIALDELAR GOLD WING	91 - 94	
85 KULLAGER	95	
86 TILLBEHÖR, JAPANARE	96 - 99	Specialtillbehör (ej reservdelar)
88 RESERVDELAR, JAPANARE	100 - 108	Standard reservdelar
90 MÄRKESEMBLEM, EUROPEISKA	109 - 110	Tygmärken, nålmärken, nyckelringar
92 TILLBEHÖR, EUROPEISKA	110	Specialtillbehör (ej reservdel)
94 RESERVDELAR, EUROPEISKA	111 - 115	Standard reservdelar

NYHETER

TILLKOMNA UNDER KATALOGENS TRYCKNING



20-1025

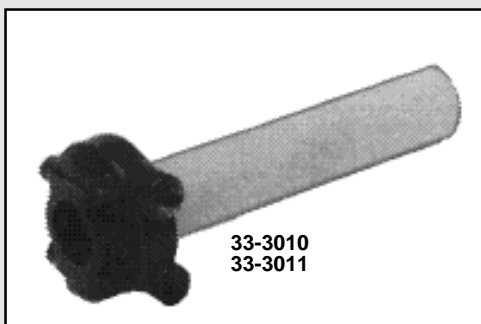

33-3010
33-3011



345-3070

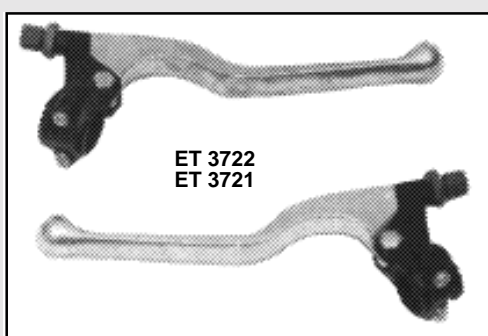

ET 3722
ET 3721

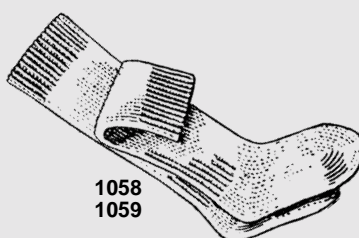

1058
1059



345-3076

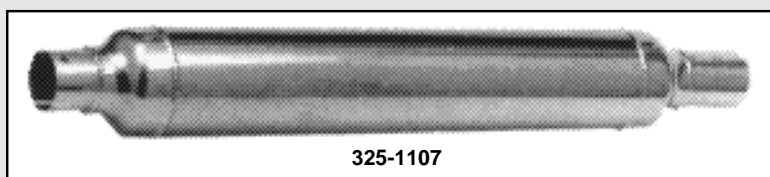

325-1107

SEABOOT SOCKS

Mycket varma, engelska sockor, tillverkade av 50% Mekralon/50% ull. Längd 50 cm. Vita.

1058 Seaboot socks, small/medium par
1059 Seaboot socks, medium/large par

KOPPLING & BROMSHANDTAG, MED DELAT FÄSTE

Handtagsarm av polerad aluminium. Svartlackerat, delbart fäste. Snabbt byte, gashandtag och gummihandtag behöver inte tas bort. Justerskruv för wire. Passar 7/8" (22 mm) styren.

ET 3722 Kopplingshandtag med delat fäste st
ET 3721 Bromshandtag med delat fäste st

CLASSIC STANDARD MUFFLER FL 1958-77

Egentligen en replica av HD originaljuddämpare, men den lämpar sig även perfekt som universal. Med insats. Passar vänster och höger sida. Kromad. Längd 25" (63 cm). Ytterdiameter 82 mm.

För 1-3/4" (45 mm) avgasrör.

325-1107 Classic Standard Muffler st

FOTPINNAR MED KLAMMER OCH GUMMIINLÄGG

Kromat stål, med gummiinlägg i fotpinnen. Levereras med dubbla klammer som passar 25-32 mm rör. Kan även användas utan klammer. Uppfällbara. Bultdiameter 3/8" UNF.

Levereras parvis.

345-3076 Fotpinnar med klammer och gummiinlägg par

KROMADE HANDTAGSHYLSOR MED O-RINGAR

Längd 125 mm. Levereras parvis. Fastläses på styret och gashandtaget med medföljande insexskruvar. För 7/8" (22 mm) styren.

20-1025 Kromade handtag med O-ringar par

FOTPINNAR MED KLAMMER, V-TWIN

Kromade pressgjutna fotpinnar med svart bokstäver i guldinlägg. I övrigt som 345-3076.

345-3070 Fotpinnar med V-TWIN i guldinlägg par

GASHANDTAG DRAG-RETUR

Tillverkat av pressgjuten aluminium med rulle i nylon. Gaswirar från Honda CB 750 K1-K7 passar.

För 7/8" (22 mm) styre.

33-3010 Gashandtag, drag-retur. Kromat st
33-3011 Gashandtag, drag-retur. Svart st

ARTIKLARNA PÅ DENNA
SIDA SÄLJES TILL
SÅ LÄNGE LAGRET RÄCKER

SPECIALPRIS

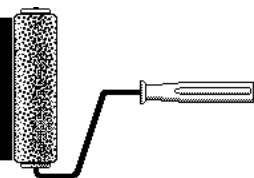

HEIN-GERICKE 2-DELAT SKINNSTÄLL

ypperlig kvalitet,
perfekt passform.

Tyskdesignade 2-delade skinnställ.
Tillverkade i kraftig, men ändå mycket
smidig rindnappa.

Observera att storlekarna är små,
beställ därför 2 nummer större än
 normalt.

Storlekar och färger:

Helsvart 42, 44, 46, 58, 60

Röd/Vit 40, 42, 44, 48, 50, 56

Marinblå/Vit 40, 42, 46, 48, 50, 52, 54,
56, 58

ARTIKLARNA PÅ DENNA
SIDA SÄLJES TILL
SÅ LÄNGE LAGRET RÄCKER

SPECIALPRIS

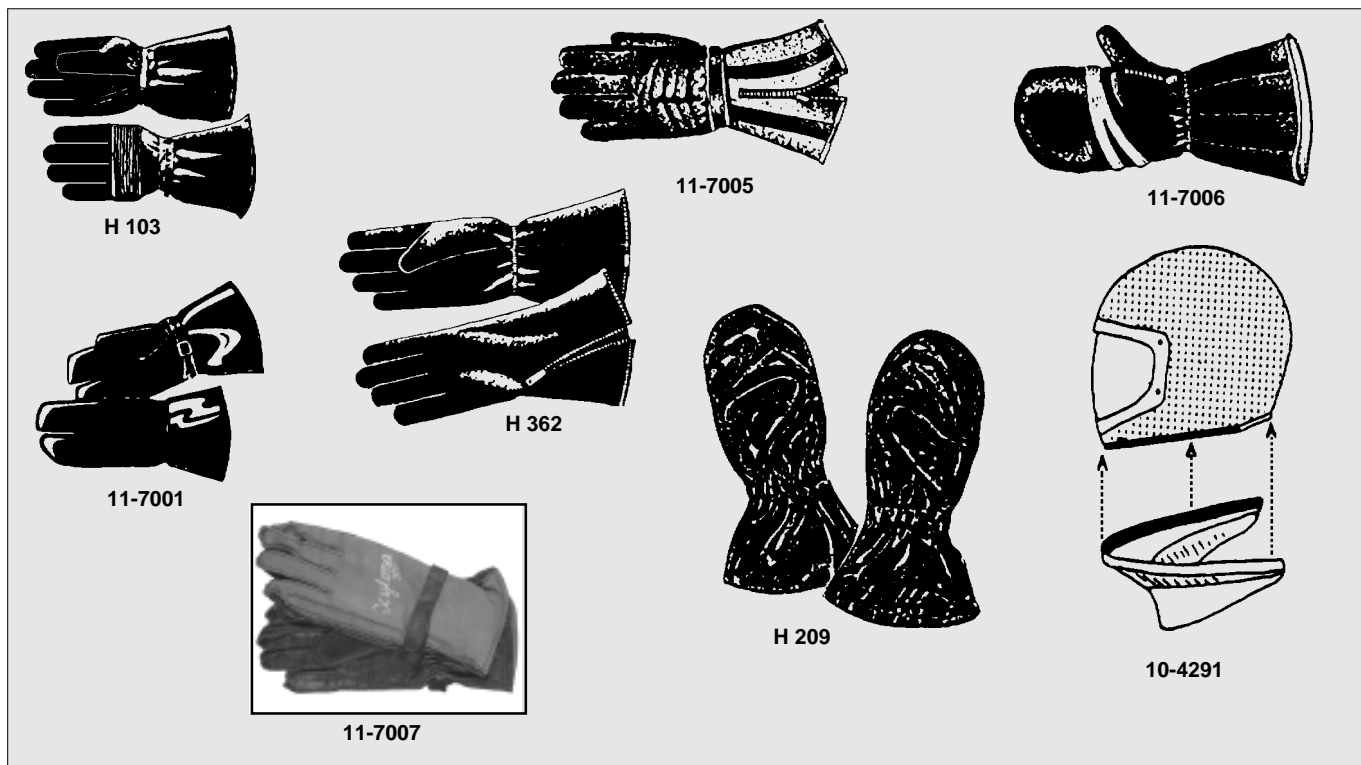
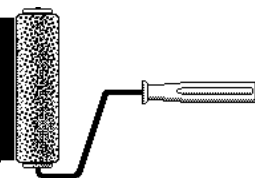

GOLD CUP

Getskinnshandske av mycket bra kvalitet. Försedd med resår i kragen, förstärkt innerhand och tumme, resårstickningar över knogarna. Laminerat textilfoder.
Storlek: 9

H103 Gold Cup handske par

KRAGHANDSKE

Kraghandske med mycket lång, mjuk krage med snedställt blytlås. Tillverkad av getskinn med teddyfoder. Resår vid handleden.
Storlekar: 7 7 1/2 8 8 1/2 9 9 1/2

H362 Kraghandske par

GOLD CUP 5-FINGERS

5-fingers kraghandske i getnappa, med dragkedja i kragen. "Pålsfodrad". Svart med röda "stripes" på kragen.
Storlek: 11

11-7005 Gold Cup 5-fingers kraghandske par

GOLD CUP TUMHANDSKE

Helhandsmodell. Extra varm. Svart getnappa, röd tvärgarnering. Liten ficka med dragkedja. "Pålsfodrad".
Storlekar: 7 8 9 10 11

11-7006 Gold Cup tumhandske par

KRAGHANDSKE 2-FINGERS

Kraghandske av mycket förnämligt tyskt kvalitetsfabrikat. Svart skinn med krage av konstläder. Tjockt vitt lammfoder, extraförstärkt tumme. Justerbart spänne vid insidan av handleden.
Storlekar: 8 1/2 9 1/2

11-7001 Kraghandske 2-fingers par

DRAGSKYDD

För intergral hjälm. Fästes med medföljande kardborreband. Skyddar mot drag, kyla, smuts etc. Svart.

10-4291 Dragskydd st

OFODRAD HANDSKE

Modell Daytona 500. Handskens insida är i dubbelt skinn för bästa möjliga slitstyrka. Sämsskinn på tummens utsida. Resår och spänne med kardborre-knäppning vid handleden. Svart insida, ljusbrun ovansida med Daytona 500 i guldtryck.

Storlekar: Small Medium Large (storlekarna är små)

11-7007 Daytona 500 par

ÖVERDRAGSHANDSKE, VAXIMPREGNERAD

Tillverkad i svart mycket kraftigt och slitstarkt vaximpregnerat specialtyg. Absolut vattentätt.

Storlekar: Medium Large

H209 Överdragshandske par

ARTIKLARNA PÅ DENNA
SIDA SÄLJES TILL
SÅ LÄNGE LAGRET RÄCKER

SPECIALPRIS

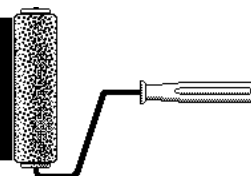

PLASTEX REGNHANDSKE

Absolut garanterat 100% vattentät. Tillverkad av kraftigt latexgummi med krökta fingrar och refflad innerhand för säkert grepp om styret.
Storlekar: Liten Medium Stor

11-7020 Marinblå par
11-7021 Orange par

STÖVELÖVERDRAG MED SULA

Tillverkade i kraftig PVC med stabil sula. Nylonblixtblås baktill samt rem med tryckknapp upptill.
Storlekar: Medium (svarta) Large (gula) Extra large (gula)

15-0010 Stövelöverdrag par

PLASTEX ÖVERDRAGSSTÖVEL

Skyddar skor och stövlar mot vatten och vägsmut. Mycket kraftiga och hållbara. 72% PVC. 28% bomull. 4 kraftiga tryckknappar, resårband under hålfoten samt extra stor tåhätta håller överdragsstöveln säkert på plats.
Storlekar marinblå: 0 = 38 1 = 39/40 2 = 41 3 = 42 4 = 43/45
Storlekar orange: 2 = 41 3 = 42 4 = 43/45

15-0001 Maringblå par
15-0002 Fluoricerande orange par

PLASTEX ÖVERDRAGSSTÅLL

Ett absolut 100% garanterat vatten- och vindtätt överdragsställ tillverkat av 72% PVC, 14% bomull samt 14% polyester. Perfekt passform. I övrigt se bilden.

Damstorlek: C = 38 J = 40 S = 42
Herrstorlek: 1 = 46 2 = 48 3 = 50/52 4 = 54

11-0001 Ljusblått st
11-0003 Fluoriserande orange med 3M reflex st



370-5640

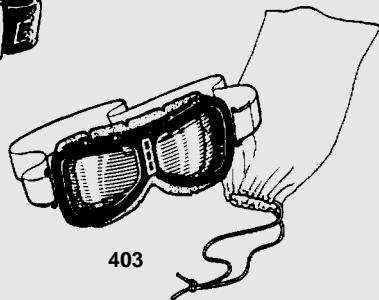

403

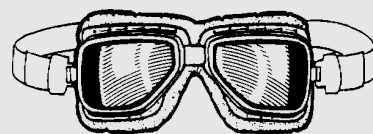

400

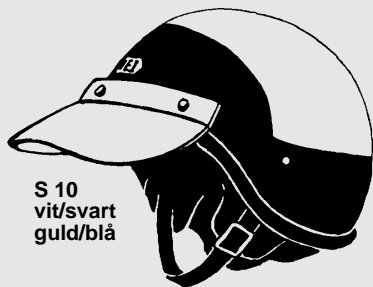

S 10
vit/svart
guld/blå



370-5648

SHOEI
SAFETY with *with*
STYLE



370-5645

370-5646

GLASÖGON RED BARON

Mycket populära glasögon med vinklade, svagt tonade, acryl-glas. Ventilation, ställbart band och justerbar bredd mellan glaset.

Läderliknande vinyl. Svarta. par

370-5640 Glasögon Red Baron par

370-5642 Reservglas, svagt tonade par

GLASÖGON RED BARON ÄKTA LÄDER

Som ovan, men i äkta läder och imfria glas. par

370-5645 Helt svarta par

370-5646 Svart/Krom par

GLASÖGON FÖR GLASÖGON

Deluxe modell i äkta läder. Passar över vanliga glasögon. Imfria klara plastglas. Svart/krom.

370-5648 Glasögon för glasögon par

GLASÖGON PHANTOM 2

Välvda, repsäkra acryl-glas. Ventilation, ställbart band, helsvarta.

läderliknande vinyl. Modell "Climax".

400 Phantom 2, klara glas par

400/1 Reservglas, klara par

400/2 Reservglas, tonade par

GLASÖGON PHANTOM 3

Splitterfria, laminerade glas. Ställbar ventilation, ställbart band. Klara glas. Helsvarta eller svarta med röd dekor. Läderliknande vinyl.

Modell "Uvex".

403 Phantom 3, svart/röda par

402/1 Reservglas, klara par



SHOEI S 10 CHOPPER/GLIDAR-HJÄLM

Kopia av amerikanska polishjälmen. Glasfiber, snabbspänne, komplett med svart skärm. Mycket låg vikt. Godkänd enligt trafik-säkerhetsverkets föreskrifter samt Euronormen E 22.02.

STORLEK	VIT UPPTILL		GULD UPPTILL	
	SVART NERTILL		BLÅ NERTILL	
Small	55-56	S 10/11	S 10/21	
Medium	57-58		S 10/22	
Large	59-60		S 10/23	

Norton

"61" NORTON

BSA TRIUMPH

"62" BSA

"63" TRIUMPH

Kawasaki

"64" KAWASAKI

HONDA

"65" HONDA

YAMAHA

"66" YAMAHA

SUZUKI

"67" SUZUKI

LIVE TO RIDE

"68" LIVE TO RIDE



00-2045-20

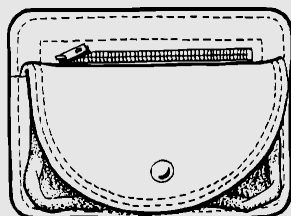

00-2030-20

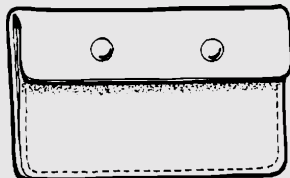

00-2035-20

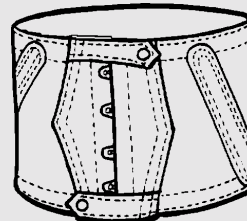

1049

BÄLTESPUNG

Fästes i bältet. Säker plats för pengar, småsaker, cigaretter etc. Heltigenom äkta läder. 1 ficka med dragkedja. 15 cm lång. 11,5 cm hög. 4 cm tjock.

	FÄRG	EMBLEM/MC-MÄRKE
00-2030-10	Svart	Utan emblem st
00-2030-20	Antik-brun	Utan emblem st
00-2030-61	Antik-brun	"61" Norton st
00-2030-62	Antik-brun	"62" BSA st
00-2030-63	Antik-brun	"63" Triumph st
00-2030-64	Antik-brun	"64" Kawasaki st
00-2030-65	Antik-brun	"65" Honda st
00-2030-66	Antik-brun	"66" Yamaha st
00-2030-67	Antik-brun	"67" Suzuki st
00-2030-68	Antik-brun	"68" Live to ride st

EXPANDERANDE PLÅNBOK, LITEN

4 fack, varav 1 med dragkedja. Lock med dubbla tryckknappar. Nitar och tryckknappar i mässing. Heltigenom äkta läder. Hål för kedja. (Kedjan beställes separat). 17,5 cm lång. 9,5 cm bred.

	FÄRG	EMBLEM/MC-MÄRKE
00-2035-10	Svart	Utan emblem st
00-2035-61	Antik-brun	"61" Norton st
00-2035-63	Antik-brun	"63" Triumph st
00-2035-64	Antik-brun	"64" Kawasaki st
00-2035-65	Antik-brun	"65" Honda st
00-2035-66	Antik-brun	"66" Yamaha st
00-2035-67	Antik-brun	"67" Suzuki st
00-2035-68	Antik-brun	"68" Live to ride st

BIKER's PLÅNBOK

Vikes på mitten. 5 fack, varav 1 med tryckknappslock och dragkedja. Heltigenom äkta läder. Nitar och tryckknappar i mässing. Hål för kedja. (Kedjan beställes separat). Längd 19,5 cm. Bredd ihopvikt 11 cm.

	FÄRG	EMBLEM/MC-MÄRKE
00-2045-61	Antik-brun	"61" Norton st
00-2045-62	Antik-brun	"62" BSA st
00-2045-63	Antik-brun	"63" Triumph st

NJURBÄLTE

Tillverkat av resår, med förstövningar och extraförstärkningar. 4 spännen och 2 tryckknappar garanterar att bältet alltid sitter som det skall. En nödvändighet, speciellt för längre Mc-turer, samt all slags tävlingsåkning. Detta bälte säljs även mycket till personer med dålig rygg. Bredd 21 cm. Helsvart. *UPPGE LÅNGD.*

55/60/65/70/75/80/85/90/95 cm.

1049 Njurbälte, elastiskt, svart st

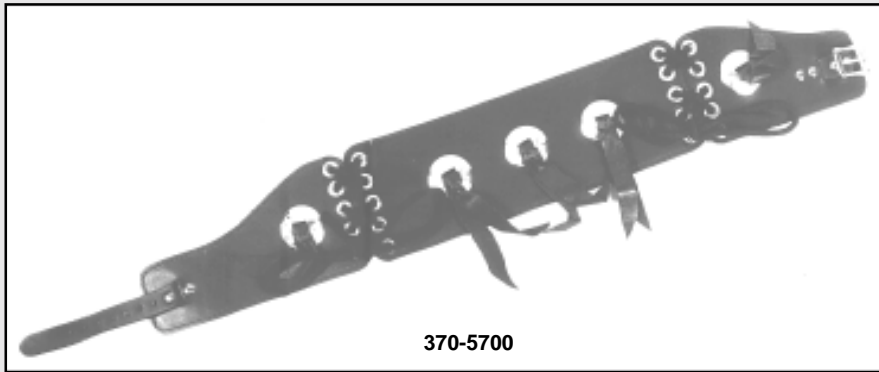

370-5700

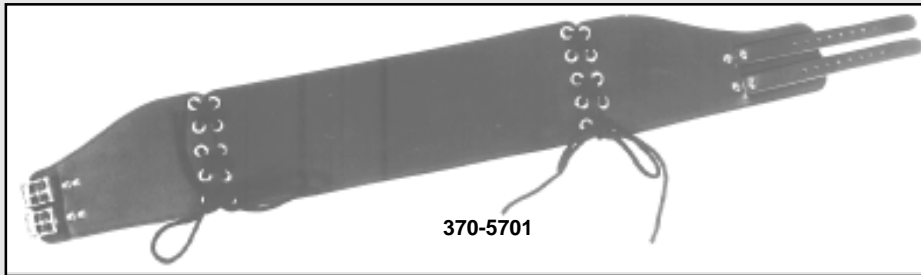

370-5701

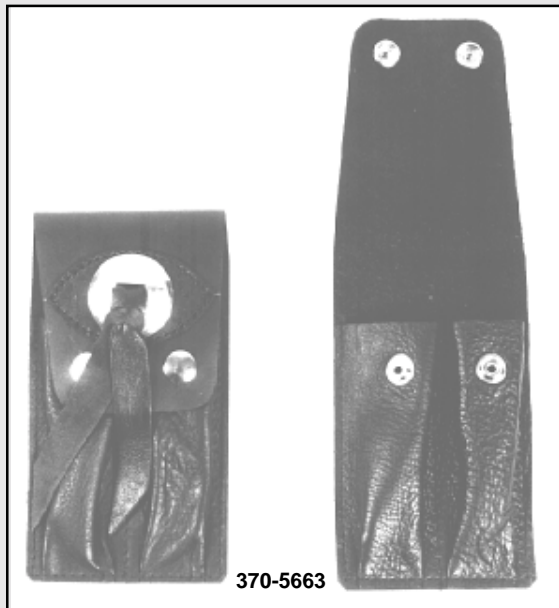

370-5663



370-5670



370-5670

NJURBÄLTEN, ÄKTA LÄDER

Tillverkade av svart, 4 mm tjockt läder. Justerbar storlek. Herrstorleken passar midjemått 80 cm och större. Damstorleken 60 cm och större. Största bredd, herr 13 cm, dam 10 cm.

Levereras med eller utan conchos.

370-5700	Njurbälte, läder. Herr med conchos	st
370-5705	Njurbälte, läder. Dam med conchos	st
370-5706	Njurbälte, läder. Dam utan conchos	st

BÄLTESFODRAL, ÄKTA LÄDER

Med 2 fack för t.ex. cigarettändare eller de i USA så populära små ficklamporna (Maglights). Fästes i bältet. Lock med dubbla tryckknappar. Med eller utan conchos på locket. Svart läder.

370-5663	Bältesfodral, läder. Med conchos	st
370-5665	Bältesfodral, läder. Utan conchos	st

BIKER WALLET

Extra mjuk och smidig plånbok i äkta läder. 4 fack, varav 1 med dragkedja och 1 för kontokort. Lock med 2 tryckknappar. Storlek 20 x 9 cm. Kromad kedja med hake och sölja för bältet medföljer. Dessutom ingår nyckelring av läder.

370-5670	Biker Wallet, svart	st
-----------------	---------------------------	----



VHT FLAME PROOF COATING 1200° F

Värmebeständig färg som stoppar för ca 650° Celsius. Användes till: Cylindrar, topplock, ljuddämpare, avgasrör med mera. Även lämplig till grillar, spisar etc. Effektivt värmeavledande. Bensin och oljebeständig. För bästa motståndskraft rekommenderas ugnshårdning i 300 grader. (Behövs ej om färgen användes på detaljer som vid körning uppnår denna temperatur). *Samtliga färger är matta.*

Sprayburk om 368 gram (13 oz).

36-3108	Gul	st
36-3109	Röd	st
36-3110	Blå	st
36-3118	Primer*, vit	st
36-3115	Klarlack**	st

* Primer är inte absolut nödvändigt, men ger ännu bättre slutresultat.
 ** Klarlack ger en blankare yta, som är lättare att hålla ren.

VHT ENGINE ENAMEL - MOTORFÄRG

Värme- (200 grader Celsius) och oljebeständig färg avsedd för t.ex. motorblock. Snabbtorkande och ger en emaljliknande yta som är lätt att hålla ren. *Samtliga färger är blanka.*

Sprayburk om 368 gram (13 oz).

36-3129	Vit	st
36-3123	Orange (Chevy)	st
36-3125	Mörkblå (Ford)	st

ZINKSPRAY - KALLGALV

Fäster på alla metaller. Zinksiktet innehåller 98-99% ren zink. Ger ett utomordentligt rostskydd. Utmärkt som rostskyddande grundfärg före lackering.

36-2653 Zinkspray, 300 ml st

VHT SILVERKROM

Snabbtorkande färg som ger en finish liknande höglanspolerad metall. Ej att jämföra med vanlig silverfärg. VHT silverkrom kan användas på de flesta material inom och utomhus. Klarlack skall ej användas.

Burk 368 gram.

36-3525 VHT Silverkrom st

FÄLGSPRAY

För lackering av fälgar och andra metalldelar. För ännu bättre skydd och lättare rengöring, använd klarlack 36-2625.

Sprayburk 300 ml.

36-2610	Silver	st
36-2615	Guld	st
36-2621	Vit	st

FÄLGRENGÖRING FÖR ALUMINIUMFÄLGAR

Effektiv rengöringsvätska i pumpflaska för lätt, snabb och grundlig rengöring av aluminiumfälgar (ej lackerade fälgar).
 Spraya på - vänta 5 minuter - skölj av med vatten.

Sprutfaska 500 ml.

36-2605 Fälgrensning st



SP-C701



36-0518



1102

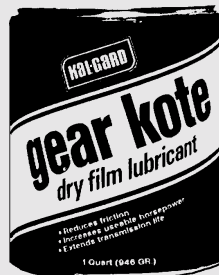

36-0545



CLM 70/460



36-0630

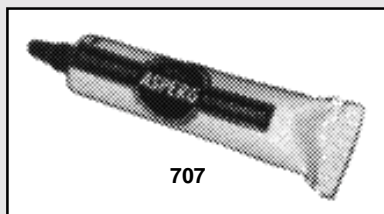

707



1100

CYCLE SPARE

"Reservslang på spray". Borde inte saknas hos någon motorcyclist. Cycle Spare tätar och fyller ett punkterat däck med luft på 2 minuter. Påverkar inte hjulbalansen. Kan användas till både slang och slanglösa däck. Består av en blandning av latex och komprimerad gas.

Sprayburk 185 gram. Räcker till ett Mc-hjul.

SP-C701 Cycle Spare st

KAL-GARD DRI KOTE ASSEMBLY LUBE

"Torrt" smörjmedel som efterlämnar en tunn film molybden-disulfid. Avsett att användas på motordelar innan ihopmonteringen. Förhindrar metall mot metallkontakt på t.ex. kammar, lyftare, ventiler under den känsliga inkörningsperioden. Även bra att använda överallt där ett "rent" smörjmedel önskas. Tar inte åt sig smuts, damm etc.

36-0518 Dri Kote, sprayburk 340 gram st

KAL-GARD GEAR KOTE

En smörjfilm av molybden-disulfid för växellådans drev och axlar. Lättare växling, minskat slitage, friktion och värme. Eftersom friktionen minskar så får Du ut fler hästkrafter. **OBSERVERA** att Gear Kote måste läggas på absolut rena ytor och hårdas i 150 grader C i minst 1 timme.

36-0545 Gear Kote, 0,94 liter st

LINKLYFE KEDJEFETT

Innehåller Molybden Disulfid och grafit. Pålägges med pensel. *Ej för O-ringskedjor.* Även utmärkt till reglagekablar etc. Burk 250 gram.

1102 Linklyfe kedjefett 250 gram st

CABLE LIFE MINUS 70 LUBRICANT

Är ett unikt smörjmedel som driver ut fukt och håller sig flytande ner till 70 minusgrader. Ypperligt att använda till reglage-kablar på motorcyklar och snöskotrar. Levereras komplett med ett flexibelt plaströr, som gör det lätt att komma åt överallt. Plaströret passar även i våra kabelsmörjare CCK 160/170.

CLM 70/115 Sprayburk 115 gram st

CLM 70/460 Spraybruk 460 gram st

POLYOIL

"Symaskinsolja". Användes överallt där en tunnflytande olja behövs. Plåtkanna med pip. 115 gram.

1100 "Symaskinsolja" 115 gram st

KULLAGERFETT

Universalfett för smörjning av kullager, styrlager etc. Tub 30 gram.

707 Kullagerfett, 30 gram st

GAFFELOLJA KAL-GARD

Reducerar slitaget på metalldelar, packboxar och o-ringar till ett absolut minimum. Skummar inte, oavsett hur långt och fort Du än kör. Förhindrar att packboxarna kärvar, med ryckig fjädring som följd. Tätar bättre och ger längre livslängd på packboxar och bussningar.

Plastflaska med gradering. 0,473 liter (1 pint).

36-0602 Gaffelolja SAE 2 st

36-0630 Gaffelolja SAE 30 st



TU-C205



VINYLLEATHER



LT 22



36-0700



36-0675

36-0680

KREEM FUEL TANK LINER - TANKTÄTARE

Ger en elastisk tank inuti tanken och tätar effektivt mindre hål, sprickor etc. Vi rekommenderar att Du redan när tanken är ny, behandlar den med tanktätare för att undvika framtida läckage. Kan användas till bensintankar i plåt eller glasfiber (ej plast). Perfekt vid renovering av veteran-tankar. Även oljetankar där inte olje-temperaturen överstiger 120 grader C.

GÖR SÅ HÄR:

(Observera: Undvik att spillas på lacken, eftersom missfärgning kan förekomma).

1. Tanken måste vara helt ren och fri från lös rost, olja, fett, smuts etc. Använd Kreem Tank-Prep.
2. Ta bort bensinkranarna och plugga igen hålen. Blanda flaskans innehåll väl och håll direkt i tanken. 1 flaska (0,473 liter) räcker lagom till en 10 liters tank. Snurra tanken långsamt i alla riktningar så att hela tanken blir täckt. Vänta 5-8 minuter och gör om samma sak igen och ytterligare gärna minst en gång.
3. Håll ut överskottet och låt tanken stå i väl ventilerat utrymme i minst 24 timmar, Tanktätaren är glänsande vit till färgen, så det är lätt att se om hela tanken är täckt. När bensinen kommer i tanken skiftar den vita färgen till brunt.

36-0680 Kreem tanktätare, 0,473 liter st

LUBRI-TECH LT 22

LT-22 är ett undermedel. Smörjer och skyddar allting. Driver ut fukt, förhindrar överlag och oxidation i el- och tändsystem. Tränger in överallt och smörjer svåråtkomliga delar, minskar friktion och slitage. Utmärkt låsolja. Löser upp rost, lossar fastrostade bultar och muttrar. Förhindrar ny rostbildning. Bästa tänkbara universalolja för hem, verkstad, bil, båt eller Mc.

Sprayburk 368 gram.

LT 22 Lubri-Tech LT 22 st

LUBRI-TECH BOFFO

Vinyl, leather, rubber care. Rengör, skyddar och fräschar upp:

RENGÖR Gummi, läder, vinyl, trä, plast, glasfiber etc. på djupet och antistatbehandlar så att smuts och fukt stöts bort.

SKYDDAR mot solens ultravioletta strålar.

FRÄSCHAR upp allt som blivit matt t.ex. stövlar, hjälmar, soffor, kåpor, däck etc.

Pumpflaska 0,237 liter.

VINYLLATHER Boffo st

KREEM TANK-PREP - TANKRENGÖRARE

Tar bort rost, smuts, olja, fett etc från insidan av bensintankar snabbt, lätt och ekonomiskt. Kreem Tank-Prep består av 2 olika vätskor, som Du använder enligt följande:

Tank-Prep A Är koncentrerad och tar bort rost, olja, fett, smuts etc. samt etsar metallytan för att ge ännu bättre fäste för tanktätaren. Låt tankrengöraren vara kvar i tanken. minst 4 timmar. Spola ur tanken med rent vatten. ... Koncentratet skall spås ut med varmt vatten 20:1... Du får alltså 9,5 liter Tank-Prep A.

Tank-Prep B Används för att få bort de sista resterna av fukt och olja. (För att tanktätaren skall fästa ordentligt är det ytterligt viktigt att ingen fukt finns kvar). Nu är tanken helt kemiskt ren och tanktätaren måste hållas i så fort tanken är helt torr, annars bildas ny ytrost mycket snart.

Tank-Prep Kit Består av 0,473 liter Tank-Prep A (utspädd med vatten blir det 9,5 liter) och 0,273 liter Tank-Prep B.

36-0675 Tankrengörare, kit A och B sats

CYCLE TUNE-UP ELECTRIC/CONTACT CLEANER

Oxiderade och nersmutsade tändstift och brytare är det vanligaste felet på en motorcykel. Detta är nu lätt att förebygga, genom att regelbundet spraya tändstift, brytare och alla andra elektriska kontakter med CYCLE TUNE-UP/ELECTRIC CONTACT CLEANER. CYCLE TUNE-UP/ELECTRIC CONTACT CLEANER lämnar efter sig en absolut ren yta, fri från oxid och andra avlagningar. Angriper inte plast. Sprayburkarna levereras med plaströr, som kommer åt överallt.

DEN IDEALISKA "MEKANIKERN" I SPRAYBURK!

CYCLE TUNE-UP och ELECTRIC CONTACT CLEANER är samma produkt, endast storleken på burkarna skiljer dem åt. Den större och mer ekonomiska förpackningen är lämplig att ha hemma i garaget, medan den mindre lätt får plats i semesterbagaget.

TU-C 205 Cycle Tune-up, sprayburk 200 gram st

EC-C 202 Electric contact cleaner, sprayburk 450 gram st

ANTI SPRAYMIST - IMMSKYDDSPRAY

Kombinerat immskydd och rengöringsmedel för: Visir, glasögon, speglar, hjälmar, vindskydd, solglasögon, kikare, kamerainser etc. Förhindrar immbildning, rengör polerar, stöter bort smuts och damm. Skyddar. Absolut neutralt. Godkänt av tillverkaren för Lexan för användning på visir och hjälmar av polycarbonate.

Ett lätt tryck på ventilen ger automatiskt lagom mängd.

IMMSKYDDSSPR Immskyddspray, 25 gram. Stadium st

36-0700 Immskydd/rengörare, 15 gram st

slipstreamer®

EN SERIE USA-TILLVERKADE VINDSKYDD I MODERN DESIGN OCH BÄSTA KVALITET. FUNKTIONELLA, SNYGGA, SÄKRA. UTFORMADE FÖR ATT GE MINSTA MÖJLIGA LUFTMOTSTÅND. STABILA. STÄLLBARA UNIVERSALFÄSTEN PASSAR NÄSTAN ALLA MOTORCYKLAR.



S-03 SLIPSTREAMER

Utförande i stort sett som Enterprise, men går inte lika djupt ner vid gaffeln. Passar både rund och rektangulär strålkastare.

14-2075 Vindskydd S-03 Slipstreamer, klart st
14-2076 Vindskydd S-03 Slipstreamer, färgat st



S-00 ENTERPRISE

Det största vindskyddet i serien, djupt nerdragen vid gaffeln för bästa skydd mot vind, stänk och vägsnuts. Specialutformat uttag gör det möjligt att använda rund eller rektangulär strålkastare. Stabila fästen runt gaffelben och styre.

14-2070 Vindskydd S-00 Enterprise, klart st
14-2071 Vindskydd S-00 Enterprise, färgat st



S-05 TURBO

Idealiskt för de flesta motorcyklar med rund strålkastare 200-750 cc. Ypperligt skydd för väder och vind. Stabilt 4-punktsfäste. Passar endast rund strålkastare.

14-2080 Vindskydd S-05 Turbo, klart st

S-06 SPITFIRE

Litet, tufft strömlinjeformat vindskydd, designat med tanke på custom-modeller. Vindskyddet kan monteras av på några sekunder. Justerbart i höjd och djupled. Passar både rund och rektangulär strålkastare.

14-2086 Vindskydd S-06 Spitfire, färgat st

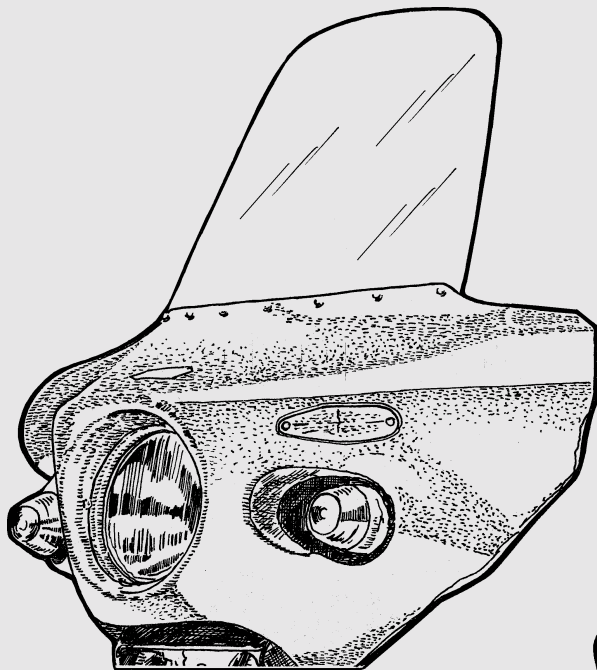

SF 1

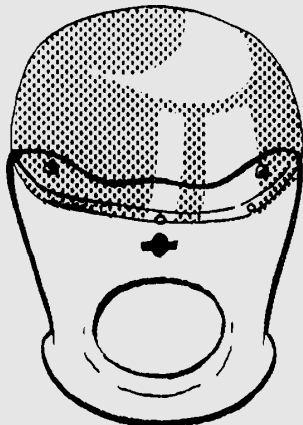

14-2050

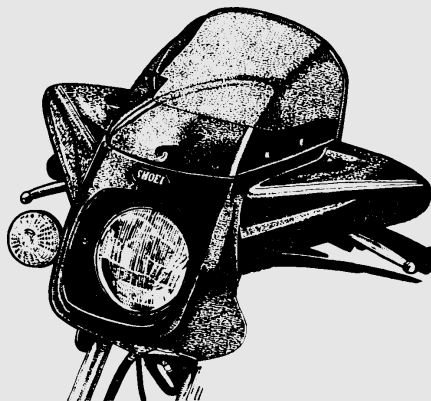

FM 2

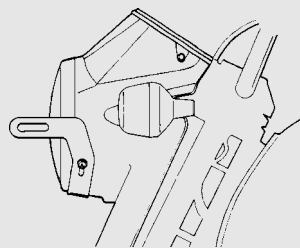

FM 2/31

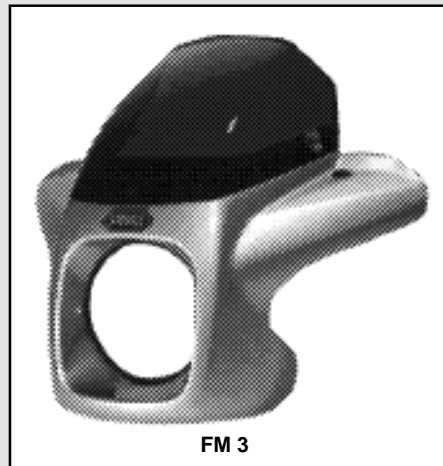

FM 3

SF 1 SHOEI VINDSKYDD

Tillverkat i glasfiber. Mycket stabilt. Försett med blinkers. Levereras med universalfästen som i första hand passar alla japanska motorcyklar med 7" strålkastare. Total bredd 93 cm, höjd 88 cm. Vikt med fästen 4,9 kg. Färg svart eller vitt med klar siktskiva.

SF 1	Vindskydd, svart eller vitt	st
RESERVDLAR		
SF 1/10	Lös siktskiva	st
SF 1/11	Skrusats för siktskivan	sats

FM 2 SHOEI VINDSKYDD

Aerodynamiskt utformat. Tillverkat i glasfiber. Levereras med universalfästen som passar alla japanska Mc med 7" strålkastare. Total bredd 72 cm, höjd 62 cm. Vikt med fästen 2,2 kg. Rökfärgat glas.

FM 2 SVART	Vindskydd, svart	utgått
FM 2 VIT	Vindskydd, vitt	utgått
RESERVDLAR		
FM 2/10	Lös siktskiva, rökfärgad	st

FM 3 SHOEI VINDSKYDD

Ungefär som vårt populära FM 2, men något mindre. Total bredd 64 cm, höjd 55 cm. Avsett för 7" strålkastare. Vikt med fästen 2,1 kg. Rökfärgat glas.

FM 3 SVART	Vindskydd, svart	utgått
FM 3 VIT	Vindskydd, vitt	utgått
RESERVDLAR		
FM 2/10	Lös siktskiva, rökfärgad	st

SPECIALFÄSTE CX 500, GL 400/500

För att montera FM 2 och FM 3 vindskydd på dessa Honda, behövs detta specialfäste.

FM 2/31	Fäste CX 500, GL 400/500 Silver Wing	st
----------------	--	----

TOPPKÅPA 50 & 125 CC

I första hand avsedd för 125 och 50 cc. Tillverkad av kraftig plast, med rökfärgad ruta. Lyktöppningens diameter 155 mm. Vikt komplett med fästen endast 1,1 kg. Största bredd 37 cm. Höjd med ruta 50 cm. Levereras komplett med universalfästen, passande nästan alla 50 och 125 cc.

14-2050	Toppkåpa, vit. Med rökfärgat glas	st
14-2051	Toppkåpa, svart. Med rökfärgat glas	st
14-2052	Reservglas, rökfärgat	st

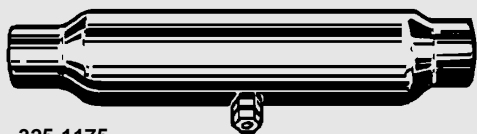

325-1175



325-1172

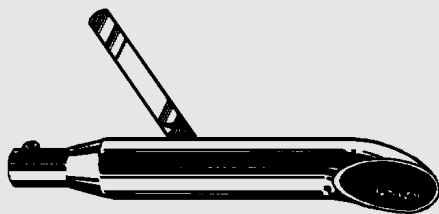

325-1198

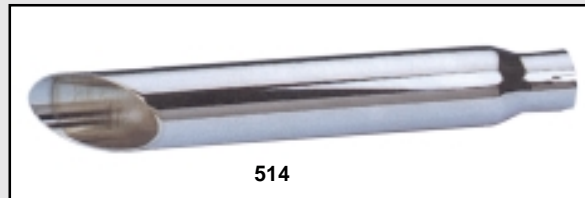

514

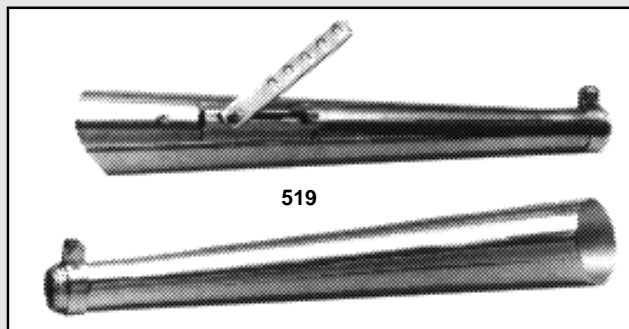

519



325-1160

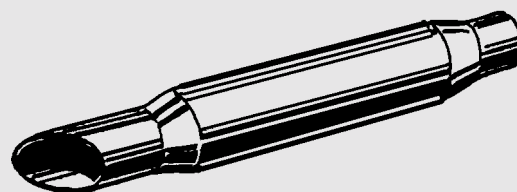

325-1165

KONISK MUFFLER

40 cm lång. Bra insats, fint krom. Passar vänster och höger sida. Med upphängningsstag. Levereras med insatsbussning så att dämparen passar både 1-1/2" (38 mm) och 1-3/4" (45 mm) avgasrör.

325-1160 Konisk muffler 1-1/2" och 1-3/4" st

SHORTY MUFFLER

38 cm lång. Bra insats, fint krom. Passar vänster och höger sida. Med upphängningsstag. Levereras med insatsbussning så att dämparen passar både 1-1/2" (38 mm) och 1-3/4" (45 mm) avgasrör.

325-1165 Shorty muffler 1-1/2" och 1-3/4" st

SIDE CUT MUFFLER

43 cm lång. Bra krom och rejäl insats. Passar vänster och höger sida. Med upphängningsstag. Levereras med bussningar som passar 45, 42, 40 och 38 mm rör.

325-1172 Side cut muffler st

"SPORTSTERDÄMPARE"

30 cm lång. Fint krom. Löstagbar insats. Dubbelsidig, ena änden passar 1-1/2" (38 mm) rör, andra änden 1-3/4" (45 mm) rör. Passar vänster och höger sida. Med upphängningsstag.

325-1175 Sportsterdämpare 1-1/2" och 1-3/4" st

CLIMAX MUFFLER

44 cm lång. Löstagbar insats. 64 mm ytterdiameter med snedkapat bakstycke. Bra krom. Med upphängningsstag. Levereras med bussningar som passar 45, 42, 40 och 38 mm rör.

514 Climax muffler, vänster och höger st

SLASH CUT MUFFLER

60 cm lång. Löstagbar insats, ypperligt krom. Smal, smäcker modell. Med upphängningsstag i skjutbart fäste. Passar vänster och höger sida. Levereras med insatsbussningar som passar 45, 42, 38 och 35 mm avgasrör.

519 Slash Cut muffler st

UPPSVÄNGD CUSTOMDÄMPARE

55 cm lång. Löstagbar rejäl insats. Bra krom. Levereras med upphängningsstag. Med insatsbussningar som passar 45, 42, 40 och 38 mm avgasrör.

325-1198 Uppsvängd customdämpare, vänster st

Observera finns endast till vänster sida.

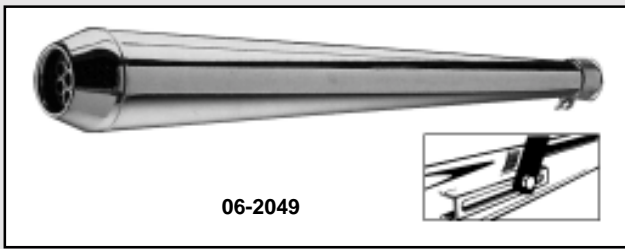

06-2049

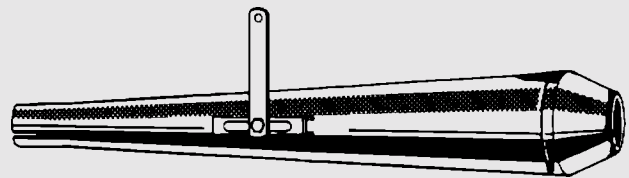

574

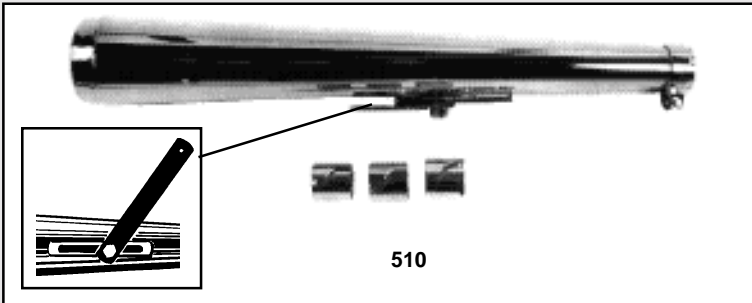

510

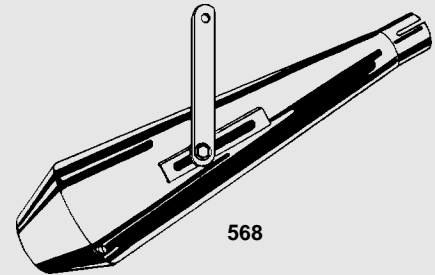

568

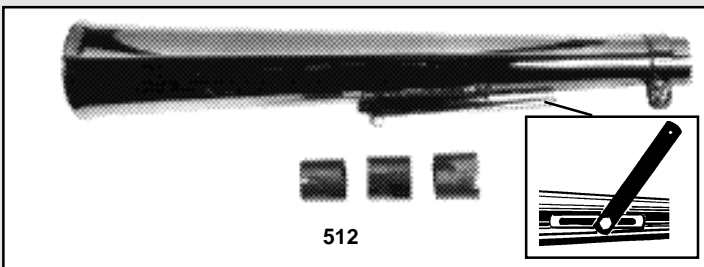

512

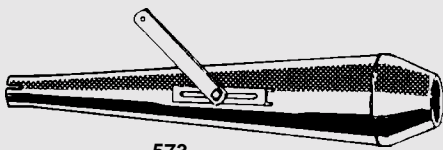

573

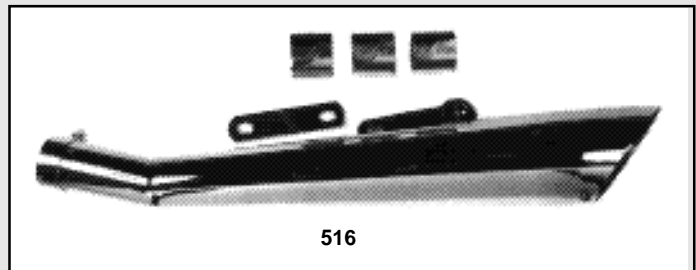

516

LJUDDÄMPARE UNIVERSAL

71 cm lång. Bra krom. Mycket låg ljudnivå. Helsvetsad kona 9,5 cm diameter. Upphängningsstag i skjutbart fäste. 06-2049 levereras med insatsbussningar som passar 42, 38 och 35 mm avgasrör. Passar vänster och höger sida.

06-2049 Ljuddämpare universal. 42, 38 och 35 mm st
06-2050 Ljuddämpare universal. 45 mm st

DECIBEL DÄMPARE

69 cm lång. Fint krom. Löstagbar insats. Upphängningsstag i skjutbart fäste. Passar vänster och höger sida. Levereras med insatsbussningar som passar 45, 42, 40 och 38 mm avgasrör.

510 Decibeldämpare st

DAYTONA LÅNG UNIVERSAL

67 cm lång. Utmärkt krom. Låg ljudnivå. Upphängningsstag i skjutbart fäste. Passar vänster och höger sida.

574 Med bussningar. Passar till 35, 38, 42 och 45 mm avgasrör st
574-114 1-1/4" (32 mm) st
574-138 1-3/8" (35 mm) st

DAYTONA KORT UNIVERSAL

47 cm lång. Fint krom. Låg ljudnivå. Upphängningsstag i skjutbart fäste. Passar vänster och höger sida.

573-114 1-1/4" (32 mm) st

MINIZOOM

44 cm lång. Bra krom. Löstagbar kona och insats. Levereras med insatsbussningar som passar 45, 42, 38 och 35 mm avgasrör. Upphängningsstag i skjutbart fäste. Passar vänster och höger sida.

568 Minizoom st

RAK MEGAFON

59 cm lång. Kromad. Löstagbar insats. Upphängningsstag i skjutbart fäste. Passar vänster och höger sida. Levereras med bussningar som passar 45, 42, 40 och 38 mm rör.

512 Rak megafon st

UPPSVÄNGD MEGAFON

60 cm lång. Löstagbar insats. Kromad. Största ytterdiameter 90 mm. Snedkapad. Mycket från. Upphängningsstag upptill på mitten gör att megafonen passar både vänster och höger sida. Med bussningar som passar 45, 42, 40 och 38 mm rör.

516 Uppsvängd megafon st

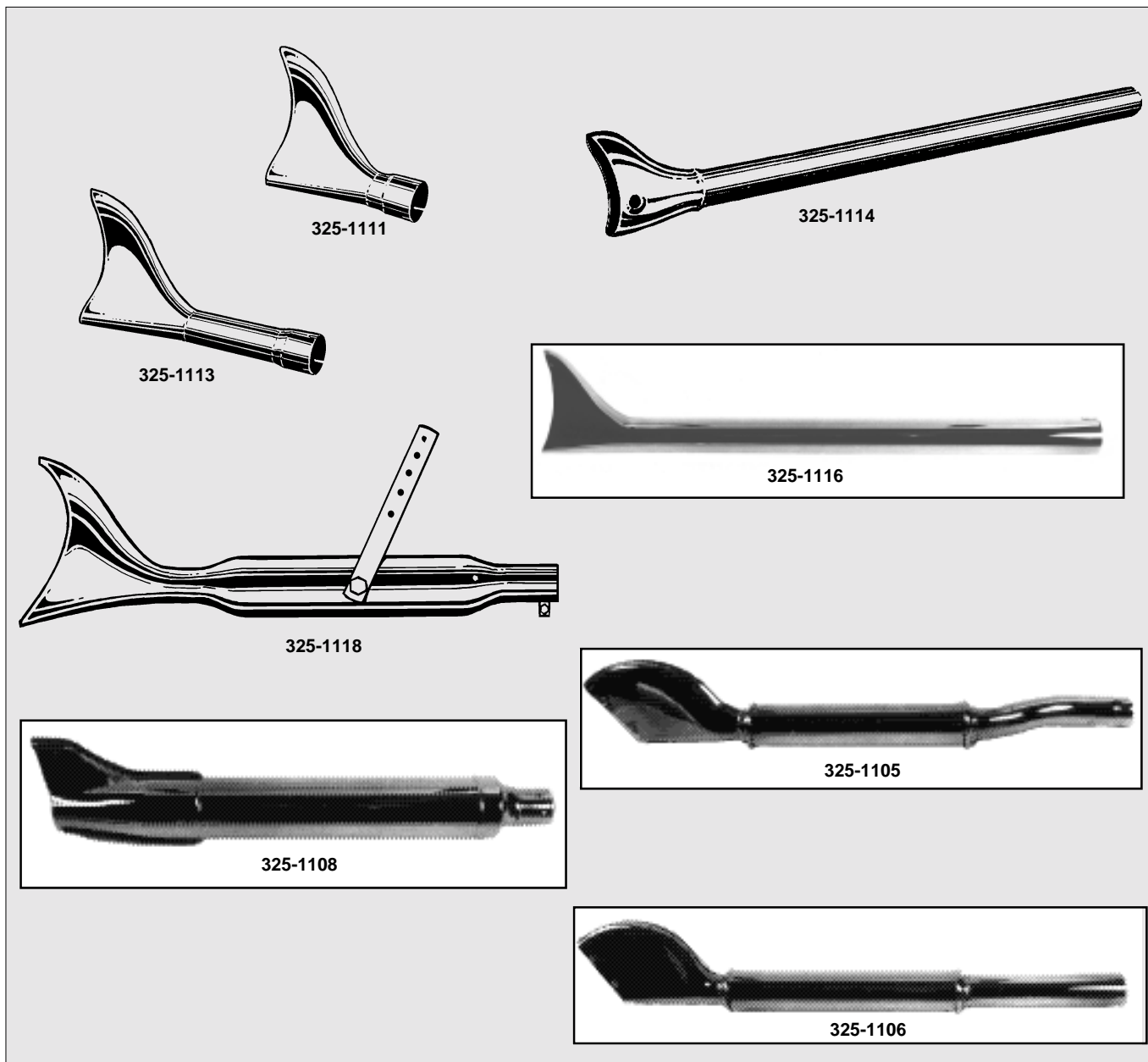

FISKSTJÄRT, UTAN INSATS

Den klassiska modellen. USA-tillverkad. Ypperligt krom. Utan insats. Hela längden 19 cm. Passar 1-3/4" (45 mm) avgasrör.

325-1111 Fiskstjärt utan insats st

FÖRLÄNGNINGSRÖR MED FISKSTJÄRT, UTAN INSATS

Tillverkade i USA av Santee & Paughco. Perfekt krom. Utan insats. Passar både vänster och höger sida. Levereras utan stag och klammer. Passar 1-3/4" (45 mm) avgasrör.

325-1113 Förlängningsrör med fiskstjärt. Längd 28 cm st

325-1116 Förlängningsrör med fiskstjärt. Längd 76 cm st

FÖRLÄNGNINGSRÖR MED FISKSTJÄRT OCH INSATS

Tillverkade av Santee. Mycket bra krom. Med insats. Passar vänster och höger sida. Upphångningsklammer medföljer. Hela längden 92 cm. Passar 1-3/4" (45 mm) avgasrör.

325-1114 Förlängningsrör med fiskstjärt och insats st

LJUDDÄMPARE MED FISKSTJÄRT. 46 CM

Kromad. Med insats. Fastsvetsad fästbult på insidan för medföljande upphångningsstag. Hela längden 46 cm. Passar 1-3/4" (45 mm) avgasrör.

325-1118 Ljuddämpare med fiskstjärt, vänster st

325-1117 Ljuddämpare med fiskstjärt, höger st

FISHTAIL MUFLER FL 1958-66

Egentligen en replica av HD originalljuddämpare, men den lämpar sig även perfekt som universal. Med insats. Passar vänster och höger sida. Kromad. Längd 27" (69 cm). För 1-3/4" (45 mm) avgasrör.

325-1108 Fishtail muffler FL 1958-65 st

FISHTAIL MUFLER 750 SIDA

Perfekt replica. Även lämplig som en lite annorlunda universal-dämpare. Med insats. Kromad. Längd 82 cm.

För 1-1/2" (38 mm) avgasrör.

325-1105 Fishtail muffler 750 sida. 1-1/2" st

325-1106 Fishtail muffler, universal. 1-3/4" st

**REPLICA AV ORIGINAL LJUDDÄMPARE
SE SID 100, 102, 111-115**

**ALLA RÖR OCH DÄMPARE, UTOM 325-1105, PÅ DENNA SIDA ÄR
AVSEDDA FÖR 1-3/4" (45 MM) AVGASRÖR. OM DU HAR ANNAN
AVGASRÖRSDIAMETER SÅ FÅR DU KOMBINERA MED VÅRA
BUSSNINGAR 325-1198/99, SE NÄSTA SIDA.**

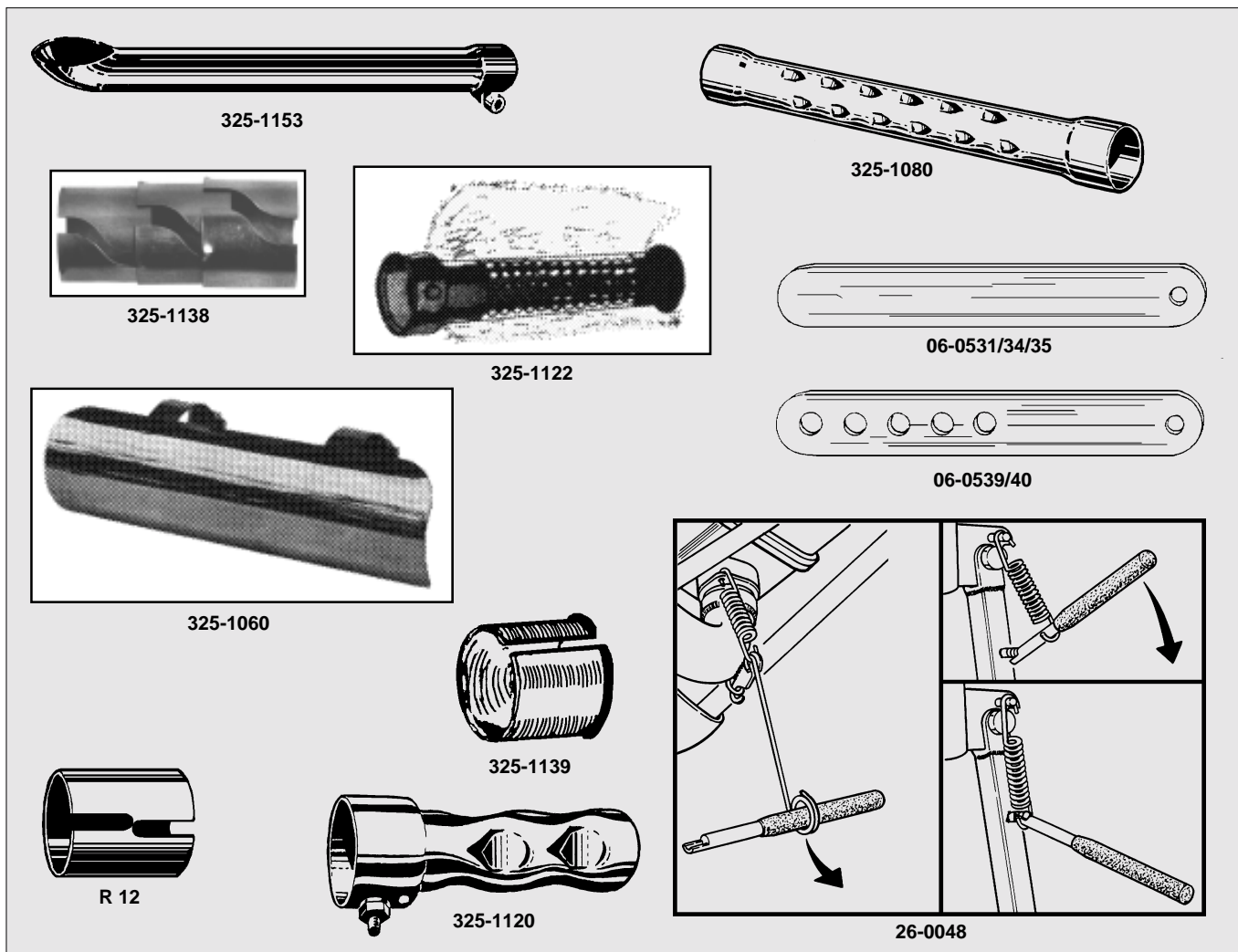

SVÄNGD AVGASFÖRLÄNGARE

Med ordentlig, löstagbar insats. Insexbult vid anslutningen mot avgasröret. Fint krom. Längd 42 cm.

325-1153 För 1-1/2" (38 mm) rör st

BUSSNINGSSATS 45 - 42 - 40 - 38 mm

Komplett sats bussningar, 3 st, som gör det möjligt att använda ljuddämpare med 1-3/4" (45 mm) hål till avgasrör i dimension: 1-5/8" (42 mm), 40 mm och 1-1/2" (38 mm). Uppslitsade.

325-1138 Bussningssats 45-42-40-38 mm sats

UNIVERSALSTAG

För t.ex. ljuddämpare och avgasrör. Kromade. Kan kapas till önskad längd.

06-0531 7,5 cm långt. 1 hål i ena änden st
06-0534 15 cm långt. 1 hål i ena änden st
06-0535 20 cm långt. 1 hål i ena änden st
06-0539 15 cm långt. Med 6 hål st
06-0540 20 cm långt. Med 6 hål st

VÄRMESKYDD för AVGASRÖR

Kromat. Passar alla avgasrör med 38 ----> 51 mm ytterdiameter.

325-1060 Värmskydd, universal, 18 cm långt st
325-1065 Värmskydd, universal, 30 cm långt st

SPECIALVERKTYG STÖD/AVGASRÖRSFJÄDRAR

Med detta "fiffiga" verktyg är det en enkel sak att sätta dit eller ta bort den kraftigaste dragfjäder för stöd/avgasrör. Vid montering av stödfjäder användes verktyget med hävstångsverkan.

26-0048 Specialverktyg stöd/avgasrörsfjädrar st

REDUCERINGSBUSSNING 1-3/4" till 1-1/2"

Uppslitsad. Reducerar från 1-3/4" (45 mm) ner till 1-1/2" (38 mm). Gör det möjligt att använda ljuddämpare med 45 mm hål till 38 mm avgasrör.

325-1139 Reduceringsbussning st

REDUCERINGSBUSSNINGAR

Uppslitsade. Användes som mellanlägg när ljuddämpare och avgasrör har olika diameter. Kromade.

R	INNERDIAMETER	YTTERDIAMETER
R 10	32 mm	35 mm st
R 12	38 mm	42 mm st
R 13	42 mm	45 mm st

LJUDDÄMPARINSATSER för AVGASRÖR

Monteras med bult inuti avgasröret. Effektiv ljuddämpning. Längd 12 cm. (325-1080 32 cm). Kan kapas till önskad längd. Observera att angivna mått är ytterdiametern på avgasrören. Insatsens verkliga diameter är ca 4 mm mindre för att passa inuti avgasrören.

325-1120 För 1-1/2" (38 mm) avgasrör st
325-1121 För 1-3/4" (45 mm) avgasrör st
PS4-178 För 1-7/8" (48 mm) avgasrör st
325-1080 För 2" (51 mm) avgasrör st

GLASPACKAD LJUDDÄMPARINSATS

Mycket effektiv ljuddämpning. Monteras med 1 bult i avgasröret. Längd 22 cm. Observera att angivna mått är ytterdiametern på avgasrören.

325-1123 För 1-3/4" (45 mm) avgasrör st

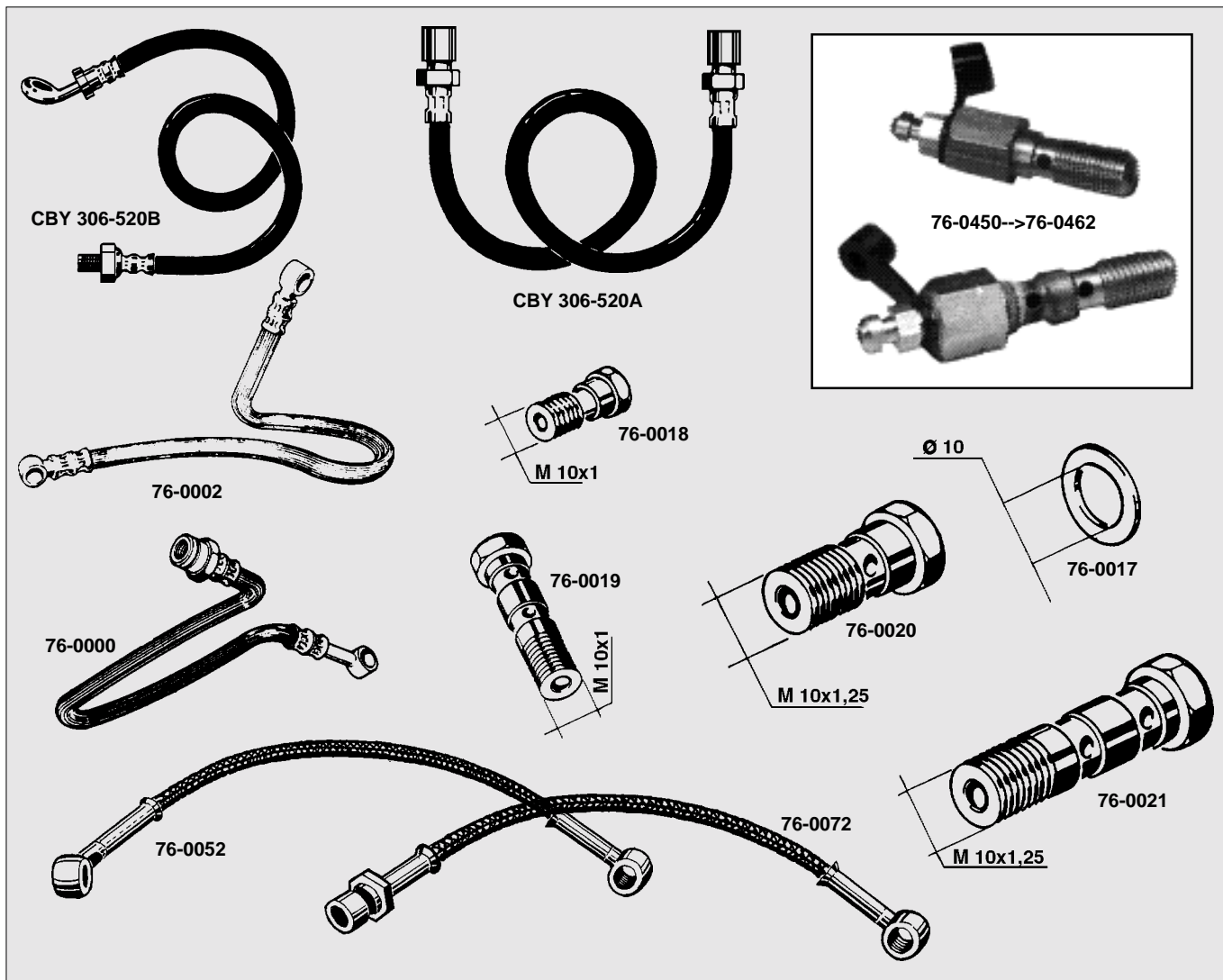

SKIVBROMSSLANGAR, SVART GUMMI

Normalkvalitet. För höga styren eller förlängda gafflar.

	10 MM ÖGLOR I BÅDA ÄNDAR PÅ SLANGEN.	
76-0002	63 cm	st
76-0005	74 cm	st
76-0004	80 cm	st
	10 MM ÖGLA I ENA ÄNDEN, INVÄNDIG GÅNGA	
	M10x1,25 I ANDRA ÄNDEN PÅ SLANGEN.	
76-0000	60 cm	st
	10 MM ÖGLA I ENA ÄNDEN, UTVÄNDIG GÅNGA	
	M10x1 I ANDRA ÄNDEN PÅ SLANGEN. BLA	
	YAMAHA XS 2 ÖVRE.	
306-25872-00	40 cm	st
CBY 306-520B	65 cm	st
	INVÄNDIG GÅNGA M10x1 I BÅDA ÄNDAR PÅ	
	SLANGEN. BLA YAMAHA XS 2 NEDRE.	
306-25873-00	30 cm	st
CBY 306-520A	56 cm	st

BANJOBULT

Blankförzinkade. Standardutförande. Gänga M10x1 passar bl.a Suzuki och Brembo huvudbromscylinrar, M10x1,25 passar bl.a Honda, Kawasaki, Yamaha.

76-0018	M10x1 för enkel banjo	st
76-0019	M10x1 för dubbel banjo	st
76-0020	M10x1,25 för enkel banjo	st
76-0021	M10x1,25 för dubbel banjo	st
76-0017	Koppärtätning för banjobult	st

SKIVBROMSSLANGAR TEFLON/ROSTFRITT ÖVERDRAG

Bromssläng i Teflon, överdragen med flätat rostfritt stål. Tuffare utseende och förbättrad bromsförmåga eftersom slangen inte töjer sig vid högt tryck. "Svampigheten" i handtaget försvinner. Tunnt och smäckert utförande, ytterdiametern är endast 7 mm. Tål extremt högt tryck.

	10 MM ÖGLOR I BÅDA ÄNDAR PÅ SLANGEN	
76-0052	30 cm	st
76-0054	40 cm	st
76-0056	50 cm	st
76-0058	63 cm	st
76-0059	70 cm	st
76-0060	80 cm	st
76-0066	125 cm	st
	10 MM ÖGLA I ENA ÄNDEN, INVÄNDIG GÅNGA	
	M10x1,25 I ANDRA ÄNDEN.	
76-0071	30 cm	st
76-0072	40 cm	st
76-0074	50 cm	st
76-0076	60 cm	st
76-0077	70 cm	st
76-0078	80 cm	st



BANJOBULT MED LUFTNING

Med dessa speciella banjobultar luftar Du bromssystemet på "noll-tid". Levereras utan kopparpackningar. Yamaha levereras dock med 3 st extra tjocka packningar.

	GÅNGA	ENKEL/ DUBBEL BANJO	PASSAR BLA
76-0450	M10x1	enkel	Suzuki, Brembo
76-0460	M10x1	dubbel	Suzuki, Brembo
76-0451	M10x1,25	enkel	Honda, Kawasaki
76-0461	M10x1,25	dubbel	Honda, Kawasaki
76-0452	M10x1,25	enkel	Yamaha
76-0462	M10x1,25	dubbel	Yamaha

SKIVBROMSSLANG I METERVARA MED ROSTFRITT ÖVERDRAG

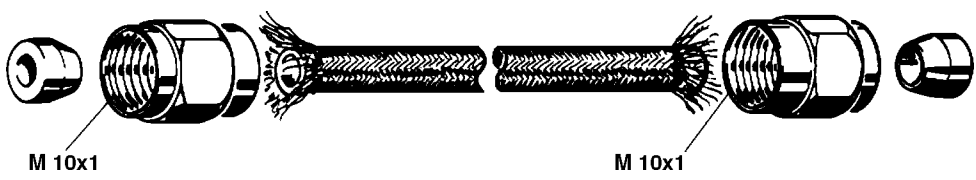
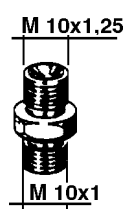
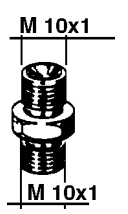
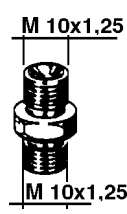
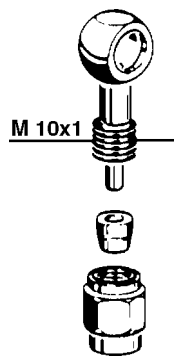
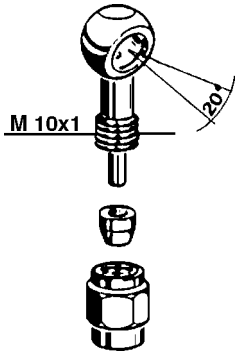
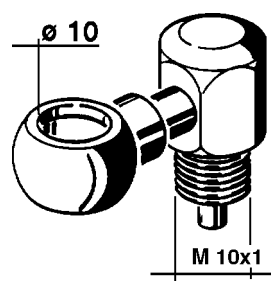
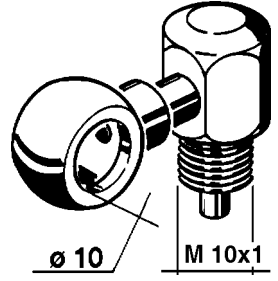
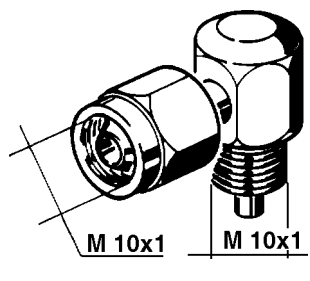
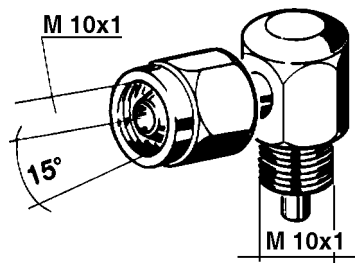
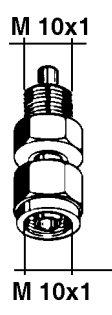
Nu kan Du själv tillverka bromsslangarna i exakt den längd Du vill ha. Tillverkad i Teflon, överdragen med flätat rostfritt stål. Tuffare utseende och förbättrad bromsförmåga, eftersom slangen inte töjer sig vid högt tryck. "Svampigheten" i handtaget försvinner. Tunt och smäckert utförande, ytterdiametern är endast 7 mm. Tål extremt högt tryck. Förutom slangen, beställer Du 76-0026 monteringsmutter med kona samt önskad slangkoppling enligt bilderna på denna sida. Sen är det bara att skruva ihop alltsammans. Slangen kläms fast av konan och håller minst lika bra som pressade kopplingar.

					
76-0025	Bromsslang Teflon/rostfritt överdrag /m	76-0026	Monteringsmutter med kona sats	76-0027	Monteringskona, mässing st
					
76-0028	Övergångsnippel M10x1--M10x1,25 st	76-0040	Övergångsnippel M10x1--M10x1 st	76-0041	Övergångsnippel M10x1,25--M10x1,25 st
					
76-0029	Banjokoppling, rak sats	76-0030	Banjokoppling, vinklad 20 grader sats	76-0031	Banjokoppling st
					
76-0032	Banjokoppling st	76-0033	Banjokoppling st	76-0034	Banjokoppling st
					
76-0035	Banjokoppling st				

Clip-On styren, Tarozzi



Mycket högklassig kvalitet och utförande. Styrarmar av kromat stål, fästen i silverfärgad aluminium (ett fåtal styren har guldloxerade fästen). Mycket starka. Klammern kläms fast med insexbult runt inre gaffelben. Höjden på fästklammern är 31,5 mm. Styr diameter 22 mm (7/8"). Passar alla motorcyklar utom Harley och vissa japanska customs. Styrena finns i fem olika varianter för gaffelbensdiameter mellan 33-43 mm.

För att du skall vara säker på att beställa rätt dimension, mät ytterdiametern på gaffelbenen.

Låg modell med ställbar vinkel på styrarmarna. "35".

Styrarmens ände som går in i klammern är excentrisk, därför ändras vinkeln beroende på hur styrarmen vrids.

ART.NR	DIAMETER*	ART.NR	DIAMETER*
67-5503	33	67-5509	39
67-5504	34	67-5510	40
67-5505	35	67-5511	41
67-5506	36	67-5512	42
67-5507	37	67-5513	43
67-5508	38		



67-5503 —> 67-5513

Medeldjup modell med ställbar vinkel på styrarmarna. "65".

Styrarmen kan vridas i fästet, till önskad vinkel.

ART.NR	DIAMETER*	ART.NR	DIAMETER*
67-5563	33	67-5569	39
67-5564	34	67-5570	40
67-5565	35	67-5571	41
67-5566	36	67-5572	42
67-5567	37	67-5573	43
67-5568	38		



67-5563 —> 67-5573

Djup modell med ställbar vinkel på styrarmarna. "105".

Styrarmen kan vridas i fästet, till önskad vinkel.

ART.NR	DIAMETER*	ART.NR	DIAMETER*
67-5583	33	67-5589	39
67-5584	34	67-5590	40
67-5585	35	67-5591	41
67-5586	36	67-5592	42
67-5587	37	67-5593	43
67-5588	38		



67-5583 —> 67-5593

Medelhög modell

Obegränsad justering av styrarmens vinkel och bredd.

ART.NR	DIAMETER*	ART.NR	DIAMETER*
67-5523	33	67-5529	39
67-5524	34	67-5530	40
67-5525	35	67-5531	41
67-5526	36	67-5532	42
67-5527	37	67-5533	43
67-5528	38		



67-5523 —> 67-5533

Hög modell

Obegränsad justering av styrarmens vinkel och bredd.

ART.NR	DIAMETER*	ART.NR	DIAMETER*
67-5543	33	67-5549	39
67-5544	34	67-5550	40
67-5545	35	67-5551	41
67-5546	36	67-5552	42
67-5547	37	67-5553	43
67-5548	38		



67-5543 —> 67-5553

*avser gaffelbenens ytterdiameter i millimeter.



PRO-POSI CLIP-ON STYREN

Justerbar vinkel: Framåt, bakåt, upp ner.
 Maximal styrka: Högklassig massiv aluminium. Dubbelt så starkt som stålrör.
 Svartlackerat. (67-5309 och 67-5311 är silverfärgade).
 Passar perfekt: Specialtillverkade för respektive modell.

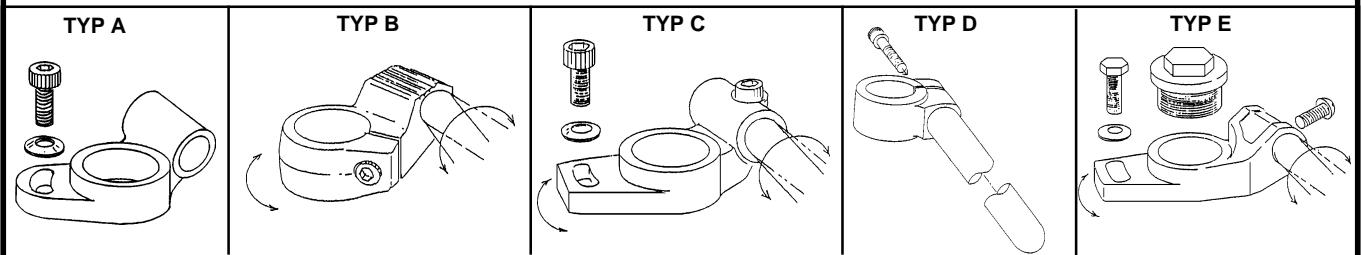
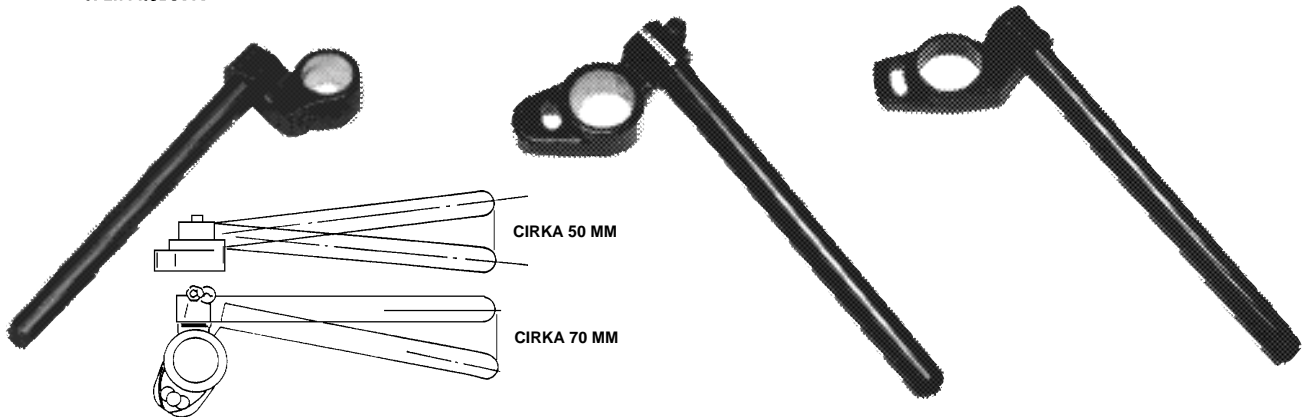

HONDA	TYP	
67-5293	B	CB 750 1979-82.
67-5295	B	VF 750F, VF 700 1983-85 Interceptor. CB 750FC 1983. CBX 750F 1984-85.
67-5303	B	VF 1000, 1100 Interceptor.
KAWASAKI	TYP	
67-5304	A	GPZ 1100 1984. GPZ 750, 750 Turbo, 550, 400F 1984-85.
67-5305	A	GPZ 900R 1985. GPZ 750R 1984.
67-5306	E	GPZ 900R 1984.
67-5309	A	GPZ 400R 1985.
67-5311	A	GPZ 600R 1985-86.

YAMAHA	TYP	
67-5297	B	RZ 350 (YPVS) 1984-85.
67-5457	D	FZ 750 1985.
SUZUKI	TYP	
67-5226	C	GSX 400FW 1983. RG 250T 1983-84.
67-5227	C	GSX 750E ES 1983.
67-5228	C	GSX 750S Katana 1983.
67-5294	B	GSX 400R 1984.



07-0145

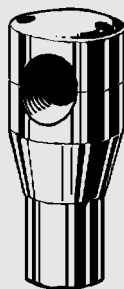

07-0150

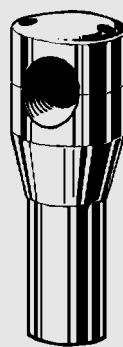

07-0151

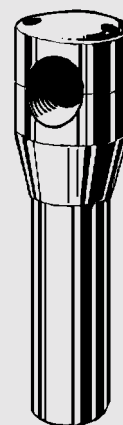

07-0152

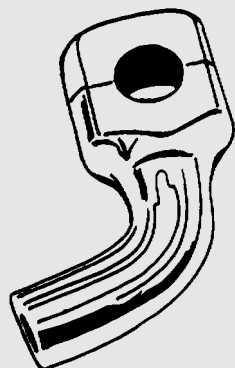

07-0170



07-0171

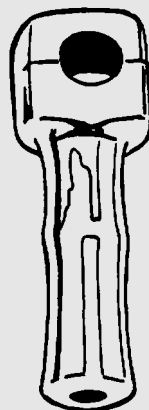

07-0172

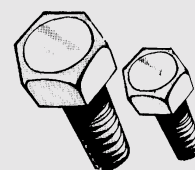

FÄSTBULTAR



07-2008

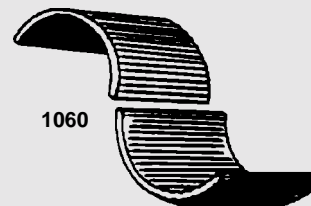

1060

STYRFÄSTEN, låga. 7/8 & 1" styre

Kraftiga styrfästen av kromat stål. Höjd från gaffelkronan till centrum på styret 32 mm. Anläggningen mot gaffelkronan är rund och 30 mm i diameter. Det 32 mm breda överfallet kläms fast med 2 kromade insexbultar. Levereras med mellanläggshalvor #1060 vilket gör att både 7/8" (22mm) och 1" (25mm) styren kan användas. Fästbultar måste beställas separat. Gängan är UNF 1/2-20. Lämpliga bultar är t.ex: # 330-1552 38 mm långa, 330-1553 50 mm långa.

07-0145 Styrfästen, låga 7/8" & 1" par

RUNDA RISERS

Mycket kraftigt utförande. Ytterdiameter 32/51 mm. Fint krom. Gänga för fästbulten 1/2". Bult beställs separat. Avsedda för 7/8" (22 mm) styren.

07-0150 Runda risers. Höjd 10 cm par
 07-0151 Runda risers. Höjd 15 cm par
 07-0152 Runda risers. Höjd 20 cm par

PULL BACK RISERS

Fint krom. Höjd 8 cm. Flyttar styret 6 cm bakåt. Gänga för fästbulten 1/2". Bult beställs separat. Avsedda för 7/8" (22 mm) styren.

07-0170 Pull back risers par

DOMERISERS

Kromade. Gänga för fästbulten 1/2". Bult beställs separat. För 7/8" (22 mm) styren.

07-0171 Dome risers. Höjd 7,5 cm par
 07-0172 Dome risers. Höjd 12 cm par

FÄSTBULTAR 1/2"

Passar bland annat våra risers och vissa styren. Blankförzinkade.

	GÄNGA	LÄNGD	
330-1550	UNC 1/2"x13	38 mm st
330-1551	UNC 1/2"x13	50 mm st
330-1552	UNF 1/2"x20	38 mm st
330-1553	UNF 1/2"x20	50 mm st

MELLANLÄGGSHALVOR 7/8" --> 1"

Användes bland annat när risers/styrfästen är 1" (25 mm) och styret 7/8" (22 mm), Tillverkade av refflat stål för att fästa bättre. Säljes parvis (2 halvor).

1060 Mellanläggshalvor par

STYRSTAGSSKYDD

För Cross och Enduro. Finns i 2 utföranden.

07-2007 Svart. Längd 30 cm. Tryckknappslåsning st
 07-2008 Blått med vita stjärnor. Längd 28 cm. Kardborrelåsning. st

HÖJDEN PÅ ALLA RISERS ÄR MÄTT FRÅN GAFFELKRONAN TILL CENTRUM PÅ STYRET

The Super-Vista™ cruise control from

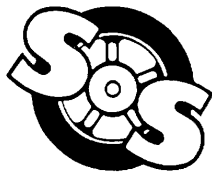

CRUISE CONTROL - SEMESTERGAS

VI IMPORTERAR NU HELA SERIEN VISTA CRUISE CONTROLS FRÅN USA. UTMÄRKANDE ÄR DEN HÖGA KVALITEN OCH UTMÄRKTA FINISHEN. ENKEL OCH MYCKET PÅLITLIG KONSTRUKTION OCH DESIGN. ENKEL MONTERING. HANDTAGEN BEHÖVER INTE TAS BORT. GENOM ETT LÄTT TRYCK MED TUMMEN KAN DU SPÄRRA GASEN I DET LÅGE DU VILL. TRYCKER DU EN GÅNG TILL SÅ FRIGÖRS SPÄRREN. TRÖGHETEN ÄR JUSTERBAR SÅ DU KAN ÄVEN MINSKA OCH ÖKA GASEN NÄR SPÄRREN ÄR INKOPPLAD. PERFEKT FÖR LÅNGKÖRNING.

LÅT HANDEN VILA --- KÖR MED VISTA CRUISE CONTROL

NEW... Freedom of the road

VISTA CRUISE

Tillverkad av svart DuPont Zytel Nylon.

- 20-2100** Passar de flesta Honda och Kawasaki (t.o.m. 1983) som har dubbla gaswirar som kommer ut på undersidan av gashandtaget.
- 20-2101** Passar de flesta Yamaha t.o.m. 1983 med enkel gaswire.



UNIVERSAL VISTA

Universal Vista är tillverkad av svart ABS. Passar de flesta modeller Honda, Kawasaki, Suzuki, Yamaha, Moto-Guzzi, Triumph etc.

- 20-2105** Universal Vista för 7/8" (22 mm) styre. Svart ABS.
- 20-2107** Universal Vista för 1" (25 mm) styre. Svart ABS.



NEP CRUISES

Prisbillig, men pålitlig. Tillverkad av Nylon. Finns i 3 utföranden för att passa de flesta motorcyklar.

- 20-2110** Passar de flesta Yamaha med enkel gaswire
- 20-2111** Passar de flesta Honda & Kawasaki med dubbla gaswirar
- 20-2112** Passar Suzuki 1982- med enkel gaswire



OBSERVERA: Det finns ännu ingen Cruise-control som passar BMW.
Till Honda GL 1200 passar endast Vista Cruise och Nep Cruise.
Till Kawasaki 1300 Voyager, Venture Royale passar endast Universal Vista.
Till Suzuki 1400 Cavalcade och US Intruder passar endast Universal Vista.

LÄDERHANDTAG med fransar. "BUFFALO" handtag.

Äkta SVART läderklädsel över mjukt skumgummi. Mycket hög komfort och känsla. Kromade pressgjutna aluminiumlock i bägge ändar med 3 st 30 cm långa fransar av svart läder för den rätta custom-looken. Levereras parvis.

- 20-1001 Längd 140 mm. Passar de flesta med 7/8" (22 mm) styre par
- 20-1002 Längd 150 mm. Passar modeller med 7/8" (22 mm) styre, bl.a Honda Gold-Wing 1982--> par
- 330-1638 Längd 130 mm. Passar bl.a Harley t.o.m. 1972, samt många japanska customs med 1" (25 mm) styre par
- 330-1639 Längd 150 mm. Passar bl.a Harley 1973-, samt många japanska customs med 1" (25 mm) styre par



HANDTAG ALUMINIUM/GUMMI

Nya tuffa handtag av gjuten, kromad aluminium med gummiinlägg. Levereras parvis.

- 20-1010 Längd 140 mm. Passar de flesta med 7/8" (22 mm) styre par
- 20-1011 Längd 150 mm. Passar modeller med 7/8" (22 mm) styre, bl.a Honda Gold-Wing 1982--> par
- 330-1628 Längd 130 mm. Passar bl.a Harley t.o.m. 1972, samt många japanska customs med 1" (25 mm) styre par
- 330-1629 Längd 150 mm. Passar bl.a Harley 1973-, samt många japanska customs med 1" (25 mm) styre par



SKUMGUMMIHANDTAG "SUPERFOAM"

Ger utmärkt grepp och minskar vibrationerna. Ändpluggar och skyddsbricka mot gashandtaget medföljer. Lång livslängd. Total längd 125 mm.

- 20-1012 Superfoam, svarta par
- 20-1013 Superfoam, blåa par
- 20-1014 Superfoam, röda par

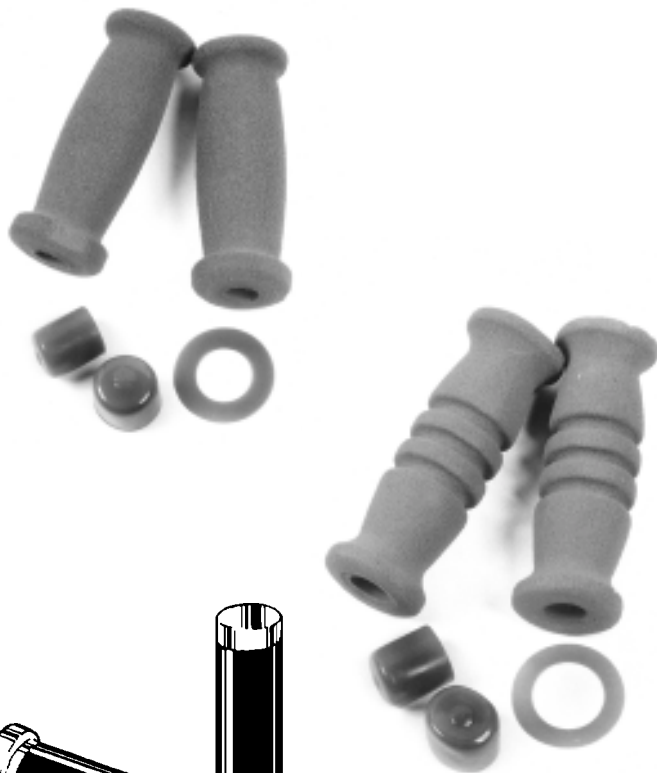

SKUMGUMMIHANDTAG "DAYTONA"

Som Superfoam, men med runtgående refflor för ännu bättre och säkrare grepp.

- 20-1016 Daytona, svarta par
- 20-1017 Daytona, blåa par
- 20-1018 Daytona, röda par

"GLIDAR"-HANDTAG MED KROMADE LOCK

Tillverkade av mjukt, men kraftigt cellgummi. Minskar vibrationer och ger perfekt grepp. Dessutom SUPER-LOOK. Svarta med kromade lock i bägge ändar. För 7/8" (22 mm) styre.

- 20-1005 Universal, för de flesta Mc, 145 mm långt par
- 20-1007 Bl.a. Gold Wing 1982-, 155 mm långt par
- 20-1009 Reservlock till handtagsändan st

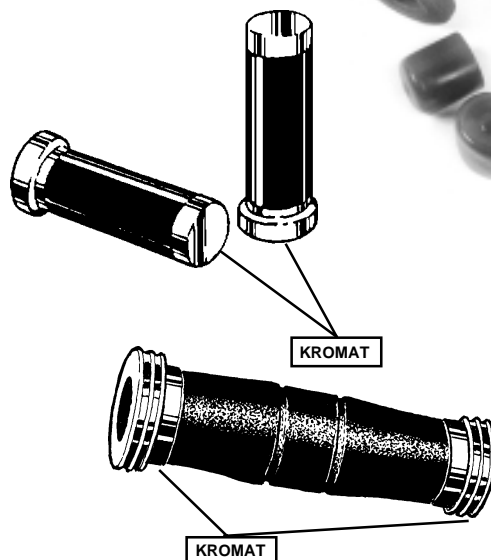

"GLIDAR"-HANDTAG MED KROMADE LOCK OCH RUNTGÅENDE REFFLOR

Ger ännu bättre grepp. Svarta med kromade, ribbade lock i bägge ändar. För 7/8" (22 mm) styre.

- 20-1008 Universal, för de flesta Mc, 135 mm långt par

HANDTAG 7/8". Fastfoam

Svart plasthandtag med överdrag av cellgummi. Perfekt grepp.
Längd 135mm, flänsdiameter 63mm. Örnmotiv guld & rött i handtagsändan.
Levereras parvis och passar de flesta motorcyklar med 7/8" (22mm) styre.

20-1003 Handtag, fastfoam par



GUMMIHANDTAG MAGURA ERGONOMIC 65

Gummihandtag med 6-kantigt grepp och vulst på mitten. Suveränt grepp. Svarta. Längd 125 mm. Flänsdiameter 65 mm.

20-1102 Magura Ergonomic 65, vänster 22 mm st

20-1101 Magura Ergonomic 65, höger 24 mm st

ORIGINAL
MAGURA

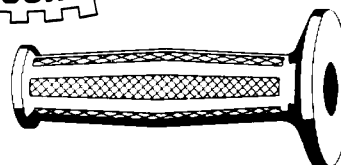

GUMMIHANDTAG DOHERTY-TYP

Engelsktillverkade gummihandtag med långsgående räfflor. Mycket bra grepp. Svarta. Längd 120 mm. Flänsdiameter 50 mm.

För 7/8" styre.

853 Gummihandtag Doherty-typ, vänster 22 mm st

854 Gummihandtag Doherty-typ, höger 24 mm st

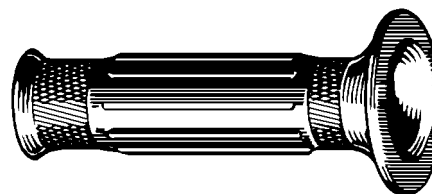

PLASTHANDTAG GRAN-TURISMO-TYP

Bulligt plasthandtag med luftkanaler för den super-mjuka känslan. Svarta. Längd 135 mm. Levereras parvis.

863 Plasthandtag Gran-Turismo-typ. 22 och 24 mm . par

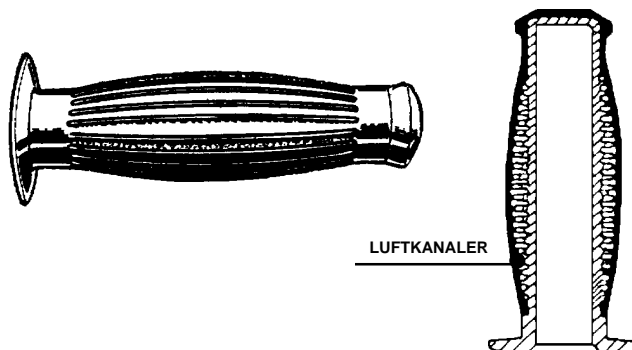

GUMMIHANDTAG "JACKHAMMER"

Räfflat gummihandtag. Kraftigt utförande. Behagligt grepp. Svarta.

Längd 135 mm som kan kapas till önskad längd.

857 Gummihandtag Jackhammer, vänster 22 mm st

330-1584 Gummihandtag Jackhammer, höger 25 mm st

330-1583 Gummihandtag Jackhammer, höger 28 mm st

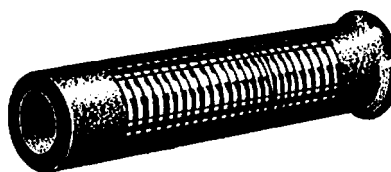

ELUPPVÄRMDA GUMMIHANDTAG 12 VOLT

Håller händerna varma, även i sträng kyla. Perfekt även för ATV. Svarta. Längd 125 mm. Passar alla med 7/8" (22 mm) styre och 12 volt. Levereras helt komplett med omkopplare på styret. Omkopplaren har 3 lägen: off-on-start. Först användes "start" under ett par minuter = 6 ampere 72 watt, därefter läge "on" = 2 ampere 24 watt.

20-1030 Eluppvärmda gummihandtag par



GUMMIHANDTAG Honda "CR"

Gummihandtag CROSS av mycket mjukt, FORMULA 630 specialgummi. Replica av original Honda CR och XR handtag. Längd 115 mm. Flänsdiameter 65 mm. Spår för flänsen på gashandtaget. Handtagen levereras parvis på skyltkarta och passar för 22 mm (7/8") styren. Färg: SVART.

20-1060/4 Gummihandtag Honda "CR" par



GUMMIHANDTAG "ENDURO"

Gummihandtag, ENDURO, av mycket mjukt FORMULA 630, specialgummi. Längd 115 mm. Flänsdiameter 65 mm. Handtagen är försedda med spår för najtråd. Levereras parvis på skylt- karta och passar för 22 mm (7/8") styren. Färg: SVART.

20-1061/4 Gummihandtag "Enduro" par



LASER GRIP. Honda-typ.

Handtag, LASER, Honda-typ. Tillverkat av en "super-mjuk" gummiblandning för bästa grepp. Sluten ände med 5 mm hål. Längd 130 mm. Flänsdiameter 45 mm. Handtagen är i första hand avsedda för SUPER-BIKES och SPORT-BIKES. Levereras parvis på skyltkarta och passar för 22 mm (7/8") styren. Färg: SVART.
(se även 20-1071/4 med nylonplugg i änden).

20-1070/4 Laser Grip, Honda-typ par



LASER GRIP. Honda-typ.

Handtag, LASER, Honda-typ. Tillverkat av en "super-mjuk" gummiblandning för bästa grepp. Svart nylonplugg i änden. Längd 130 mm. Flänsdiameter 45 mm. Handtagen är i första hand avsedda för SUPER-BIKES och SPORT-BIKES. Levereras parvis på skyltkarta och passar för 22 mm (7/8") styren. Färg: SVART.
(se även 20-1070/4 med sluten ände).

20-1071/4 Laser Grip, Honda-typ par

LASER GRIP. Super-bike.

Handtag, LASER GRIP, Universal. Tillverkat av en "super-mjuk" gummiblandning för bästa grepp. Svart nylonplugg i änden. Längd 130 mm. Flänsdiameter 50 mm. Handtagen är i första hand avsedda för SUPER-BIKES och SPORT-BIKES. Levereras parvis på skyltkarta och passar för 22 mm (7/8") styren. Färg: SVART.

20-1072/4 Laser Grip, Super-bike par



Plasthandtag, djupräfflade

Svarta plasthandtag med djupräfflade "lameller", som ger mycket bra grepp. Längd 120 mm. Avsedda för 7/8" (22mm) styren. Levereras parvis med ett 7/8" (22 mm) handtag för vänstersidan och ett 1" (25 mm) handtag för höger sida..

20-1019 Plasthandtag, djupräfflade par



GASHANDTAG, UNIVERSAL

Litet smäckert gashandtag helt i metall, även handtagsrullen. Friktionsbroms och uppslitsad wirejustering. Förokromat. Nippeldiameter 5,5 mm. Max trottellyft 45 mm. Levereras komplett med Jackhammer gummihandtag till båda sidorna.

G 68-7 Gashandtag universal, 7/8" (22 mm) styre sats
330-1576 Gashandtag universal, 1" (25 mm) styre sats

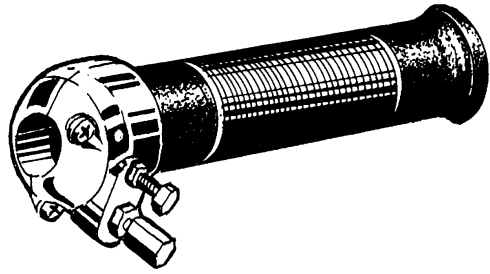

GASHANDTAG "EKSJÖ-KOPIA"

Wiren går parallellt med styret för absolut minsta wireslitage. Aluminiumhus med nylonrulle. Levereras utan gummihandtag, men med wirejusterskruv och gummi för maximal täthet vid wireanslutningen. Nippeldiameter 5,5 mm. Max trottellyft, över 60 mm. Perfekt även för att ersätta tum-gasen på ATV. Passar 7/8" (22 mm) styren.

33-3005 Gashandtag "Eksjö-kopia", aluminiumfärg st
33-3006 Gashandtag "Eksjö-kopia", svarteloxerat st
33-3008 GASWIRE, universal, passande bl.a. ovanstående gashandtag. Svart hölje. Mångtrådig *MYCKET* mjuk och smidig 1,5 mm wire. I ena änden 5,5 mm kula för gashandtaget, i andra änden 3 mm trottelnippel. Mittjusterskruv. Wirens längd 128 cm. Höljet 111 cm st

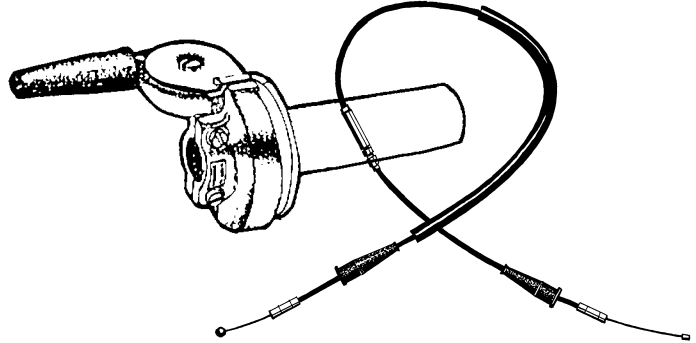

SNABBGASHANDTAG

Stor rulle, korta slag. Tillverkad i svart plast. Levereras med ställskruv och gummihandtag, även till vänstersidan. Nippel-diameter 5,5 mm. Max trottellyft 40 mm. Passar 7/8" (22 mm) styren.

G 898 Svart plast..... sats

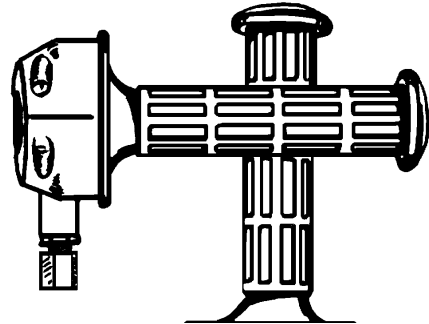

GASHANDTAG DUBBLA DRAGWIRAR

Helt i metall, även handtagsrullen. Friktionsbroms. För dubbla dragwirar. Kan även användas för 1 wire med t.ex. reservwire i andra uttaget. Kromat. 330-1578 levereras utan gummi. Nippeldiameter 5,5 mm. Max trottellyft 50 mm.

888 Gashandtag för dubbla dragwirar 7/8" (22 mm) styre .. st
330-1578 Gashandtag för dubbla dragwirar 1" (25 mm) styre st

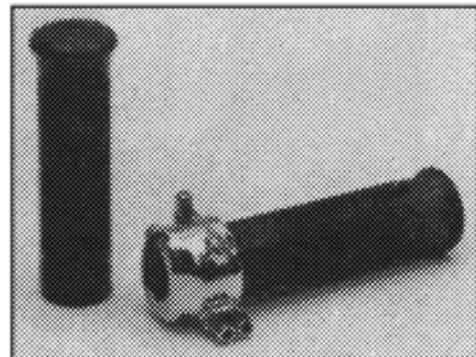

888

Amal-handtag

Kopplingshandtag och bromshandtag av typ Amal. Tillverkade i pressgjutet blank aluminium. Dessa handtag är till utseendet nästan identiska med Maguras handtag som originalmonterades på många äldre modeller av t ex Husqvarna och MCB. 19mm kula i änden på armen.

Fästets längd 31mm, med två fästskruvar. Lämplig nippelstorlek: diameter 10 mm, längd 12,5 mm. Levereras med glidande wirejusterskruv, Roffes #ET701. Passar 7/8" (22mm) styren.

33-3020 Amal kopplingshandtag st
33-3021 Amal bromshandtag st

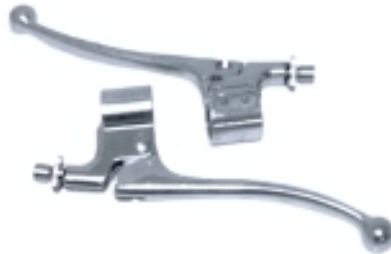

Kopplingshandtag

Kopplingshandtag av smidd aluminium med möjlighet att fästa wirenippeln i 3 olika lägen för att få den individuella, rätta känslan.

Wirejusterskruven är ledad i sitt fäste för att anpassa sig till det valda nippelläget. Vinklad, kort arm med kula. Stoppskruv för justering av armens "nolläge".

Ändhylsa med max 7,5 mm ytterdiameter passar i justerskruven.

Lämplig nippelstorlek:

Diameter 8,5 mm, längd max 14,5 mm.

Avsedd för max 2,35 mm wiretjocklek.

2-delad klammer som passar 7/8" (22mm) styren.

33-3024 Kopplingshandtag st



KOPPLING & BROMSHANDTAG, MED KULA

Helt i kromat stål. Stabil och bra modell. Med kula. Levereras med justerskruv. Passar 7/8" (22 mm) styren. Kromat.

880	Kopplingshandtag, med kula	st
879	Bromshandtag, med kula	st

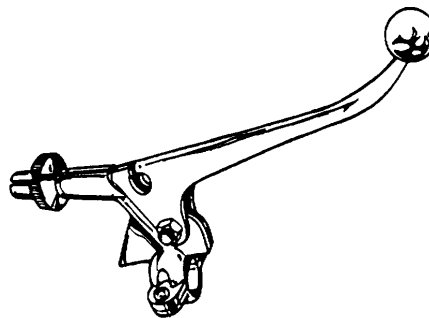

KOPPLING & BROMSHANDTAG, UTAN KULA, DOHERTY

Som 879/880, men utan kula. Perfekt för äldre renoveringsobjekt. Kromade. Engelsk tillverkning.

877	Kopplingshandtag, utan kula	st
878	Bromshandtag, utan kula	st

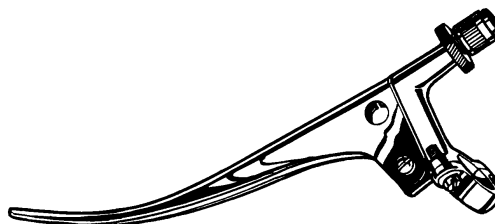

KOPPLING & BROMSHANDTAG, ALUMINIUM

Polerad aluminium, vinklad handtagsarm med kula. Justerskruv för wire. 10 mm gängat uttag för backspeglar. Passar 7/8" (22 mm) styren.

ET 3012	Kopplingshandtag, aluminium	st
ET 3011	Bromshandtag, aluminium	st

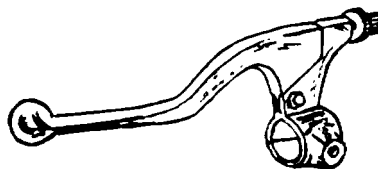

VENTILLYFTARHANDTAG

Kraftig modell, med kula. Helt förkromat. Passar 7/8" (22 mm) styren.

871	Ventillyftarhandtag	st
-----	---------------------------	----

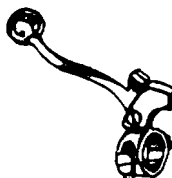

MAGURA SPAKREGLAGE, standard

Standardmodell. Polerad aluminium. Låsskruv för wirefastsättningen. Ger max 42 mm wireutslag. Passar 7/8" (22 mm) styren.

882	Magura spakreglage, vänster	st
881	Magura spakreglage, höger	st

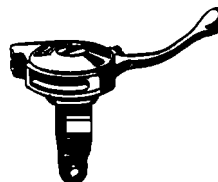

Spakreglage

Spakreglage för bl.a. tändning och choke.

Platt vred. Kromat stål.

Avsett för lödnippel med diameter max: 5,4 mm, längd 5,0 mm.

Passar 7/8" (22mm) styren.

Finns för höger eller vänster sida.

883	Spakreglage, höger	st
885	Spakreglage, vänster	st



Kopplingshandtag

Kopplingshandtag tillverkad av pressgjuten aluminium.
Levereras komplett med wirejusterskruv och smutsskydd.
Normallång vinklad kopplingsarm med kula.
2-delad klammer som passar 7/8" (22mm) styren.
Ändhylsa med max 7,25mm ytterdiameter passar i justerskruven.
Lämplig nippelstorlek: Diameter 8,5mm. Längd max 13mm.
Svart fäste, blank arm.
Passar Yamaha YZ125/250 2000-01, men givetvis lika användbart som universal.
Replica av Yamaha OEM:
5HD-83912-00, 5HD-82911-00, 5HD-83951-00, 5HD-26337-00.

33-3028 Kopplingshandtag st



33-3028 33-3029

Kopplingshandtag

Kopplingshandtag tillverkad av smidd aluminium för maximal styrka.
Levereras komplett med wirejusterskruv och smutsskydd.
Normallång vinklad kopplingsarm med kula.
2-delad klammer som passar 7/8"(22mm) styren.
Ändhylsa med max 7,25mm ytterdiameter passar i justerskruven.
Lämplig nippelstorlek: Diameter 8,5mm. Längd max 13mm.
Svart fäste, blank arm.
Passar Yamaha YZ125/250 2000-01, men givetvis lika användbart som universal.
Replica av Yamaha OEM:
5HD-83912-00, 5HD-82911-00, 5HD-83951-00,
5HD-26337-00.

33-3029 Kopplingshandtag st



33-3032

Kopplingshandtag

Kopplingshandtag med vinklad arm, kombinerat med ventillyftar-/pysnandtag som är smidda, för maximal styrka. Gjutet fäste (ljusgrått).
Replica av handtaget på Honda XR650R 2000-01, men lika användbar som universal.
Levereras med justerskruv, gänga M8, till kopplingswiren.
2-delad klammer, avsedd för 7/8" (22mm) styren.
Max nippelstorlek till kopplingshandtaget: Diameter 8 mm. Längd 11 mm.
Max nippelstorlek till ventillyftar-/pyshandtaget: Diameter 6,5mm. Längd 11,5 mm.

33-3032 Kopplingshandtag st

DIVERSE RESERVDELAR FÖR MAGURA GAS- KOPPLING- BROMSHANDTAG

		PASSAR BL.A HANDTAG
GD 305/8	Gummiskydd över wireanslutningen	GD 305
33-3072	Gummiskydd över wireanslutningen	33-3071, 33-3082
875/1	Handtagsarm, koppling	875
876/1	Handtagsarm, broms	876
33-0542	Handtagsarm, koppling	33-0541
33-0532	Handtagsarm, broms	33-0531
875/2	Wirejusterskruv M 7	875, 876

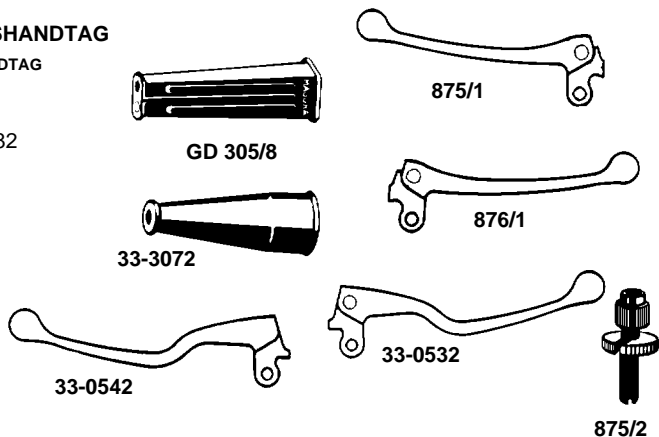

JUSTERSKRUVAR

	GÄNGA	GÄNGLÄNGD	ANMÄRKNING
804	M 5	25 mm	
805	M 6	25 mm	
875/2	M 7	30 mm	Original Magura, uppslitsad
ET 708	M 8	18 mm	8 mm hål för höljet, uppslitsad
ET 709	M 8	18 mm	9 mm hål för höljet, uppslitsad

JUSTERSKRUV

CS 3	1/4" BSF	1-1/2"	
CS 7	5/16" BSF	1-1/4"	
CX 96	5/16" UNF	1-1/4"	
330-1616	5/16" UNF	3"	
330-1617	3/8" UNF	1-3/4"	
901			Mittjusterskruv, hela längden 30 mm. Gas/choke. Monteras mitt på kabeln.
901/1			Mittjusterskruv, hela längden 45 mm. Kopplings/broms. Monteras mitt på kabeln.
330-1596			För broms/kopplingshandtag utan gänga. Justerskraven löper i handtaget och låses med muttern.

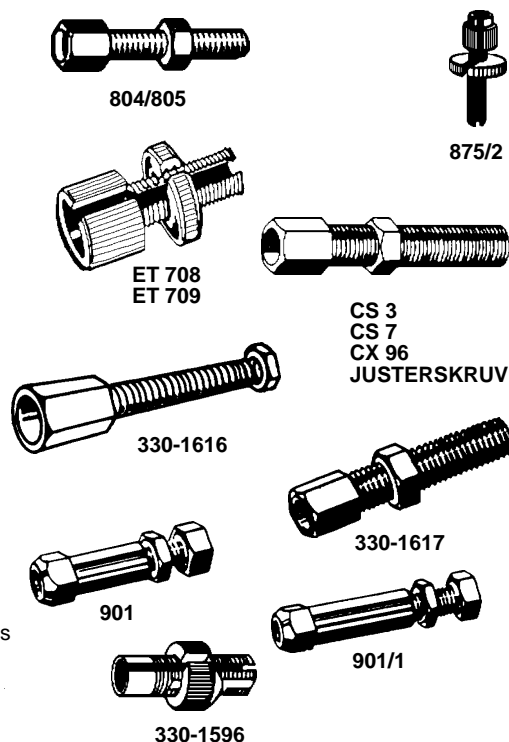

LEDBULTAR FÖR HANDTAGSARMAR

ET 507	Diameter 7 mm. Längd 25 mm. Passar bl.a. Honda
ET 508	Diameter 8 mm. Längd 22 mm. Passar bl.a. Suzuki och Yamaha . st

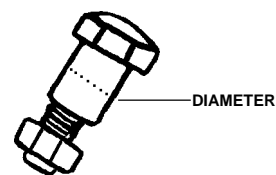

GUMMISKYDD, FÖR GASWIREN

Passar över wirejusterskraven på alla förgasare. Tillverkad av gummi. Tätar mot fukt och damm. 30 mm lång.

78-0001	Gummiskydd för gaswire. 30 mm lång. Hål 5/9 mm	st
78-0002	Gummiskydd för gaswire. 55 mm lång. Hål 6/12mm	st



SMUTSSKYDD FÖR BROMS/KOPPLINGSHANDTAG

Tillverkade av bensen och oljebeständig vävförstärkt plast. Monteras mycket enkelt och snabbt med 2 tryckknappar. Ger ett effektivt skydd mot vatten, snö, is, lera etc. Svarta.

3104	Smutsskydd broms/kopplingshandtag	par
------	---	-----

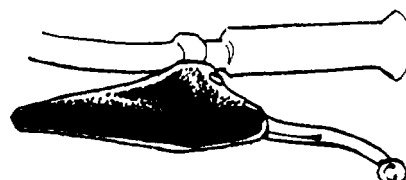

SKRUVNIPPLAR

För tillfällig eller permanent reparation. Bör alltid finnas med i verktygsväskan.

	DIAMETER	LÄNGD UTOM SKRUVEN	
895	5,0 mm	7,5 mm	
898	5,5 mm	6,0 mm	
894	5,5 mm	10,0 mm	
899	4/7 mm	11,0 mm	
892	6,0 mm	13,0 mm	
891	7,5 mm	9,0 mm	
893	8/10 mm	15,0 mm	
908	9,0 mm	9,0 mm	
909	9,0 mm	13,0 mm	
330-1610	11,0 mm	22,0 mm	3,00 mm hål
330-1611	11,5 mm	22,0 mm	3,25 mm hål

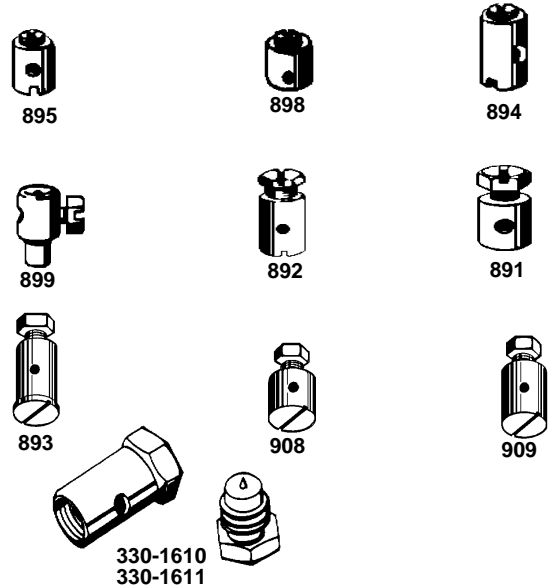

KABELKLAMMER, UNIVERSAL

För t.ex. bromskabelns fäste vid hjulet. Mycket enkel montering, sitter stenhårt. Levereras komplett med bult, mutter, brickor. Blankförzinkade.

330-1609 Kabelklamrer, universal st

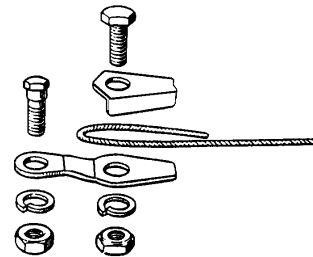

GAFFELNIPPLAR (HÅLLNIPPLAR)

Användes tillsammans med lödnippel. 330-1612 levereras med saxpinne.

	DIAMETER	LÄNGD
900	8,0 mm	9,0 mm
896	8/10 mm	15,0 mm
896/1	9,5 mm	9,5 mm
896/2	10,0 mm	16,0 mm
330-1612	12,0 mm	22,0 mm

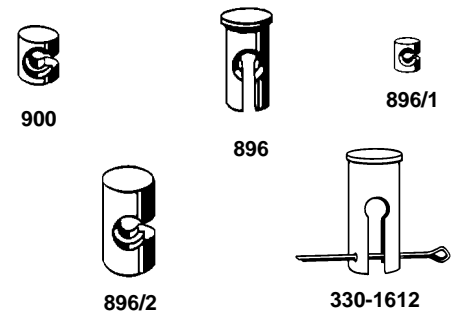

KABELSTOPP, EJ UPPSLITSADE

	INVÄNDIG DIAMETER	UTVÄNDIG DIAMETER	PASSAR BL.A.
1635	8,0 mm	6,5/ 9,5 mm	ML 74, RMS/1
330-1606	11,5 mm	9,0/ 13,0 mm	330-1655



KABELPRYDNAD, KROM

Tillverkad av kromad plast. Passar över reglagekablar, tändkablar, elkablar etc. Mycket enkel montering, kablarna behöver inte lossas från fästet. Mycket dekorativt och populärt. Längd 152 cm.

330-1800 Kabelprydnad, kromad st

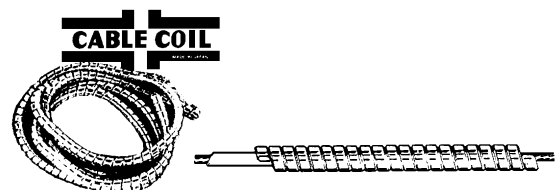







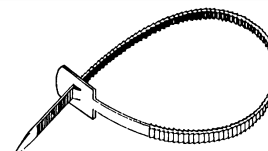



KABELBAND (BUNTBAND)

Självlåsande. Tillverkad av svart nylon. Bredd 5 mm, längd 200 mm. Lämplig för att hålla fast wirar, kablar etc.

355-4499 Kabelband (buntband) 200 mm st



LÖDNIPLAR, MÄSSING

	DIAMETER	LÄNGD	
913	3 mm	4 mm	
1-341	4 mm	4 mm	
1-352	5 mm	5 mm	
CX 22	4,75 mm	rund	
CX 27	6,35 mm	rund	
912	3,25/6,0 mm	13 mm hål 1,5 mm	
911	3,25/6,0 mm	13 mm hål 1,8 mm	
CX 49	3,0/4,75 mm	9,5 mm	
CX 48	3,25/5,0 mm	7,5 mm	
CX 44	3,5/6,5 mm	9,5 mm växellådan Triumph	
CN 11	4,25 mm	5,0 mm	
1-145	4,5 mm	9,0 mm	
1-152	5,0 mm	7,5 mm	
1-158	5,5 mm	9,0 mm	
CN 2	6,35 mm	10,5 mm	
CX 32	5,5 mm	3,25 mm	
1-156	5,5 mm	5,5 mm	
CN 30	6,0 mm	5,0 mm	
CN 10	8,0 mm	8,5 mm	
916	9,5 mm	10,0 mm	
918	9,5 mm	13,5 mm	

ÄNDHYLSOR, SVARVADE

	INVÄNDIG DIAMETER	UTVÄNDIG DIAMETER	FÖR HÖLJE
1632	4,75 mm	5,25 mm	1622
1633	5,5 mm	6,0 mm	1623
1634	7,0 mm	8,0 mm	1624
330-1607	8,5 mm	9,5 mm	330-1655

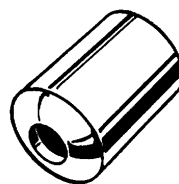

DUPLEXKOPPLING 1-2

Tillverkad i aluminium med wirekopplingen i nylon. För Mc med 2 förgasare och 1 wire till gashandtaget.

J 1	38 mm slaglängd st
J 2	50 mm slaglängd st

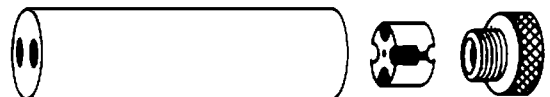

DUPLEXKOPPLING 1-4

Som ovan, men 1 wire till 4 förgasare, eller 3 förgasare och ax-pump. Max 50 mm slaglängd.

J 4	Duplexkoppling 1-4 st
-----	--------------------	----------

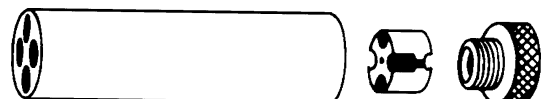

FÖRTENNT, SPLITTERFRI WIRE

Galvaniserad 18-trådig. Säljes endast i slingor om 7,5 eller 10 meter.

	DIAMETER	LÄNGD
1627/5	1,5 mm	7,5 meter
1628/5	2,0 mm	7,5 meter
1629/5	2,5 mm	7,5 meter
1629/10	2,5 mm	10 meter

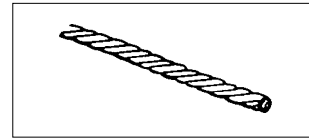

WIREHÖLJE, SVART

Säljes endast i slingor om 7,5 meter.

	LÄNGD	FÖR WIREDIAMETER
1622/5	7,5 meter	1,5 mm
1623/5	7,5 meter	2,0 mm
1624/5	7,5 meter	2,5 mm

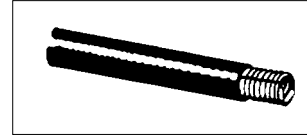

OBSERVERA NÄR DU BESTÄLLER WIRE OCH HÖLJE SÅ SKALL DU BESTÄLLA ANTALET SLINGOR SOM DU VILL HA. T.EX. 1627/5 1 ST = 7,5 METER WIRE.

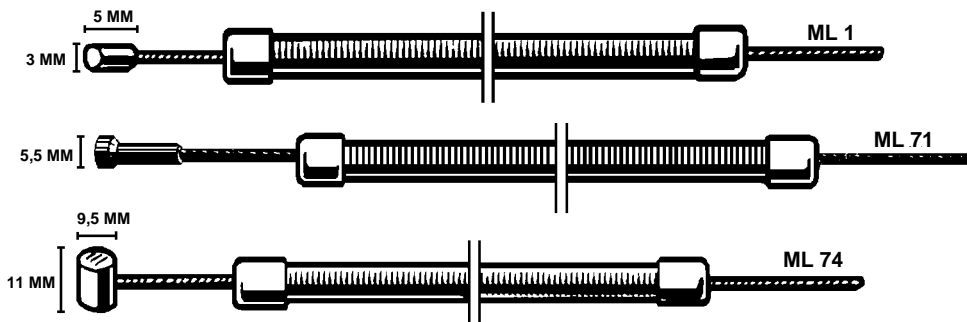

NYLON/TEFLON-LAGRADE UNIVERSALKABLAR. EXTRA LÅNGA

Höljet har en invändig nylon slang, wiren är överdragen med Teflon. Helt friktionsfria, kärvar aldrig och behöver aldrig smörjas. Svart hölje. Kapas till önskad längd.

	WIRETJOCKLEK	LÄMPLIG FÖR	WIRENS LÄNGD	HÖLJETS LÄNGD
ML 1	1,6 mm	Gas, choke	152 cm	137 cm
ML 1/26	1,6 mm	Gas, choke	218 cm	203 cm
ML 71	2,0 mm	Koppling, broms	152 cm	137 cm
ML 71/26	2,0 mm	Koppling, broms	218 cm	203 cm
ML 74	2,25 mm	Koppling, broms	152 cm	137 cm
ML 74/26	2,25 mm	Koppling, broms	218 cm	203 cm
RMS/1	2,25 mm	Broms	175 cm	152 cm

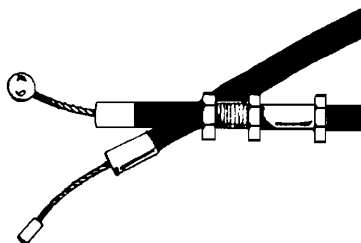
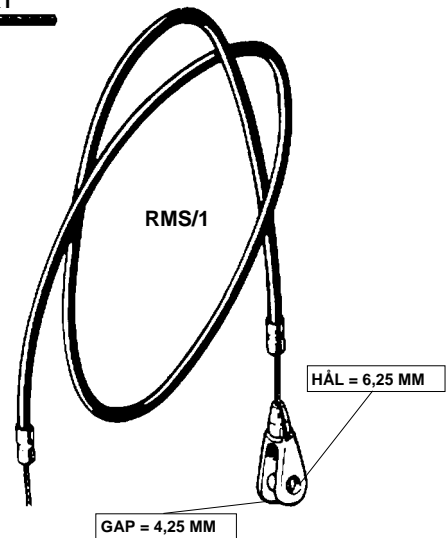

KOMPLETT GASKABEL MED NYLONHÖLJE

En mycket smart, helt universal gaskabel som går att använda till nästan alla motorcyklar. Lödnipplar, ändhylsor, mittjusterskruv. Allt finns på plats. Höljet är heltigenom i nylon och kan enkelt skäras av med kniv eller rakblad så att önskat spel mellan höljets och wrens längd erhålles. Mittjusterskruv gör att Du lätt kan finjustera. Innerwrens längd 127 cm. Svart.

NTC-49	Gaskabel, universal. Nylonhölje. Med justering st
NTC-48	Gaskabel, universal. Nylonhölje. Utan justering ... st

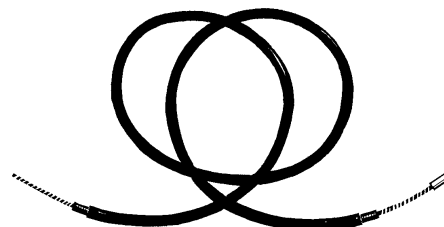

EXTREMT KRAFTIG UNIVERSALKABEL

Wirediameter 3,25 mm. Wrens längd 185 cm. Höljet 165 cm. Ej nylonlagrad. Svart hölje. Levereras utan ändhylsor. Beställningsnummer ändhylsor 330-1607. Detta är egentligen en handbromskabel till Harley, men passar utmärkt när en extremt kraftig wire önskas.

330-1655 Universalkabel st

MINISPEGEL - VIDVINKEL

Fästes på den vanliga backspegelns arm. Elimineras döda vinkeln. Spegelhuvudets storlek 30x85 mm. Mattsvart. Passar vänster och höger sida. Levereras med insexnyckel för monteringen.

1043/75 Minispegel, vidvinkel st

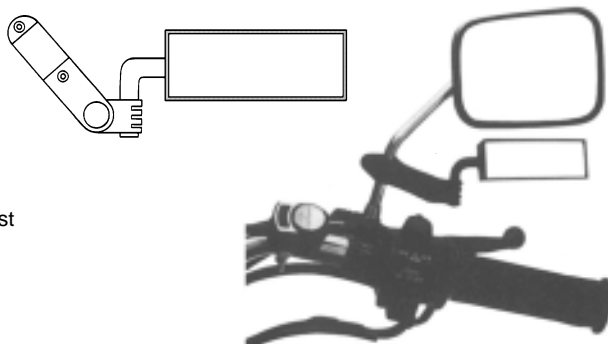

SPEGEL 8 MM GÄNGA

Diameter 100 mm. Kromad. Armens längd 20 cm. Kan justeras i önskad längd. Passar mopeder och 125 cc med 8 mm gänga. Passar vänster och höger sida.

23-0003 Backspegel 8 mm gänga st

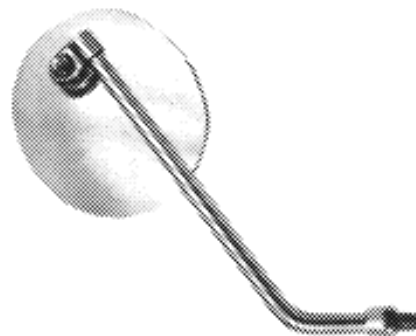

BACKSPEGEL MED EMBLEM

Pressgjuten och kromad. 9,5x13 cm glas. Med scrolls och Mc-märke i glaset. 10 mm gänga passar i handtagen på både vänster och höger sida. (Yamaha levereras parvis med 1 vänstergängad och 1 högergängad spegel). Ställbar längd på armen.

ET 21720 Honda st
ET 21740 Kawasaki st
ET 21760 Suzuki st
ET 21710 Utan emblem st
ET 21770 Yamaha par

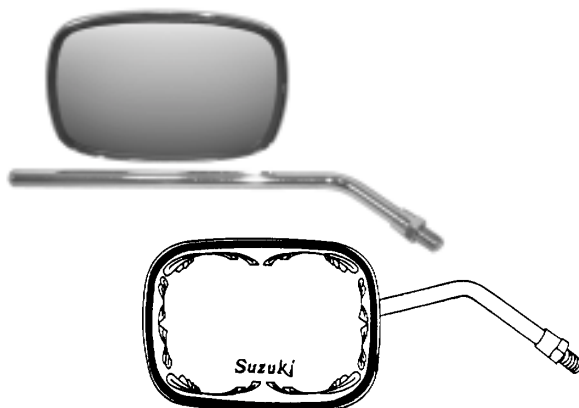

BACKSPEGEL, RUND, KLAMMERFÄSTE

Runt, rökfärgat bländfritt plant glas 10 cm diameter. 20 cm lång arm (kan ställas i vilken längd som helst). Förkromad. Klammerfäste passar 19/22/25 mm styre. Går att använda på vänster och höger sida.

ET 068 Backspegel, rund med klammer st
ET 068/1 Enbart klammersatsen, för spegel, signalhorn, extraljus etc. Passar 19-25 mm rör. 10 mm bulthål sats

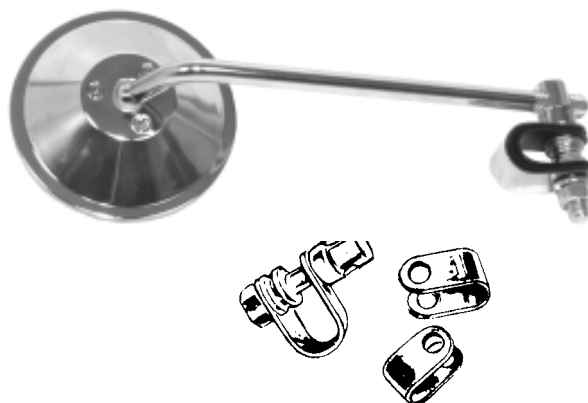

SPEGEL FÖR STYRÄNDEN

Spegel för montering i styrändan i krom eller mattsvart metall med plant rökfärgat glas. Eftersom spegeln kommer långt ut åt sidan ger den en mycket bra bakåtsikt. Spegeln går att fälla in så att den är helt ur vägen. Avsedd för 7/8" (22mm) styren, men passar även många 1" (25mm) styren. Monteras inuti styrändan med expander och passar både vänster och höger sida. Spegelhuvudets längd: 125mm. Bredd 60/90mm.

1043/70 Spegel för styrändan. Kromad st
1043/72 Spegel för styrändan. Mattsvart metall st



MALTESEKORSSPEGEL

Omtyckt på choppers. Spegelhuvud är i mattsvart skrynkellack, armen och klamman kromade. Passar både vänster och höger sida. Justerbar armlängd. För 7/8" (22 mm) styre.

1043/65 Maltesekorsspegel st

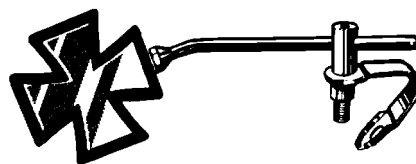

CURVE MIRROR

Backspegel i form av vinge. Spegelhuvudet är lackerat med mattsvart skrynkellack. Armen och klamman kromade. Passar både vänster och höger sida. Justerbar armlängd. För 7/8" (22 mm) styre.

1043-66 Curve mirror st

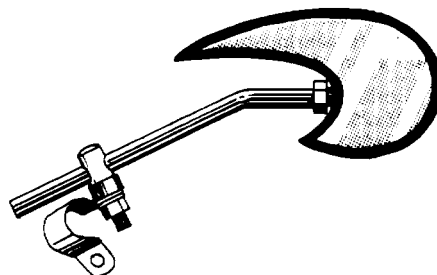

BACKSPEGEL "ROADHAWK"

Mattsvart finish med plant, bländfritt glas. 10 mm gänga passar bland annat Honda, Kawasaki och Suzuki. Levereras parvis.

ET 25100 Backspiegel Roadhawk par



GP-SPEGEL DE-LUXE

Mattsvart, sportig design. Plant glas 130x85 mm. Finns i den långa original Suzuki-stilen samt med en kortare arm. 10 mm gänga passar bland annat Honda, Kawasaki och Suzuki. Passar vänster och höger sida.

ET 78213 Vänster, kort arm st
ET 78223 Höger, kort arm st
ET 78217 Vänster, lång arm st
ET 78227 Höger, lång arm st

ET 78227

ET 78223

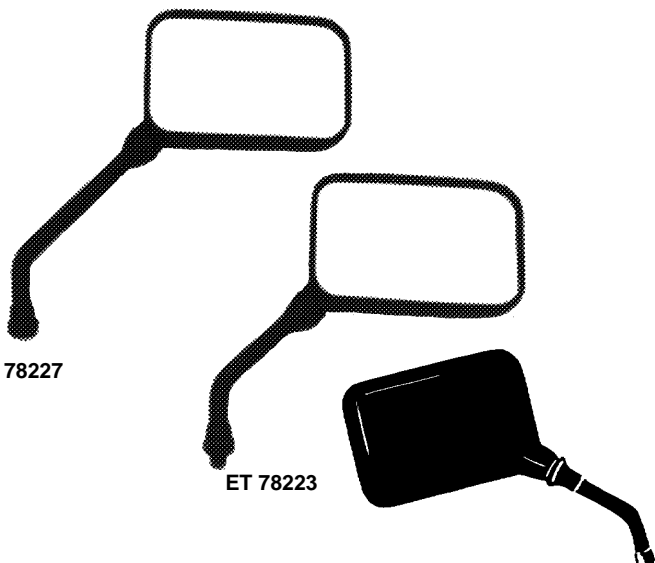

BACKSPEGLAR FÖR INTERSTATE-KÅPAN

Ersätter Honda original. Perfekt kromade med plant, bländfritt glas. Avstånd mellan fästhålen 40 mm. Förutom Honda Interstate-kåpan passar dessa speglar även bl.a. Vetter-kåpor.

28-0320 Vänster. GL1100 Gold Wing 1980-83 st
28-0321 Höger. GL1100 Gold Wing 1980-83 st

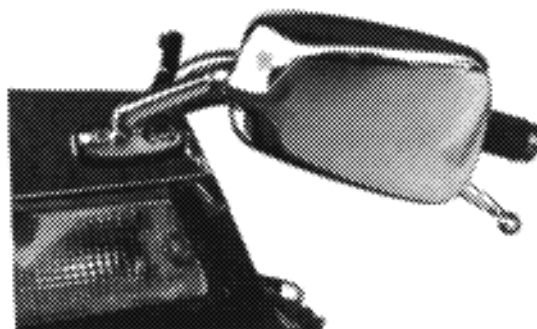
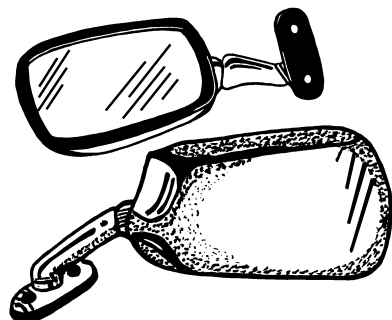

HONDA CB 750F SPEGEL

Kopia av original. Kromad. Diameter 115 mm. Armens längd 23 cm. Gänga M10. Original på många Honda-modeller t.ex. CB 350F/550F/750F, men passar även på alla Mc med 10 mm gänga, t.ex. Kawasaki och Suzuki.

23-0002 Vänster Ersätter 88120-323-610 st
23-0001 Höger Ersätter 88110-323-610 st



HONDA 750 LTD BACKSPEGEL

Underbart krom. 12 cm diameter. Plant glas. 10 mm gänga, passar förutom Honda, även bl.a. Kawasaki och Suzuki. Finns med 20 cm lång arm (motsvarar Honda originalspegel 88110-425-870) eller 13 cm arm. Passar både vänster och höger sida.

ET 352 Honda Ltd spegel 20 cm arm st
ET 373 13 cm lång arm st



ET 352



ET 373

KAWASAKISPEGEL

Exakt kopia av Kawasaki originalspegel 56002-021. Runt, ställbart glas. Mattsvart arm och spegelhuvud. 10 mm gänga. 25 cm arm. Glasdiameter 100 mm. Passar förutom Kawasaki också bl.a. Honda och Suzuki. Går att använda både på vänster och höger sida.

56002021 Kawasakispegel, 25 cm arm st
ET 29605 Som ovan, men 13 cm arm st

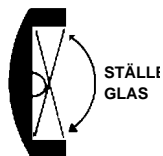

KAWASAKISPEGEL, REKTANGULÄR

Mattsvart finish. Plant glas. 10 mm gänga. Kopia av Kawasaki original, men passar även bl.a. Honda och Suzuki.

ET 29671 Vänster Ersätter 56001-1125 st
ET 29672 Höger Ersätter 56001-1126 st

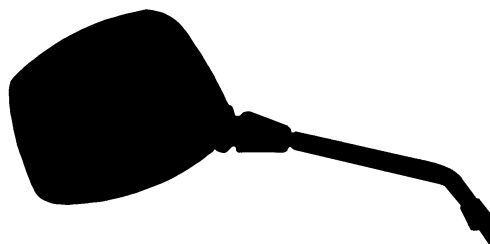

GPZ-SPEGEL, REKTANGULÄR

Plant glas. Mattsvart finish. Kopia av kåpmonterade spegeln på Kawasaki GPZ 900.

ET 29661 Vänster Ersätter 56001-1144 st
ET 29662 Höger Ersätter 56001-1145 st



YAMAHA-SPEGEL

Mattsvalt. Kopia av originalspegeln på XS 550, XS 750, XV 920, XJ 750/900 m.fl. Yamaha-modeller. Ersätter original 5G2-2629-1100 (vänster) och 5G2-2629-0100 (höger). Levereras parvis.

ET 86800 Yamaha-speglar par



YAMAHA-SPEGEL, RUND. XS MODELLER

Kromad arm, mattsvart spegelhuvud. Originalmonterad på Yamaha XS-modeller. Ersätter original 1J7-26290-12-(vänster) och 1J7-26290-02 (höger).

ET 31901 Yamaha-spegel vänster (1J7-26290-12) st

ET 31902 Yamaha-speglar, höger (1J7-26290-02) st



YAMAHA RD-SPEGEL

Replica av originalbackspegeln på många YAMAHA RD-modeller. Mattsvart plast, runt spegelhuvud 120 mm i diameter. 8" (20 cm) lång spegelarm, ledbar vid nedre fästet. Levereras parvis med 10 mm vänster- och högergånga för YAMAHA.

Ersätter OEM 10W-26290-A0, 4L0-26290-A0 Vänster
10W-26290-E0, 4L0-26290-E0 Höger.

ET 31920 Yamaha-speglar par

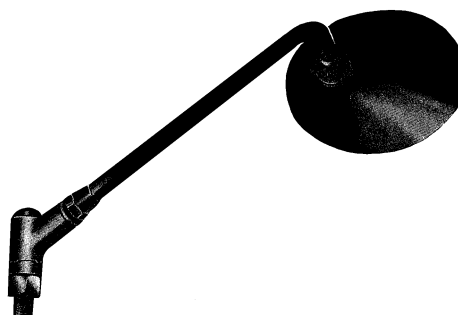

VIBRATIONSDÄMPARE FÖR BACKSPEGLAR

Förkromade bussningar med gummiinstaser. Minskar vibrationerna i spegeln. Sitter som original på bl.a. Suzuki.

ET 696 Mopeder och 125 cc med 8 mm gänga i handtaggen, men där Du vill använda spegel med vanlig 10 mm högergånga. (svart dämpare).
A = 10 mm högergånga
B = 8 mm högergånga st
..... st

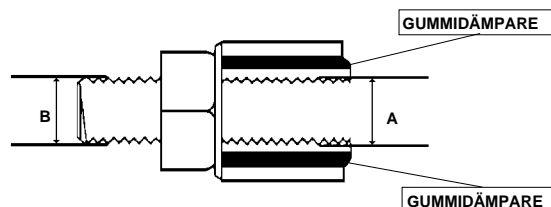
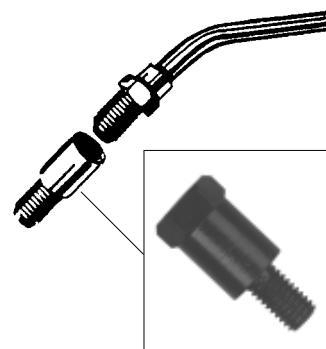

BACKSPEGEL MED ÖRN. VÄNSTER 10 MM.

Kromad backspegel med rektangulärt spegelhuvud 96x133 mm med gjuten örn och text: LIVE TO RIDE - RIDE TO LIVE - FREE SPIRIT på baksidan. Plant glas. Spegelhuvudet går att skjuta längs armen och fastläses med insexbult. (Insexnyckel medföljer). Gängan är M10x1,25. Passar VÄNSTER sida, bl.a: HONDA, KAWASAKI, SUZUKI, YAMAHA.

- ET 31755 Kromad örn. Vänster st
- ET 31758 Guld-örn. Vänster..... st



BACKSPEGEL MED ÖRN. HÖGER 10 MM.

Kromad backspegel med rektangulärt spegelhuvud 96x133 mm med gjuten örn och text: LIVE TO RIDE - RIDE TO LIVE - FREE SPIRIT på baksidan. Plant glas. Spegelhuvudet går att skjuta längs armen och fastläses med insexbult. (Insexnyckel medföljer). Gängan är M10x1,25. Passar HÖGER sida, bl.a: HONDA, KAWASAKI, SUZUKI

- ET 31754 Kromad örn. Höger st
- ET 31757 Guld-örn. Höger st



BACKSPEGEL MED ÖRN. HÖGER. YAMAHA

Kromad backspegel med rektangulärt spegelhuvud 96x133 mm med gjuten örn och text: LIVE TO RIDE - RIDE TO LIVE - FREE SPIRIT på baksidan. Plant glas. Spegelhuvudet går att skjuta längs armen och fastläses med insexbult. (Insexnyckel medföljer). Gängan är M10x1,25 vänstergång. Specialgänga för HÖGER sida på YAMAHA.

- ET 31756 Kromad örn. Höger. Yamaha st
- ET 31759 Guld-örn. Höger. Yamaha st



ENDUROSPEGEL. VIKBAR.

Universal offroad-spegel med runt glas, 105mm i diameter som kan skjutas längs armen. Mattsvart spegelhuvud, blanksvart arm. Gummibälg över det fällbara fästet. Spegeln är lämplig både för landsväg och off-road och kan vikas åt sidan för att vara ur vägen. Gängan är vanlig M10x1,25 högergång och passar både vänster och höger sida på bl.a HONDA, KAWASAKI, SUZUKI och vänster sida på YAMAHA. Passar även till våra koppling och bromshandtag ET3012 & ET3011.

- ET 64580 Endurospegel, fällbar st





P & P SPRINGER & WEBBGAFFLAR

Tillverkade i USA av världens största tillverkare av Springer- och Webbgafflar. Underbart show-chrome och ypperlig kvalitet rätt igenom. Samtliga lagringar är av "outslitlig" specialbrons. Levereras med 5/8" (15,88 mm) hjulaxel. Styrspindel medföljer alla gafflar, däremot måste en sats med distansbussningar för respektive Mc-märke beställas separat. När Du beställer gaffeln, uppge alltid till vilket märke och modell den skall användas.

SPRINGERGAFFEL

Med runda "ben". Massivt stål (ingen aluminium, inga svetsar).

	LÄNGD	
335-2243	104 cm	+11"
335-2245	119 cm	+17"
335-2246	126 cm	+20"

Med "längd" avses avståndet mellan gaffelkronans överdel och centrum på hjulaxeln. "Standard" = standardlängden på Harley Hydragaffel t.o.m. 1976.



MONTERINGSSATS, SPRINGERGAFFEL

Styrspindeln levereras alltid tillsammans med gaffeln, men för att underlätta monteringen så bör Du även beställa denna sats med distansbussningar så att styrlagerbanor etc passar ihop med styrspindeln.

RP 122	Honda CB 350-750 cc	sats
RP 123	Kawasaki 500-750 cc	sats
RP 124	Kawasaki 900-1000 cc	sats
RP 126	Triumph/BSA 1971-	sats

Om Din Mc inte finns i tabellen så får Du själv svarva bussningarna.



WEBBGAFFEL

Med runda "ben", massivt stål. Argonsvetsad.
Med kromade, kraftiga 1 eller 2 hydrauliska
stötdämpare med kromade fjädrar. Justerbar i
5 hårdheter för bästa komfort. 7 grader ställbar rake.

DUBBLA DÄMPARE	LÄNGD		
335-2271	86 cm	+	4"
335-2272	93 cm	+	7"
335-2273	103 cm	+	10"

Med "längd" avses avståndet mellan gaffelkronans överdel och centrum på hjulaxeln. "Standard" = standardlängden på Harley Hydragaffel t.o.m. 1976.

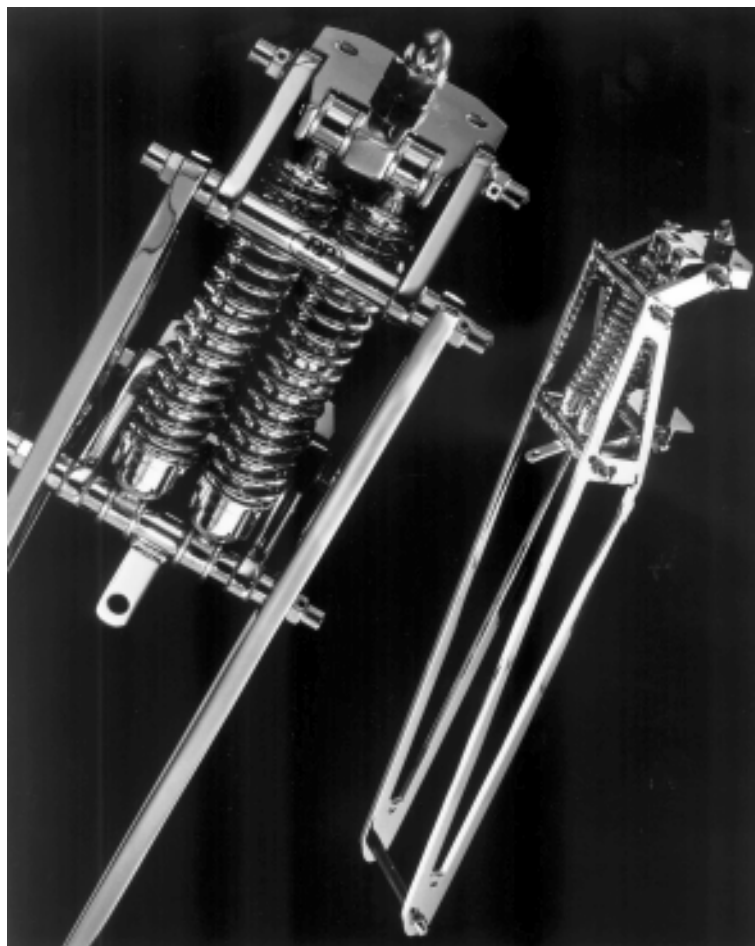

MONTERINGSSATS, WEBBGAFFEL

Styrspindeln levereras alltid tillsammans med gaffeln, men för att underlätta monteringen så bör Du även beställa denna sats med distansbussningar så att styrlagerbanorna etc passar ihop med styrspindeln.

RP 226	Honda CB 350-750 cc	sats
RP 227	Kawasaki 500-750 cc	sats
RP 228	Kawasaki 900-1000 cc	sats
RP 230	Triumph/BSA 1971-	sats

MONTERINGSSATS, BROMSCALIPER, HONDA

Du kan använda original Honda bromscaliper på våra Webbgaflar om Du använder nedanstående sats.

RP 238	Honda CB 750 1969-76	sats
RP 240H	Honda CB 750K 1977-78	sats



GAFFELBEN, ORIGINALLÄNGD & FÖRLÄNGDA

USA-tillverkade med mycket stor precision. Absolut förstklassigt krom. 100% kvalitet, styrka och passform. Levereras med distanser, dämparbultar etc. där så erfordras. Materialintyg medföljer. Levereras parvis.

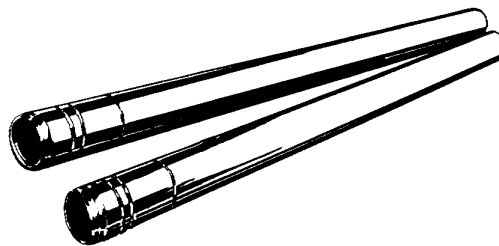

		ORIGINAL- LÄNGD	LÄNGRE ÄN ORIGINAL
BSA			
LG 100/6	500/650 t.o.m. 1967	57 cm	+ 6" (15 cm)
LG 100/8		57 cm	+ 8" (20 cm)
LG 100/12		57 cm	+ 12" (30 cm)
HONDA			
LG 101/6	500/650 1968-70	56 cm	+ 6" (15 cm)
LG 101/8		56 cm	+ 8" (20 cm)
LG 101/12		56 cm	+ 12" (30 cm)
HONDA			
LG 118/4	CX 500 Std/Deluxe/Custom	61 cm	+ 4" (10 cm)
LG 118/6		61 cm	+ 6" (15 cm)
LG 122/0	450 med skiva t.o.m.	58 cm	originallängd
LG 121/0	450 1972-, 500/4	56 cm	originallängd
LG 123/0	500/550/750 1975-78	56 cm	originallängd
LG 124/0	CB 750 K & F 1979-80,	60 cm	originallängd
LG 124/8	F & Ltd 1981	60 cm	+ 8" (20 cm)
LG 124/10		60 cm	+ 10" (25 cm)
KAWASAKI			
LG 131/0	500/750/900/1000	60 cm	originallängd
LG 132/8	1978-80	58 cm	+ 8" (20 cm)

		ORIGINAL- LÄNGD	LÄNGRE ÄN ORIGINAL
NORTON			
LG 140/555	alla utom Commando	55,5 cm	originallängd
LG 140/6	Commando	59 cm	+ 6" (15 cm)
LG 140/8		59 cm	+ 8" (20 cm)
TRIUMPH			
LG 150/8		56 cm	+ 8" (20 cm)
LG 151/8		56 cm	+ 8" (20 cm)
LG 151/10		56 cm	+ 10" (25 cm)
LG 102/6	650/750 2 & 3-cyl.	56 cm	+ 6" (15 cm)
LG 102/8	1971-72	56 cm	+ 8" (20 cm)
LG 102/12		56 cm	+ 12" (30 cm)
LG 152/6	750 1973-83	56 cm	+ 6" (15 cm)
LG 152/8		56 cm	+ 8" (20 cm)
LG 152/10		56 cm	+ 10" (25 cm)
YAMAHA			
LG 160/12	650 med trumbroms	58 cm	+ 12" (30 cm)
LG 164/8	XS650 1977 (dubbla skivor)	59 cm	+ 8" (20 cm)

WOBBELSTAG

Användes för att ge extra stadga och styrka till förlängda gafflar, samt håller, i förekommande fall, de utvändiga gaffelfjädrarna på plats. Delbart utförande.

Polerad aluminium.

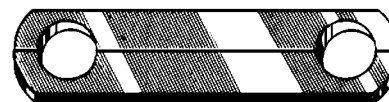

PASSAR BL.A.	AVSTÅND MELLAN CENTRUM PÅ HÅL- HÅLEN	DIAMETER
TWB 1 Triumph 1950-67, Honda CB 350	165 mm	33,5 mm
TWB 2 Triumph 1968-70	172 mm	33,5 mm
TWB 3 BSA & Triumph 1971-, Honda 450 5v med trumbroms	172 mm	35,0 mm
TWB 7 Yamaha 650	175 mm	34,0 mm
TWB 8 Honda CB 450/500/750 med skivbroms	182 mm	35,0 mm
TWB 11 Norton	189 mm	35,0 mm
TWB 17 Kawasaki 500/750/900/1000 1972-80	186 mm	36,0 mm

KROMADE GAFFELKRONOR

Övre och nedre gaffelkronor i underbart show-krom. Bredden mellan centrum på hålen för styrfästena är 77 mm på Triumph och 101 mm på Kawasaki-kronan.

34-9051	Kawasaki 500 - 1000 t.o.m. 1980	sats
34-9052	Triumph 1949-67	sats
34-9053	Triumph 1968-70	sats

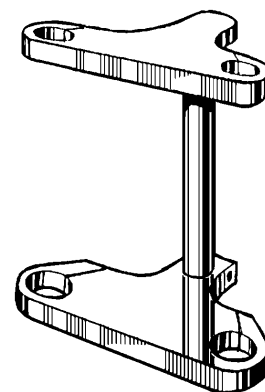

BÄLGAR FÖR FRAMGAFFEL

Tillverkade av svart gummi (365 PVC-plast)

	HÅL- DIAMETER	ANTAL VECK	NORMAL LÄNGD	SAMMANPRESSAD LÄNGD	MAX LÄNGD	PASSAR BL.A.
365	29/38 mm	12	165 mm	85 mm	240 mm	Triumph 1946-63 st
24-1176	48/55 mm	15	220 mm	85 mm	280 mm	BSA, Norton par
24-1178	32/44 mm	20	180 mm	105 mm	240 mm	Norton Commando par
24-1180	50/54 mm	12	170 mm	110 mm	200 mm	Triumph par

Bälg av svart gummi

Bälg för framgaffel. Passar bl.a BSA, NORTON samt UNIVERSAL.

Motsvarar BSA OEM 97-2513.

Håldiameter 48 respektive 55 mm. Antal veck 15 st.

Normallängd 220 mm. Sammanpressad längd 85 mm.

Max utdragen 280 mm. Levereras parvis.

24-1176 Bälg av svart gummi, BSA, Norton samt universal par

Bälg av svart gummi

Bälg för framgaffel. Passar bl.a NORTON Commando MK3 850cc, samt UNIVERSAL.

Motsvarar Norton OEM 06-5743.

Håldiameter 32 respektive 44 mm. Antal veck 20 st.

Normallängd 180 mm. Sammanpressad längd 105 mm.

Max utdragen 240 mm. Levereras parvis..

24-1178 Bälg av svart gummi, BSA, Norton sam universal par

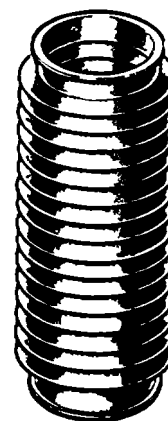

Bälg av svart gummi

Bälg för framgaffel. Passar bl.a TRIUMPH: T100C/T100R 1971-74,

T100/T120/T150/TR6 1969-70 samt UNIVERSAL

Motsvarar Triumph OEM 97-3635.

Håldiameter 50 respektive 50/54 mm. Antal veck 12.

Normallängd 170 mm. Sammanpressad längd 110 mm.

Max utdragen 200 mm. Levereras parvis.

De här bälgarna har en 2 mm invändig vulst, som passar in i nederbenets spår.(Ingen klammer behövs)...

24-1180 Bälg av svart gummi, BSA, Norton sam universal par

AVSTRYKARGUMMIN

För gaffelbenen. Ersätter bälgar. Svarta.

	GAFFELBENS- DIAMETER "A"	HÅL- DIAMETER "B"	HÖJD "C"	ST/PAR	PASSAR BL.A.
AVS 4986	28,0 mm	31 mm	40 mm	st	
AVS 4987	28,0 mm	40 mm	40 mm	st	
AVS 4990	30,0 mm	42 mm	32 mm	st	
AVS 4991	33,5 mm	50 mm	32 mm	st	Triumph
335-2037	35,0 mm	50 mm	40 mm	par	Kayaba 1973-75
335-2038	35,0 mm	55 mm	29 mm	par	Kayaba 1975-
335-2062	41,0 mm	62 mm	34 mm	par	Hydragaffeln

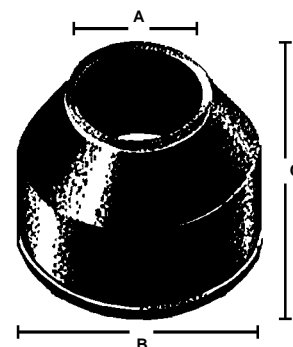

BUSSNINGAR, FRAMGAFFELBEN. ENGELSKA MC

375/50	Bronsbusning, yttre	Norton, alla mod.	st
375/51	Stålbussning, inre	Norton, alla mod.	st
375/60	Bronsbusning, övre	Triumph t.o.m. 1970	st
375/61	Bronsbusning, nedre	Triumph t.o.m. 1970	st

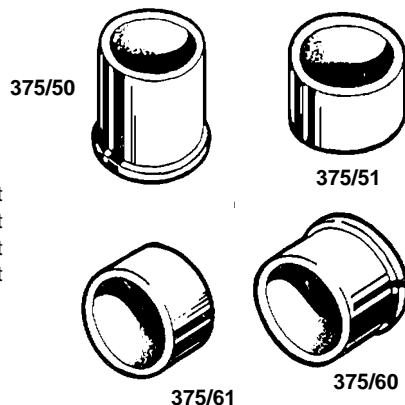

PACKBOXAR, FRAMGAFFELBEN. ENGELSKA MC

375	Packbox 34,48 x 47,65 x 11 mm	Norton, alla mod.	st
375/5	Packbox 32,50 x 41,35 x 4,8 mm	Triumph 500 & 650 t.o.m. 1962	st
375/6	Packbox 33,10 x 47,50 x	Triumph 500 & 650 1963-70	st
375/8	Packbox 34,60 x 49,20 x 13/17 mm	Triumph 650 & 750 1971-83	st

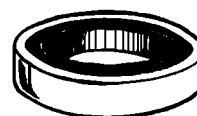

STÅLKULOR FÖR BL.A. STYRLAGER

Levereras styckevis eller i förpackningar om 100 st. Styckepriiset om Du köper förpackningar om 100 blir ungefär hälften, jämfört med om Du köper lösa.

	DIMENSION		
3/32ST	3/32"	(2,38 mm) st
3/32100	3/32"	(2,38 mm) 100 st
1/8ST	1/8"	(3,18 mm) st
1/8100	1/8"	(3,18 mm) 100 st
5/32ST	5/32"	(3,97 mm) st
5/32100	5/32"	(3,97 mm) 100 st
3/16ST	3/16"	(4,76 mm) st
3/16100	3/16"	(4,76 mm) 100 st
7/32ST	7/32"	(5,56 mm) st
7/32100	7/32"	(5,56 mm) 100 st
1/4ST	1/4"	(6,35 mm) st
1/4100	1/4"	(6,35 mm) 100 st
335-2058	5/16"	(7,94 mm) st

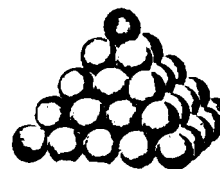

REKOMMENDATIONSTABELL FÖR STYRLAGERKULOR

AJS/MATCHLESS

350/500 cc, 1-cyl. Alla modeller	Åtgår 56 st	3/16"
500/600 cc, 2-cyl. 1949-56	Åtgår 56 st	3/16"

NORTON

500 cc	1-cyl. Alla modeller	Åtgår 34 st	5/16"
	2-cyl. Äldre modeller	Åtgår 34 st	5/16"
	2-cyl. Nyare modeller	Kullager J 6205	

TRIUMPH

500/650 cc, 2-cyl. 1950-58	Åtgår 22 st	3/16"
500/650 cc, 2-cyl. 1950-58	Åtgår 20 st	1/4"
500/650 cc, 2-cyl. 1959-70	Åtgår 40 st	1/4"

upptill
nertill

KONISKA STYRLAGER



KONISKA STYRLAGERSATSER

Levereras i kompletta satser, färdiga för montering. Slut på alla borttappade kullor och glappande styrlager. Ersätter originalkullor och styrlagerbanor.

	PASSAR BL.A.		DIMENSION PÅ LAGREN I MM	
67-9008	HONDA	De flesta mindre modeller 50-185 cc.	22,5x41x11	24x41x11
67-9000	HONDA	de flesta landsvägsmodeller 200-1000 cc, utom CBX och XL	26x48x15	30x50x14
67-9006	HONDA	XR 250/500 1979-80, XL 250S 1978-81, XL 500S 1979-81, ATC 250R	26x48x15	27x48x17
67-9001	KAWASAKI	400/500/550/650/750/900/1000/Z1R/GPZ 550	30x48x14	30x52x17
67-9007	KAWASAKI	250/350/500/750 3-cyl., KH 250/400/500	30x48x14	30x48x14
67-9002	SUZUKI	T 250/350/500, GT 250/380/550/750, GS 400/425/500/750 DR 370, SP 370/400, TS 250/400, RM 125/250/370/400	25x48x16	27x48x14
67-9003	SUZUKI YAMAHA	RM 125/250/400 1979-80 R 5B, RD 125/200/250/350/400, RD 125LC, RD 250LC/350LC YPVS 1983-84, XS 250/360/400, XJ 400 1980-85, XJ 550 1980-83, FJ 600 1984-85, TZ 250/350	25x48x13	30x48x13
67-9004	YAMAHA	XS 1/2, XS 500/650, XJ 650/750, TX 500/650/750, XV 750/920/1000 Virago -1983	25x48x15	30x48x15
67-9005	YAMAHA	XT/TT/SR 500, MX, YP, TY m.fl.	upptill: banor+kullor nertill: lager	30x48x13

KONISKA STYRLAGER

Ersättningslager för modeller som är originalutrustade med koniska styrlager. Levereras i kompletta satser med övre och nedre lager samt O-ringar.

	PASSAR BL.A.		DIMENSION PÅ LAGREN I MM	
67-9030	HONDA	XL & XR 125R/250R/400R/500R, XL 600, XLV 750RF; ATC 250 1985-86	25x47	25x47
67-9031	HONDA SUZUKI YAMAHA	CB 750F/K 1979, CB 900FZ 1979, GL 1000 1977-79, CBX 1979 GS 450/700/850/1000, GSX 400/500/550/750/1100, GV 700 1984, RG 250G/FG 1985, GN 400, DR 400/500 XS 750/850/1100, XV modeller 1984-, Venture Royal, FZ 750N 1985, RZ 500N 1985, XT 250/350/600 1984-85, TT 600 1983-85, YZ 125/250/490 1983-85	25x47	30x55
67-9032	HONDA	CBX 750FE 1984-86, VF 500/700/750/1100 1984-, VFR 400ZG/RG, NS 400RF/RG 1985-86, CB 750SC 1984-85, CBX 750 1984-86	26x47	30x55
67-9033	HONDA	CB 750/900 1980-, GL 1100/1200, CBX 1000 1980-	25x47	30x55
67-9035	KAWASAKI	KZ 550/750 1982-83, KZ 1000/1100 1981-83, GPZ 750R/900R, GPZ 1100	25x47	28x52
67-9036	KAWASAKI	1000 kardan. 1300 kardan	28x52	30x55
67-9044	BMW	1950-68	34x51	34x51
67-9045	BMW	1969- ersätter koniska lagren.	38x52	38x52

STYRDÄMPARE

Vi säljer 3 olika styrdämpare. Utmärkande för samtliga är att de förbättrar vägegenskaperna och minskar risken för "wobbling". Mycket lämpligt att använda på motorcyklar som är utrustade med sidovagn, packväskor, kåpa etc. Till de vanligaste motorcyklarna finns färdiga monteringsset att köpa, annars får Du tillverka egna fästen.

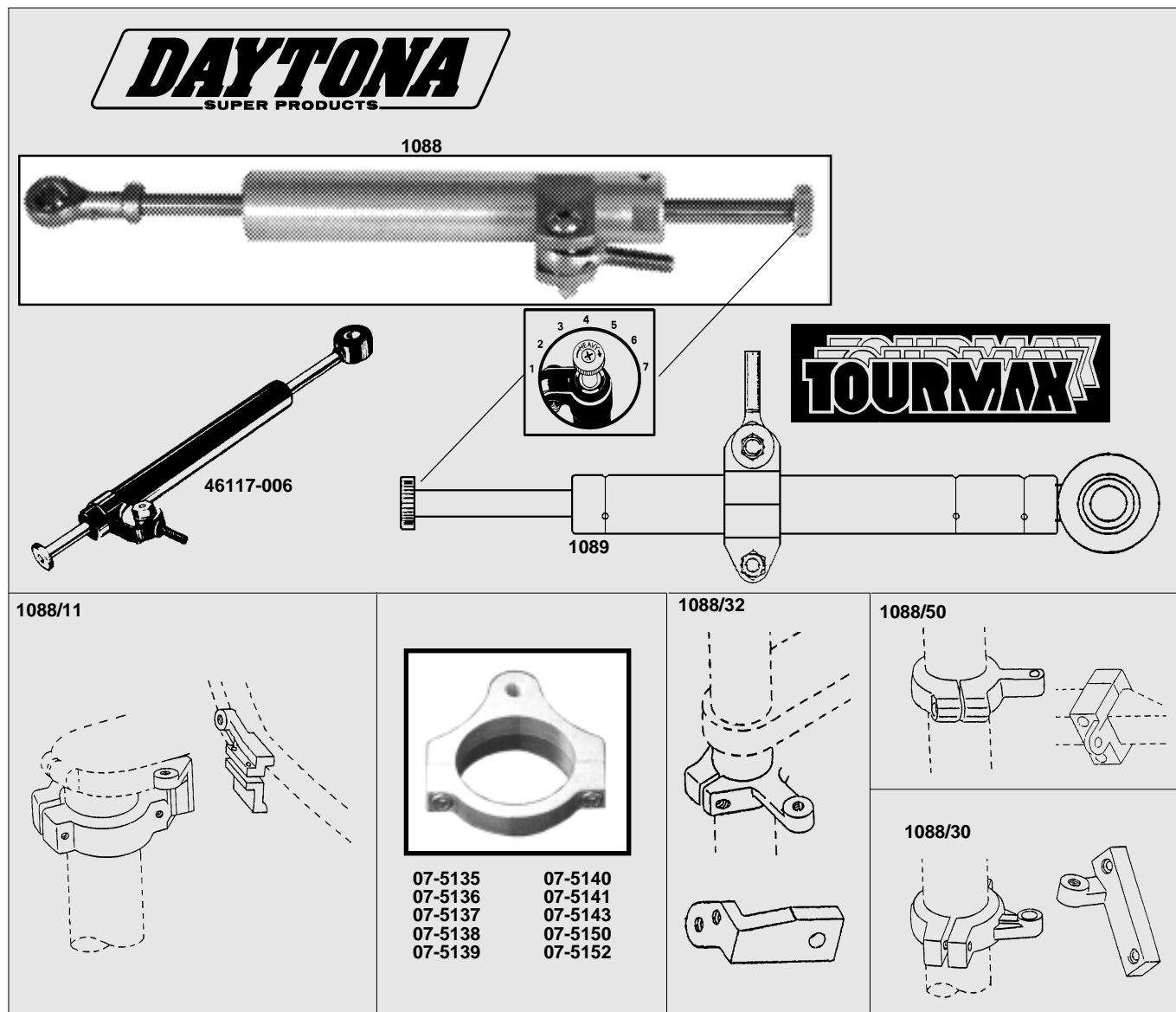

STYRDÄMPARE KAWASAKI ORIGINAL

Ställbar dämpning i 7 lägen. Utdragen längd (från fästbult till hål) 23 cm, hopskjuten 14,5 cm. Fästbulten M8, hålet 8 mm. Svart epoxilack. Kromad ratt och stång.

46117-006 Styrdämpare modell Kawasaki st

STYRDÄMPARE TOURMAX

Ställbar dämpning i 7 lägen. Bulten går att flytta i dämparkroppens hela längd. Max utdragen längd från fästbult till hål, justerbar 145-300 mm. Hopskjuten 30-185 mm. Slaglängd 110 mm. Kulleddad fästbult M8. Kulleddad bussning i hålet, 8 mm. Helt förkromad.

1089 Styrdämpare Tourmax st

2-DELATKLAMMERFÄSTE

2-delat stadigt klammerfäste för t.ex styrdämpare. Fräst ur ett stycke 12 mm tjock aluminium. Mycket låg vikt. Kläms fast runt gaffelbenen. Levereras med kromade insexbultar för klammern och hål med M8 gänga för fäste av styrdämparen.

07-5135	För 35 mm st	07-5140	För 40 mm st
07-5136	För 36 mm st	07-5141	För 41 mm st
07-5137	För 37 mm st	07-5143	För 43 mm st
07-5138	För 38 mm st	07-5150	För 50 mm st
07-5139	För 39 mm st	07-5152	För 52 mm st

STYRDÄMPARE DAYTONA

Vår bästa dämpare. Ställbar i 7 lägen. Ovalt dämparhus i anodiserad aluminium. Låg vikt. Bulten går att flytta i dämparhusets hela längd. Slaglängd 95 mm. Max utdragen längd från fästbult till hål, justerbar 130-270 mm. Hopskjuten 40-190 mm. Kulleddad fästbult M8. Kulleddad bussning i hålet, 8 mm.

1088 Styrdämpare Daytona st

MONTERINGSSATSER FÖR STYRDÄMPARE

Tillverkade av pressgjuten aluminium. Passar våra Kawasaki, Tourmax och Daytona styrdämpare. Monteringsanvisning medföljer.

1088/11	HONDA VF 700/750F 1983-85 sats
1088/30	KAWASAKI GPZ 600R sats
1088/32	GPZ 1100 1983-84 sats
1088/50	SUZUKI GSX 750R 1985-86 sats

MED MINDRE MODIFIERINGAR GÅR MONTERINGSSATSERNA ÄVEN ATT ANVÄNDA TILL MÅNGA ANDRA MODELLER.



07-5010

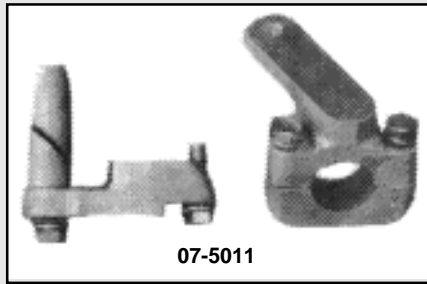

07-5011

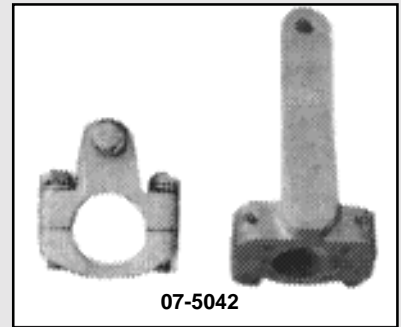

07-5042

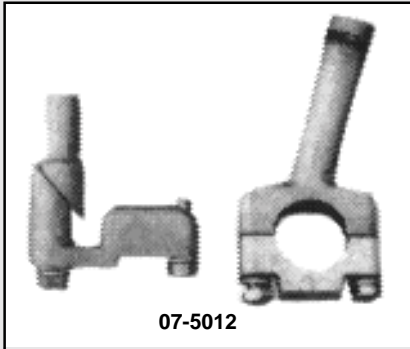

07-5012

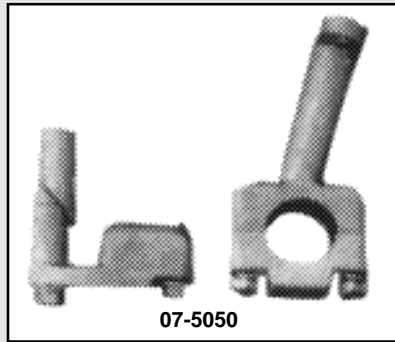

07-5050

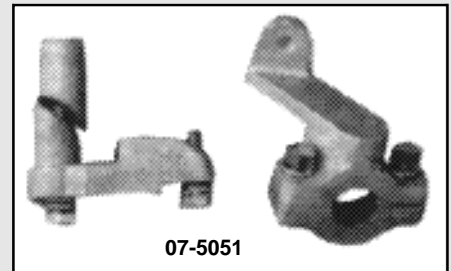

07-5051

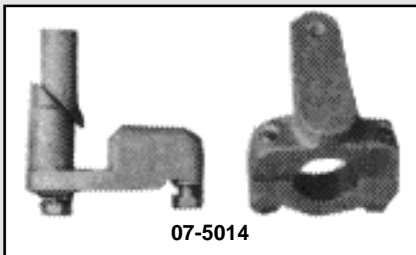

07-5014

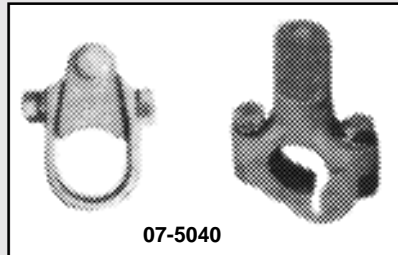

07-5040

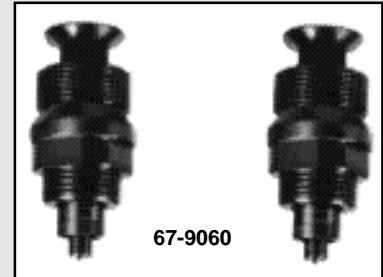

67-9060

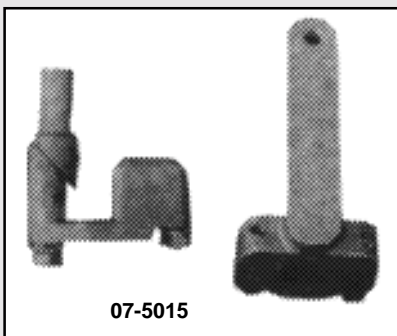

07-5015



07-5041

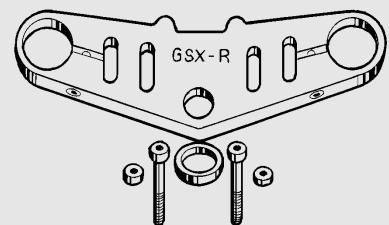

1091

MONTERINGSSATSER FÖR STYRDÄMPARE

Tillverkade av sandgjuten aluminium. Passar våra Kawasaki, Tourmax och Daytona styrdämpare. (Med modifiering går monterings-satserna även att använda till många andra modeller.

	HONDA	
07-5010	CB 500/550 4-cyl	sats
07-5011	CBX 400F/550F	sats
07-5012	CB 650K/C 1979-	sats
07-5014	CB 750K 1979-	sats
07-5015	CB 750F 1979-	sats
	SUZUKI	
07-5040	GS 500/550	sats
07-5041	GS 750/1000	sats
07-5042	GSX 750E/ES	sats
	YAMAHA	
07-5050	SR 400/500/550	sats
07-5051	XS 750	sats

TOPPMUTTRAR FÖR JUSTERING AV GAFFEL-FJÄDRARNAS FÖRSPÄNNING

Mycket låg vikt, tillverkade av svart-anodiserad aluminium. Försedd med luftnippel. Med dessa specialmuttrar är det enkelt att justera fjädrarnas förspänning för att passa alla körförhållanden.

Passar bl.a:	HONDA	VT 250F, MVX 250F, VF 400F, CBR 400F, CBX 400F, CBX 550F, CB 900FZ, CBX
	HONDA*	CB 750FZ/FA/FB/FC/F2C
	YAMAHA	RD 250YPVS 1984, FZ 400R
	YAMAHA*	RD 250/350YPVS 1983, XJ 400Z

*ENDAST TILLSAMMANS MED CLIP-ON STYRE

67-9060 par

ÖVRE GAFFELKRONA GSX 750R

Tillverkad av aluminium. Vikt endast 525 gram. Passar Suzuki GSX 750R. Enkel montering.

1091 Övre gaffelkrona, aluminium. GSX 750R st

TOPPMUTTRAR FÖR FRAMGAFFEL, MED LUFTNIPPEL

Förbättrar väghållningen betydligt, eftersom Du med en pump kan reglera trycket i gaffelbenen. Om Du t.ex. monterar kåpa eller kör med mycket last behövs hårdare tryck. Tillverkade i svart-eloxyerad aluminium. Finns i 2 utföranden, dels med tryckmätare och utjämnings slang så att trycket blir exakt lika i bägge gaffelbenen. Det enklare utförandet har ingen tryckmätare eller utjämnings slang.



PASSAR BL.A.		MED TRYCKMÄTARE	UTAN TRYCKMÄTARE
HONDA			
GL 1000 1975-79	par	37-0801	37-0701
CB 450 1972-, CB 500/550/750 t.o.m. 1978	par	37-0802	37-0702
CB/CJ/CL 350 1976, CB/CM 400 1978-80, CX 500 1978-80	par	37-0803	37-0703
CB 650 1979-80, CB 750F/K/C 1979-80	par	37-0814	
CBX 1978-79	par		37-0717
GL 1100/1200	par	37-0818	
KAWASAKI			
500/750 3-cyl., KZ 750 1975-77, 900/1000 1973-77	par	37-0804	37-0704
KZ 750 1978-80, KZ 1000 1978-80 utan kardan, KZ 1000CSR 1981	par	37-0816	37-0716
YAMAHA			
RD 250/350/400 1976-77, TX 500 1974, XS 500 1971-75, TX 650 1974-75, XS 650 1975-77, TX 750 1974 ..	par	37-0806	37-0706
XS 500 1976-77, XJ 550/650 1981-83, XS 750 1977-79, XV 750/920 1981	par	37-0807	37-0707
XS 650 1978-80	par	37-0815	37-0715
SR 500 1978-81	par	37-0816	
XJ 650 1982-83, XJ 750 Maxim 1982-83, XV 920 1982-83, XS 1100 1982-83	par	37-0818*	
XJ 750 Seca 1982-83, XV 750 1982-83, XS 1100 1980-81	par	37-0819*	
SUZUKI			
T 500 1976-77, GT 550 1973-77, GT 750 1972-74, GS 500/550/750 1977-80	par	37-0805	37-0705
GT 250/380, GS 425 1979, GS 450 1980-81	par	37-0821	37-0721
GS 450 1982-83, GS 500/550 1981-82, GS 750 1981	par	37-0807	37-0707
GS 850G/1000G/1100G med kardan	par	37-0808*	
GSX 1100 1980-83	par	37-0810*	

* OBSERVERA, ENDAST TRYCKMÄTARE MED MONTERINGSDELAR, AVSEDDA ATT ANVÄNDAS TILLSAMMANS MED ORIGINAL TOPPMUTTRAR.

WOBBELSTAG / GAFFELSTABILISATOR

Förbättrar vägegenskaperna. Förhindrar att gaffeln "vrider" sig. Låg vikt. Enkel montering. Delbart utförande med totalt 3 mm justeringsmöjlighet i sidled för att motverka spänningar i gaffeln. Mattsvart aluminium.

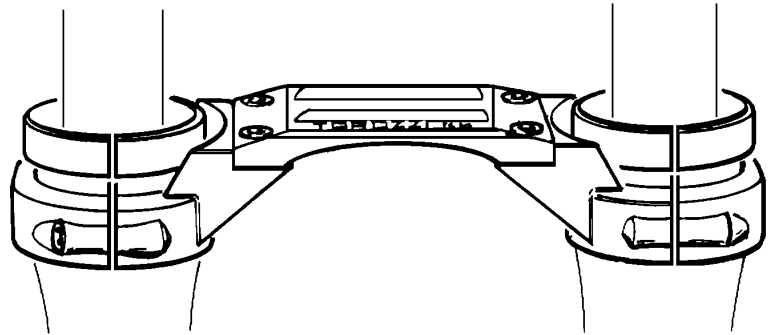

Passar bl.a	Årsmodell	Diameter på nedre benet där wobbeltaget kläms fast	Bredd mellan centrum på gaffelbenen. +/- 1,5 mm	Diameter på inre gaffelben	Best.nr.
HONDA					
CBX 750 F CB 900 F/F2 CB 1100 R	1984 1982-83 1981	61 mm	192 mm	39 mm	67-5700
GL 500 CB 750 KZ CB 750 F2 CB 750 F CB 900 F CBX 1000	1978 1981 1981-83 1978-81 1978-81	56 mm	182 mm	35 mm	67-5702
VF 400 F CBX 400 F/F2 CBX 550 F/F2	1983 1981 1982-83	56 mm	172 mm	35 mm	67-5704
CB 250 N/400 N CB 400 N CX 400/CX 500/CX 500 Custom	1982 1981	56 mm	172 mm	33 mm	67-5706
XL 600 R XLV 750	1983-84 1984	62 mm	182 mm		67-5708
CB 500 CB 750 F1/K7	1978-79 1976-77	58 mm	182 mm	35 mm	67-5710
CX 500 E CB 900 F/F2	1982 1981	60 mm	192 mm	37 mm	67-5712
CB 650/CB 650 Custom	1978-	56 mm	182 mm	35 mm	67-5714
CB 750 C	1978-83	56 mm	192 mm	35 mm	67-5716
XL 500 R		60 mm	182 mm	37 mm	67-5718
GL 1100		61 mm	204 mm	39 mm	67-5720
VT 500 E	1982-83	60 mm	182 mm	37 mm	67-5722
GL 1000 K3		60 mm	204 mm	37 mm	67-5724
XL 500		60 mm	182 mm	37 mm	67-5726
XL 250 R		56 mm	185 mm	35 mm	67-5728
VF 500 F	1984-	58 mm	182 mm	37 mm	67-5730
CBX 750 F	1984	61 mm	192 mm	39 mm	67-5732

Passar bl.a	Årsmodell	Diameter på nedre benet där wobbelstaget kläms fast	Bredd mellan centrum på gaffelbenen. +/- 1,5 mm	Diameter på inre gaffelben	Best.nr.
KAWASAKI					
Z 400 F/J Z 500 Z 550/GP/F GPZ 550	1980- 1981-82	58 mm	190 mm	35 mm	67-5740
Z 650 Z 750 Z 900 Z 1000 A1/A2 Z 1000 MK2/Z1R	-1981 1976-80 1977-78 1977-80 1978-81	56 mm	185 mm	36 mm	67-5742
Z 1000 J Z 1000 R Z 1100 GP2	1980 1978-83 1982	58/61 mm	185 mm	38 mm	67-5744
750 Turbo GPZ 750 GPZ 1100	1983-84 1983-85 1983-84	58 mm	190 mm	37 mm	67-5746
Z 1100 GPZ 1100	1981-82 1981	58/61 mm	190 mm	38 mm	67-5748
GPZ 750 R GPZ 900 R	1985- 1984-	58 mm	200 mm	38 mm	67-5750
GPZ550	1984-	58 mm	185 mm	35 mm	67-5752
Z 750 2 cyl Z 750 Ltd	1979- 1980-	56 / 59 mm	190 mm	36 mm	67-5754
Z 750 E/L	1980	56 / 59 mm	185 mm	36 mm	67-5756
Z 1000 ST, kardan	1978-81	60 / 62 mm	200 mm	40 mm	67-5758
Z 1300	1979-	61 / 62 mm	210 mm	41 mm	67-5760
SUZUKI					
GSX 750/1100 Katana GSX 1100 E/ES GSX 1100 EZ/ED	1982-84	57 / 60 mm	185 mm	37 mm	67-5780
GT 380 GSX 400 F DR 400 S GS 450 S GS 450 L	1977-80 1979 1981-82 1983-84 1982-84	56 mm	175 mm	33 mm	67-5782
GSX 1100	1979-81	57 / 60 mm	185 mm	37 mm	67-5804
GS 1000 S GS 1000 GS 1100 G/K GSX 1100 ES	1977-82 1981 1983 1983	57 / 60 mm	185 mm	37 mm	67-5784
GS 500/550 GS 500 E/550 E GS 750 E	1981-82 1978 1979	58 mm	175 mm	35 mm	67-5786
GS 850 G/1000 G GS 1000 E/S	1977-82 1977-82	57 / 60 mm	185 mm	37 mm	67-5788
GSX 750 E GSX 750	1980-83 1981	58 mm	185 mm	35 mm	67-5790
GSX 750	1979-81	58 mm	185 mm	35 mm	67-5806
GS 400 GS 450 S	1983 1977	56 mm	175 mm	33 mm	67-5792
GSX 750 ES	1983-	58 / 61 mm	195 mm	37 mm	67-5794
GSX 400 FWS	1983	60 mm	185 mm	36 mm	67-5796
GT 550 GT 750 GS 500 E GS 550 GS 750	1974-79 1974- 1978- 1977- 1977-	57 / 60 mm	175 mm	35 mm	67-5798
GSX 550 ES	1983-	61 mm	190 mm	37 mm	67-5800
GS 1100 GK	1981-82	61 / 62 mm	204 mm	41 mm	67-5802
GS 750 L	1980-81	58 mm	185 mm	35 mm	67-5808



WOBBELSTAG

Passar bl.a	Årsmmodell	Diameter på nedre benet där wobbelstaget kläms fast	Bredd mellan centrum på gaffelbenen. +/- 1,5 mm	Diameter på inre gaffelben	Best.nr.
YAMAHA					
RD 250 YPVS/350 YPVS XS 500	1983-84 1978-80	58 mm	175 mm	35 mm	67-5820
650 Turbo TR 1 750/1000	1982 1981-82	57 / 60 mm	185 mm	37 mm	67-5822
XJ 400/550 XZ 400/550	1980- 1982-	55 mm	185 mm	35 mm	67-5824
RD 250 LC/350 LC	1981-83	54 mm	175 mm	32 mm	67-5826
XS 750/850		58 mm	185 mm	36 mm	67-5828
XJ 650	1980-	56 / 59 mm	185 mm	36 mm	67-5830
XT 550	1981-83	58 / 61 mm	185 mm	38 mm	67-5832
RD 125 LC	1981-83	48 mm	156 mm	30 mm	67-5834
XS 1100	1979-83	57 / 60 mm	185 mm	37 mm	67-5836
XS 1100 Sport	1981-82	58 mm	185 mm	37 mm	67-5844
FJ 1100 FJ 1200	1984- 1985-	62 mm	210 mm	41 mm	67-5838
600 Tenere	1983-84	60 mm	185 mm	41 mm	67-5840
XT 600 4 valves	1983-84	59,6 mm	185 mm	41 mm	67-5842
BMW					
R60/7, R75/7, R80/7 R90, R90S, R100 R80ST/RT	1978- 1978-	52 mm	182 mm	36 mm	25-0060
K100RT/RS	1983-	56 mm	192 mm	41,3 mm	25-0062
MOTO-GUZZI					
1000SP, V 1000 Le Mans/Calif V 65SP, 850 Le Mans 1/2		56 mm	195 mm	35 mm	25-0068
850 T3		55 mm	182 mm	35 mm	25-0070
DUCATI					
Marzocchigaffel med 35 mm gaffelben		51 mm	195 mm	35 mm	25-0076
Paoligaffel med 35 mm gaffelben		52 mm	195 mm	35 mm	25-0078
LAVERDA					
1000 jota, RGS 1000		55 mm	195 mm	38 mm	25-0084

Wobbelstagen passar även många andra modeller. SE MÅTTUPPGIFTERNA.

WOBBELSTAG

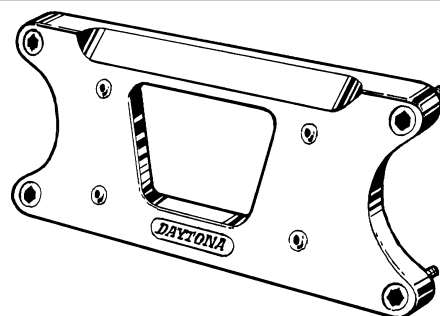

Tillverkade av smidd, polerad aluminium. Låg vikt, ca 500 gram. Enkel montering.
Justerbar bredd (+/- 1,6 mm) för maximal passform. Förhindrar att gaffeln "vrider" sig.
Ger avsevärt förbättrade vägegenskaper.

Passar bl.a.	Årsmmodell	Diameter på nedre benet där wobbelstaget kläms fast	Bredden mellan centrum på gaffelbenen. +/- 1,6 mm	Best.nr.
HONDA				
CB 750C/K	1981-82			
CX 500 Turbo CB 750F CB 900C	1981-82 1982	60,0 mm	192,0 mm	67-5607
CB 750 K7 CB 750 F1	1977-78 1976-78	61,0 mm	180,0 mm	67-5611
CX 500	1978-79	61,0 mm	172,0 mm	67-5620
CX 500 CBX/VF 400F VT 250F	1980-82 1983	56,0 mm	172,0 mm	67-5626
KAWASAKI				
GPZ 750/1100 GPZ 400	1983-84	58,5 mm	185,0 mm	67-5605
KZ 750 Twin, KZ 750 LTD		60,0 mm	192,0 mm	67-5607
KZ 400 KZ 400 LTD	1978 1981	61,0 mm	180,0 mm	67-5611
KZ 400 KZ 550 KZ 1000/1100	1980-81 1979-83 1981-82	61,5 mm	190,0 mm	67-5623
GPZ 550	1982-83	61,0 mm	190,00 mm	67-5627
SUZUKI				
GSX 250/400 GS 450/500/550		61,0 mm	175,0 mm	67-5610
GSX 750R				67-5672
YAMAHA				
SR 400/500 XS 650	1974-81	58,5 mm	185,0 mm	67-5605
XS 400 XS 500E	1977 1976	61,0 mm	175,0 mm	67-5610
XS 400 XJ 400 Maxim & Seca RD 350LC (YPVS)	1980-82 1982 1983	56,0 mm	184,0 mm	67-5617
XS 1100	1980-82	56,0 mm	172,0 mm	67-5626
XV 750 Virago XV 920 Virago XJ 650 Maxim XJ 750 Maxim	1981-82 1982-83 1980-82 1982-83	60,0 mm	185,0 mm	67-5628

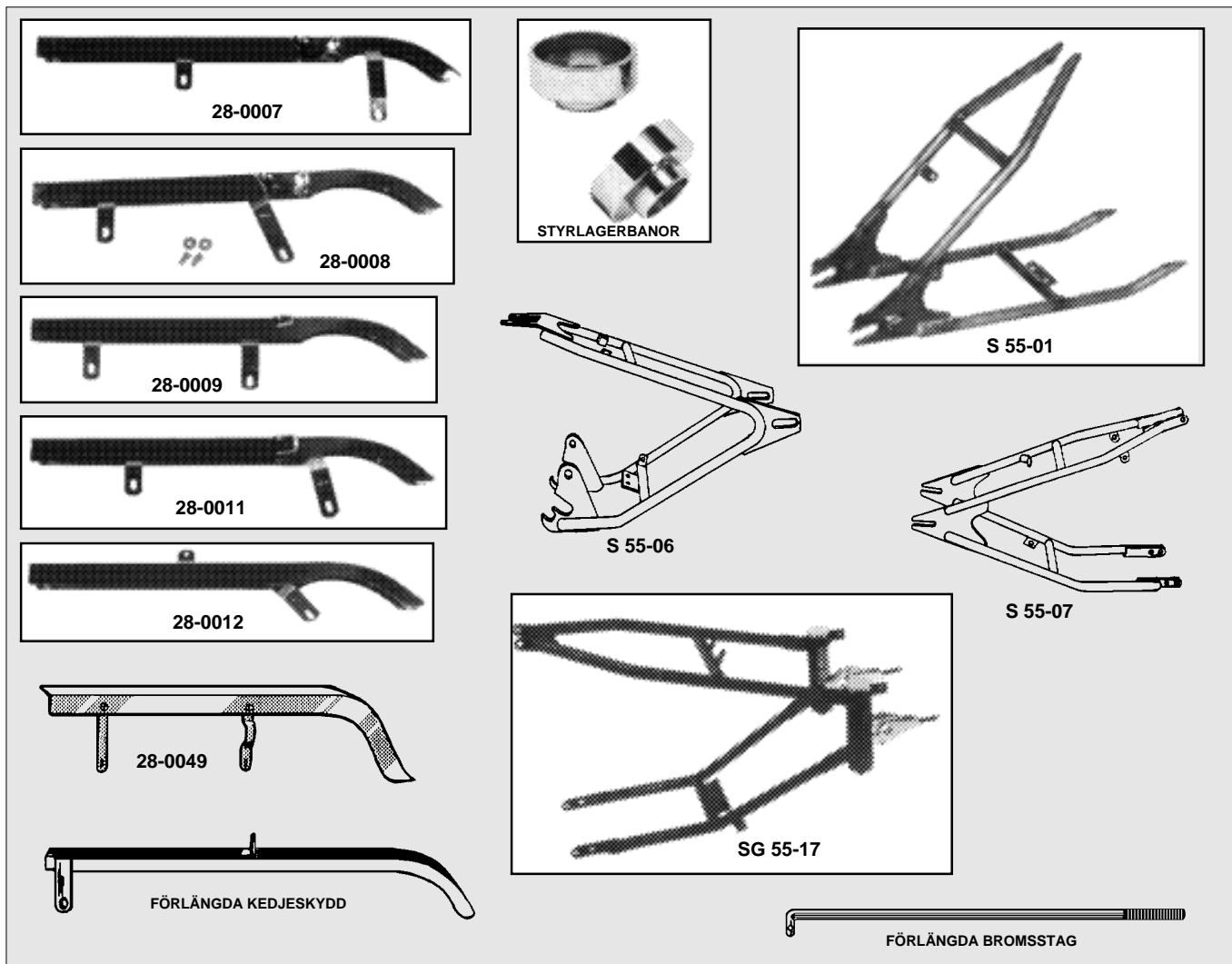

KEDJESKYDD, Japanska MC

Strömlinjeformade kedjeskydd av kromat stål. Passar direkt i originalfästena.

28-0007	HONDA CB 250/400T, CB 400N	st
28-0008	KAWASAKI Z 400/440	st
28-0009	Z 550	st
28-0011	SUZUKI GSX 400 4-cyl.	st
28-0012	YAMAHA RD 250LC/350LC	st

KEDJESKYDD, UNIVERSAL

Mycket smäckert och smidigt kedjeskydd av kromat stål. Helt universal. Levereras med lösa stag som passar nästan alla motorcyklar. Total längd 550 mm.

28-0049 Passar de flesta Mc med kedjan på vänster sida .. st

STYRLAGERBANOR, KROMADE

För Santee ramar.

S 58-06	Honda 750 1969-77	par
S 58-11	Kawasaki 900/1000 1973-78	par

FÖRLÄNGDA BROMSSTAG

Passar bland annat våra stela bakramar. Förkromade.

S 30-04	Honda 450/750	PASSAR BAKRAM S 55-05/06	TOTAL LÄNGD 730 mm
S 30-05	Triumph	S 55-08/09	670 mm

STELA BAKRAMAR "BOLT ON"

Santee i USA har tillverkat dom av bästa Kaiser 1010 kalldraget rör. Argonsvetsade. Perfekt passform. Färdiga fästena för t.ex. våra oljetankar, el-boxar, förlängda kedjeskydd etc. Samtliga är bara att bulta fast, utom BSA som måste svetsas.

		SÄNKER RAMEN	FÖRLÄNGER RAMEN
S 55-01	BSA A50/A65	3"	5"
S 55-06	Honda 750 1969-77	4"	5"
S 55-07	Triumph 650 1963-70	3"	6"

BAKRAM MED PLUNGERFJÄDRING

För den som vill ha stel rams utseende, men fjäderramens komfort har Santee tillverkat denna "bulta fast" bakram med den kromade plungerfjädringen. Samma höga kvalitet som övriga Santee-ramar. Förlänger 4".

SG 55-17 Triumph 650 1963-70

FÖRLÄNGDA KEDJESKYDD

Med färdiga fästena för våra bakramar. Kan även användas som universal. Kromade.

		PASSAR BAKRAM	TOTAL LÄNGD
S 35-07	Honda 750 1969-77	Stel ram	795 mm ... st
S 35-03	Honda 450/750 1969-77	S 55-05/06	750 mm ... st

		PASSAR BAKRAM	TOTAL LÄNGD	GÄNGDIMENSION
S 30-04	Honda 450/750	S 55-05/06	730 mm	M 6x1
S 30-05	Triumph	S 55-08/09	670 mm	1/4" BSF

SVINGARMSBUSSNINGAR, BRONS

Tillverkade av speciellt utvald specialbrons.
Mycket långlivslängd. Ersätter original plastbusningar.
Levereras parvis.

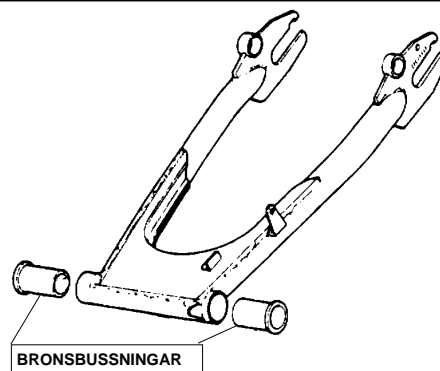

BEST.NR.	DIMENSION ID x YD x LÄNGD	MOTSVARAR ORIGINALNUMMER	PASSAR BL.A.
67-9009	21,5x26,5x40,0 mm HONDA	52109-357-310	XL 250S/500S, XR 500
67-9010	21,5x26,5x43,0 mm (utan fläns) HONDA	52108-300-300	CB 500 K1-K2, CB 750 K1-K6
67-9011	21,5x26,5x45,0 mm HONDA	52108-457-300	CR 250 1975-76, XL 250 1974-75, XL 350 1973-76, CB 350/400 four, CB 500 K3, CB 450/500 twin, CB 750K7/F1/F2, CBX 1000 1979
67-9013	22,0x28,0x40,0 mm KAWASAKI YAMAHA	33033-009 90386-22018	250/350/500/750 3-cyl., Z 200/400/650/750 2-cyl., 900 1973-76 R5B, RD 250/350 1973-75, RD 350LC 1981, RD 400 1976-80, RD 250/350 YPVS 1983-84, XS 1/2 1970-72
67-9014	22,0x28,5x40,0 mm SUZUKI	09307-22002	T> 250/380/500/550/750 1968-77
67-9012	22,0x28,0x40,5 mm YAMAHA	90386-22029	XS 400 1977-80, XS 500 1976-81, TX 500/750 1973-75, XS 650 1976-81

DRESDA 4-KANTSSVING MED KONISKA RULLAGER

Betydligt mindre risk för wobbling. Tillverkad i stål av fyrkantprofil.
Mycket vridstyv. Levereras komplett med koniska rullager. Svartlackad.



	HONDA	
67-9080	CB 500 4-cyl.	st
67-9081	CB 750 K1-K6	st
67-9082	CB 750 K7	st
67-9083	CB 750 KZ 1979-	st
67-9084	CB 900 FZ 14 mm axel	st
67-9086	CB 900 FA 16 mm axel	st
	KAWASAKI	
67-9096	1000 t.o.m. 1980	st
	SUZUKI	
67-9088	GS 750	st
67-9089	GSX 750	st
67-9090	GS 1000	st
67-9091	GSX 1100	st

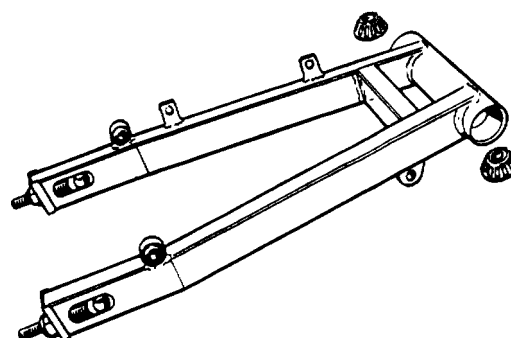

NÅLLAGER FÖR BAKSVING, ERSÄTTNING FÖR ORIGINAL

Direkt ersättning för modeller som redan har nållager i baksvingen som originalutrustning. Levereras i kompletta satser.

		MOTSVARAR ORIGINALNUMMER	ANTAL LAGER/SATS	PASSAR BL.A.
67-9025	HONDA	52108-425-831	2	CB 750 FA/FB, CB 900 FA/FB
67-9026	KAWASAKI	92046-1035	2	Z 400/550, Z 1000-A1
67-9027	KAWASAKI	92046-1035	4	Z 400E, Z500/650, Z 750 LTD, Z 1000-A2

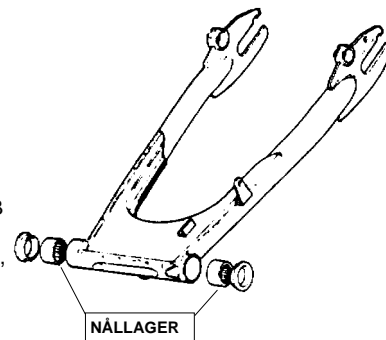

NÅLLAGER MED TRYCKBRICKOR I BRONS FÖR BAKSVINGEN

Ersätter original plastbussningar och tryckbrickor. Nållagren ger bättre stabilitet och mycket längre livslängd. Satserna innehåller delar enligt bild.



67-9022

67-9022	HONDA	MBX 50/80, CB/CBX 250RS, CB 250T/N, CB 400T/N
67-9016	YAMAHA	DT 80LC, DT/RD 125LC
67-9017	YAMAHA	XS 250/400/650, XJ 400, RD 250LC, RD 350LC, RD 350 YPVS

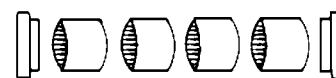

67-9016/17

NÅLLAGERSATS, BAKSVINGEN GL 1000

Förbättrar vägegenskaperna avsevärt. Mycket lång livslängd. Ersätter delarna 5, 7, 14 på bilden. Passar Honda 1000 Gold Wing 1975-79.

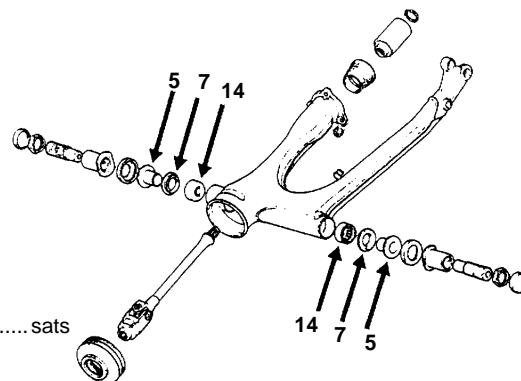

67-9018	Nållagersats baksvingen GL 1000	sats
---------	---------------------------------------	------

OMBYGGNADSSATS TILL NÅLLAGER MED HÄRDAD AXEL FÖR BAKSVINGEN

Bättre stabilitet, mindre risk för wobbling. Lång livslängd. Enkel montering, monteringsanvisning medföljer. I den kompletta ombyggnadssatsen ingår: Härdad axel, nållager och trycklager med dammskydd. Ersätter original centrumaxel, plastbussningar och tätninglock.

67-9019	Honda CB 250G/360G, CB 450/500 twin, CB 350/400 four	sats
67-9020	Honda CB 500/550/650, CB 750 K1-K6, CB 750F -1978	sats
67-9021	Honda CB 750K/F 1979-, CB 900F, CBX 1000	sats
67-9023	Kawasaki 900/1000 1973-78	sats
67-9024	Yamaha RD 250/350/400, RD 250LC/350LC, XJ 400/550, XS 250/400/650	sats
67-9029	Yamaha XT/SR 500 (direkt ersättning för original)	sats



STAG, SVÄNGT

Kromat. 5 cm mellan centrum på hålen. Håldiameter 9,5 mm.

06-0974	st
---------	-------	----



06-0974



06-0541/0977

STAG, RAKA

Kraftiga stag (3,2 x 20 mm) med 9,5 mm hål i bägge ändrar (06-0535 endast 1 hål). Kromade. Massor av användningsmöjligheter. Passar utmärkt tillsammans med vidstående klammer.

	AVSTÅND MELLAN CENTRUM PÅ HÅLEN	
06-0530	5,0 cm	st
06-0531	7,5 cm	st
06-0534	15,0 cm	st
06-0535	20,0 cm	st



06-0530/35

KLAMMER MED BULT & MUTTER

Extra kraftig. Förkromad. Plan baksida gör klammern mycket användbar för t.ex. att fästa olika tillbehör på ramen etc.

06-0975	7/8"	(22 mm)	st
06-0976	1"	(25 mm)	st
06-0977	1 1/8"	(28 mm)	st
06-0541	1 1/4"	(32 mm)	st

- El oxerad, lettrad al uminium
- Sil ver-finish
- Uppfål l bara
- Passar i original fästena
- Levereras parvis

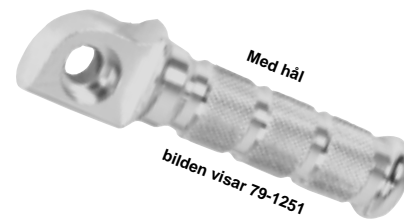
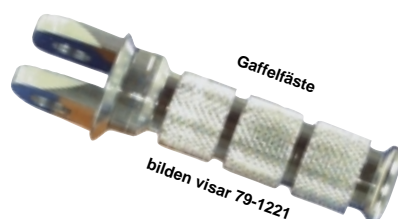

Passar bl and annat föl jande spor tmaskiner

DUCATI	År	Fram	Bak	SUZUKI (forts)	År	Fram	Bak
851	89-93	79-1301	-	GSX-R600	92-00	79-1231	-
888	89-93	79-1301	-	GSX-R600	97-00	-	79-1321
900SS	91-97	79-1301	-	SV650	99-01	-	79-1321
M900	95-98	79-1301	-	GSX-R750	-	79-1231	-
				GSX-R750	88-95	-	79-1231
				GSX-R750	96-99	-	79-1321
HONDA				RF900RR	94-97	79-1311	79-1311
CBR400RR		79-1211	79-1261	TL1000R	98-01	-	79-1321
VFR400R		79-1211	79-1261	TL1000S	97-00	-	79-1321
CB500	93-98	79-1211	-	TL1000S	-	79-1231	-
CBR600F/F2/F3	87-98	79-1211	-	GSX-R1100	88-99	79-1311	79-1311
CBR600F/F2/F3	87-00	-	79-1261	GSF1200 Bandit	-	79-1311	79-1311
CB750F2	92-98	79-1211	-				
VFR750F	90-93	79-1211	-	YAMAHA			
VFR750F	90-97	-	79-1261	TZR250		79-1241	-
VFR800F1	98-00	79-1211	79-1261	FXR600		79-1241	-
CBR900RR	93-97	79-1211	-	FZR600	89-96	79-1241	-
CBR900RR	93-99	-	79-1261	YZF600R	94-99	79-1241	-
CB1000	94-95	79-1211	-	SRX600		79-1241	-
CBR1000F	87-98	79-1211	-	XJ 600 Diversion	92-96	79-1241	-
CBR1000F	91-97	-	79-1261	SZR660		79-1241	-
CBR1100XX	97-00	79-1211	79-1261	FZ/FZR750R		79-1241	-
VTR1000F	98-00	79-1211	79-1261	YZF750R	94-99	79-1241	-
				TDM850		79-1241	-
KAWASAKI				TRX850		79-1241	-
de flesta sportmaskiner	1987->	79-1221	79-1251	XJ900S		79-1241	-
				FZR1000	91-96	79-1241	-
SUZUKI				FZR1000R	1997	79-1241	-
GSF400 Bandit		79-1311	79-1311	YZF1000R		79-1241	-
GSF600 Bandit	96-99	-	79-1321	XJR1200		79-1241	-
GSX-R600		-	79-1231	V-Max		79-1241	-

Specifikationer

79-1211	Gaffelfäste med 10,25 mm spårbredd Fästhål för M8 bult Fotpinnens längd från centrum på fästhållet 95 mm Ytterdiameter 22,5/25 mm	79-1251	Fästets bredd 18 mm (ej gaffel) Fästhål 9,4/15,4 mm Fotpinnens längd från centrum på fästhållet 95 mm Ytterdiameter 22,5/25 mm
79-1221	Gaffelfäste med 10,1 mm spårbredd Fästhål för M12 bult Fotpinnens längd från centrum på fästhållet 95 mm Ytterdiameter 22,5/25 mm	79-1261	Fästets bredd 19 mm (ej gaffel) Fästhål 5,3 mm samt ett 6 mm hål som inte går rätt igenom Fotpinnens längd från centrum på fästhållet 95 mm Ytterdiameter 22,5/25 mm
79-1231	Gaffelfäste med 10,1 mm spårbredd Fästhål för M12 bult Fotpinnens längd från centrum på fästhållet 95 mm Ytterdiameter 22,5/25 mm	79-1301	Gaffelfäste med 12,35 mm spårbredd Fästhål för M7 bult Fotpinnens längd från centrum på fästhållet 95 mm Ytterdiameter 22,5/25 mm
79-1241	Gaffelfäste med 10,1 mm spårbredd Fästhål för M8 bult Fotpinnens längd från centrum på fästhållet 90 mm Ytterdiameter 22,5/25 mm	79-1321	Fästets bredd 15 mm (ej gaffel) Fästhål 5,5 mm samt ett 5 mm hål som inte går rätt igenom Fotpinnens längd från centrum på fästhållet 95 mm Ytterdiameter 22,5/25 mm

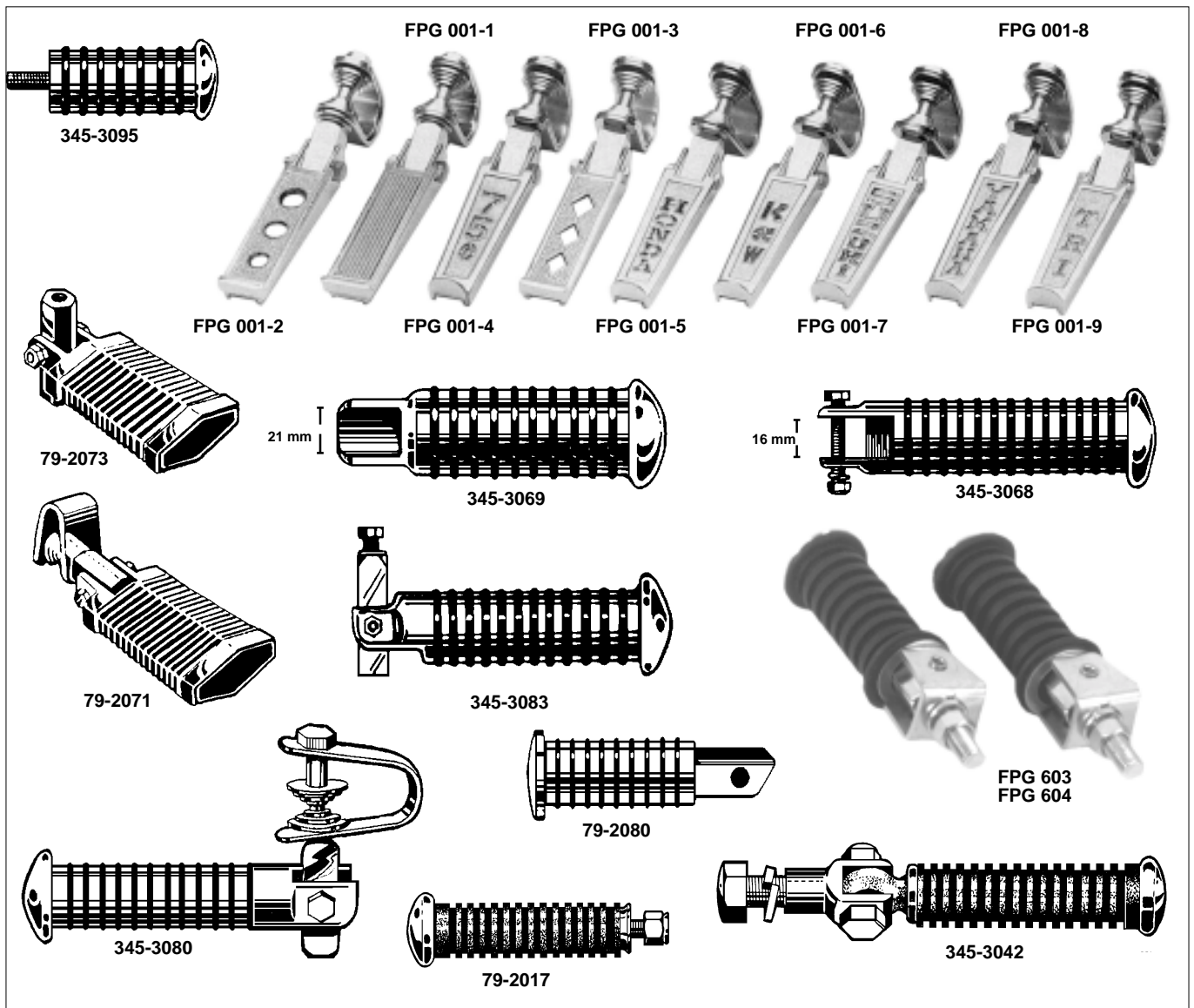

KROMADE FOTPINNAR MED KLAMMER

Helt i kromat stål. Levereras med dubbla klammer som passar 25-32 mm rör, kan givetvis även användas utan klammer. Uppfällbara. Bultdiameter 3/8" UNF. Levereras parvis.

FPG 001-1	Refflade	par
FPG 001-2	Runda hål	par
FPG 001-3	Prismahål	par
FPG 001-4	750	par
FPG 001-5	HONDA	par
FPG 001-6	KAW	par
FPG 001-7	SUZUKI	par
FPG 001-8	YAMAHA	par
FPG 001-9	TRI	par

VÄXEL/BROMSPINNE MED O-RINGAR

Kromad, med O-ringar. Längd 50 mm. Pinnbult 5/16" UNF.

345-3095	Växel/bromspinne med O-ringar	st
345-3098	Lösa O-ringar, sats om 7 st	sats

RUNDA FOTPINNAR MED O-RINGAR

Underbart krom. Uppfällbara. De här fotpinnarna är nästan massiva, d.v.s. de är *inte* öppna på undersidan, vilket ger O-ringarna lång livslängd.

345-3080	Med dubbla klammer för 25-32 mm rör	par
345-3083	Med bult 3/8" UNF, utan klammer	par
79-2080	Ersätter främre original fotpinnar på de flesta Honda, Kawasaki, Suzuki	par
345-3068	Enl. bild, fästbredd 16 mm	par
345-3069	Enl. bild, fästbredd 21 mm (extra stor ytterd.)	par
345-3062	Lösa O-ringar, sats om 24 st	sats

PLATTA FOTPINNAR MED O-RINGAR

Helt massiva. Underbart krom. Uppfällbara. Fotplattans storlek 100x55 mm.

79-2071	Med klammer för 25 & 28 mm rör	par
79-2073	Med bult 3/8" UNF, utan klammer	par
79-2076	Lösa O-ringar, sats om 24 st	sats

BUDDY PEGS

Små, smäckra uppfällbara fotpinnar med gummi. Gummits längd 70 mm. Bultens längd 25 mm.

FPG 603	Buddy Pegs med 10 mm fästbult	par
FPG 604	Buddy Pegs med 12 mm fästbult	par

FOTPINNAR, MODELL HARLEY FX

Mycket stabila, uppfällbara fotpinnar med gummi. Gummits längd 90 mm. Finns med ändstycke i krom eller mässing. Kromat fäste. Fästbult 1/2" UNF.

345-3042	Fotpinnar med kromat ändstycke	par
-----------------	--------------------------------------	-----

BROMS/VÄXEL/FOTPINNE

Ej uppfällbar. Längd, utom bulten 95 mm. Kromat ändstycke. Fästbult 3/8" UNC.

79-2017	Broms/växel/fotpinne	st
----------------	----------------------------	----

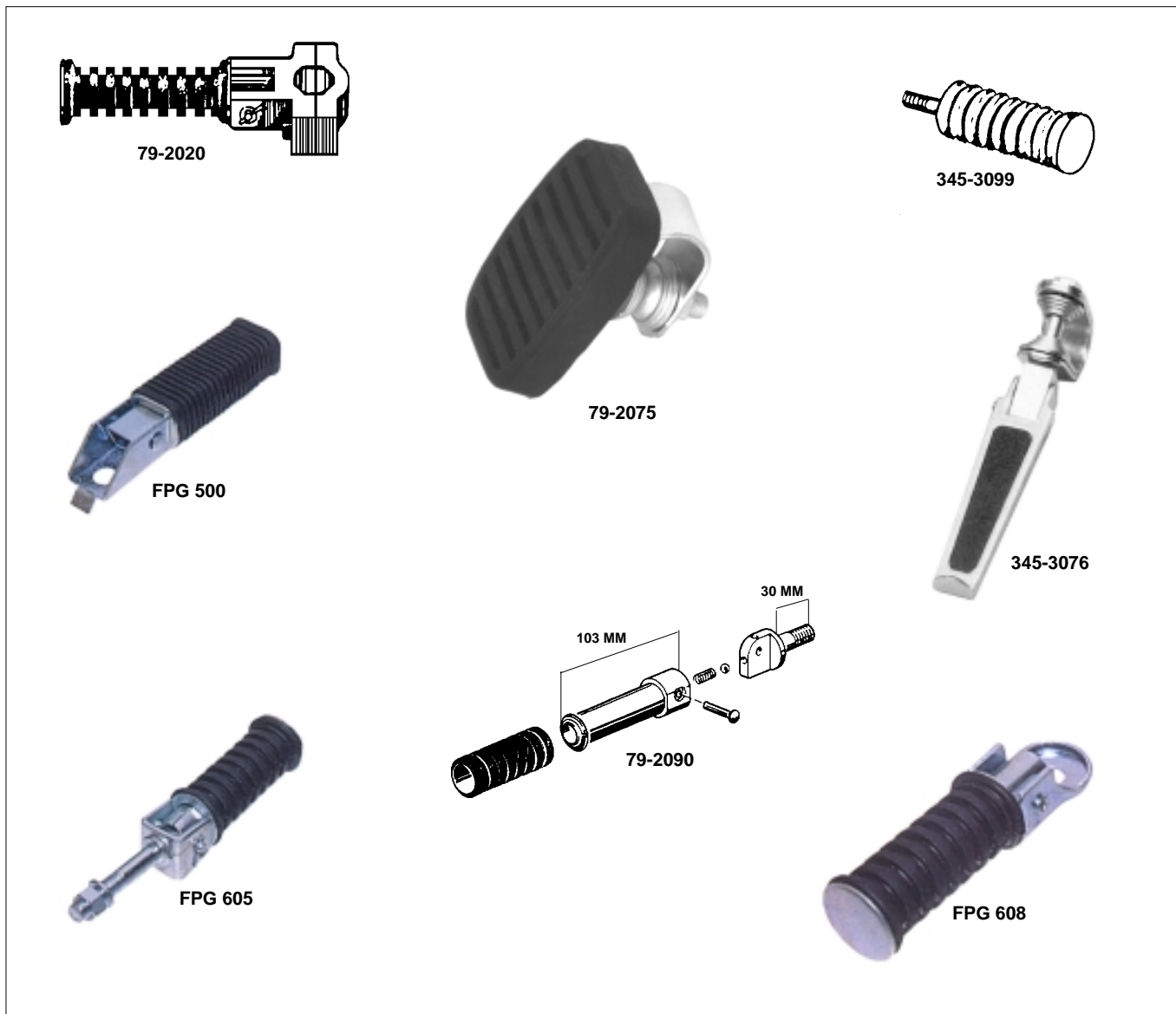

FOTPINNAR, PRESSGJUTEN ALUMINIUM

Uppfällbara. För montering på t.ex. störtbåge eller ramrör. Specialutformat hål och insexbultar gör att fotpinnen sitter extra stadigt, utan att vrida sig.

79-2020	Med klammer för 1"	(25 mm) rör par
79-2021	Med klammer för 1-1/8"	(28 mm) rör par
79-2022	Med klammer för 1-1/4"	(32 mm) rör par

BAKRE FOTPINNAR, HONDA

Uppfällbara. Passar de flesta äldre Honda-modeller CB 125-750.

FPG 500	Fotpinnar, bak. Honda par
----------------	-----------------------	-----------

FOTPINNAR, TAROZZI

Kraftigt utförande. Tillverkade av stål/aluminium. Uppfällbara med fjäderbelastad kullåsning. Mycket gediget utförande. Matchar Tarozzi tillbakaflyttade fotpinnsatser perfekt.

79-2090	Fotpinnar Tarozzi med fästbult M 10x1,5 par
79-2091	Fotpinnar Tarozzi med fästbult M 12x1,5 par

VÄXEL/BROMSPINNE

Helt i gummi med ingjuten pinnbult. Längd (utom bulten) 55 mm. Gänga 5/16" UNF. Levereras utan mutter.

345-3099	Växel/bromspinne med gummi st
-----------------	----------------------------	----------

FOTPLATTA MED KLAMMER

För montering runt ram/störtbåge. Passar runt 25-28 mm rör. Svart gummi.

79-2075	Fotplatta med klammer par
----------------	-----------------------	-----------

FOTPINNAR, BAK. KAWASAKI

Passagerarfotpinnar, uppfällbara. KAWASAKI.

Runda med gummi. Gummits längd 70 mm.

Blankförzinkad ändbricka.

Fästbultens längd 55 mm. Gänga M10x1,25.

Levereras med mutter och fjäderbricka.

Passar många äldre KAWASAKI. Säljes parvis.

FPG605	Fotpinnar, bak. Kawasaki par
---------------	--------------------------	-----------

FOTPINNAR, BAK. UNIVERSAL

Passagerarfotpinnar, uppfällbara. UNIVERSAL.

Runda med gummi. Gummits längd 70 mm.

Blankförzinkad ändbricka. 10,5 mm hål för bult.

Levereras med 25 mm lång bult, gänga 3/8" UNF. Säljes parvis.

FPG608	Fotpinnar, bak. Universal par
---------------	---------------------------	-----------

KROMADE FOTPINNAR

Kromade fotpinnar med svart gummibelagd fotplatta, uppfällbara.

Universal Levereras med dubbla klammer som passar 25-32 mm rör, kan givetvis även användas utan klammer. Bultdiameter 3/8" med UNF-gänga.

Säljes parvis.

345-3076	Fotpinnar, bak. Universal par
-----------------	---------------------------	-----------

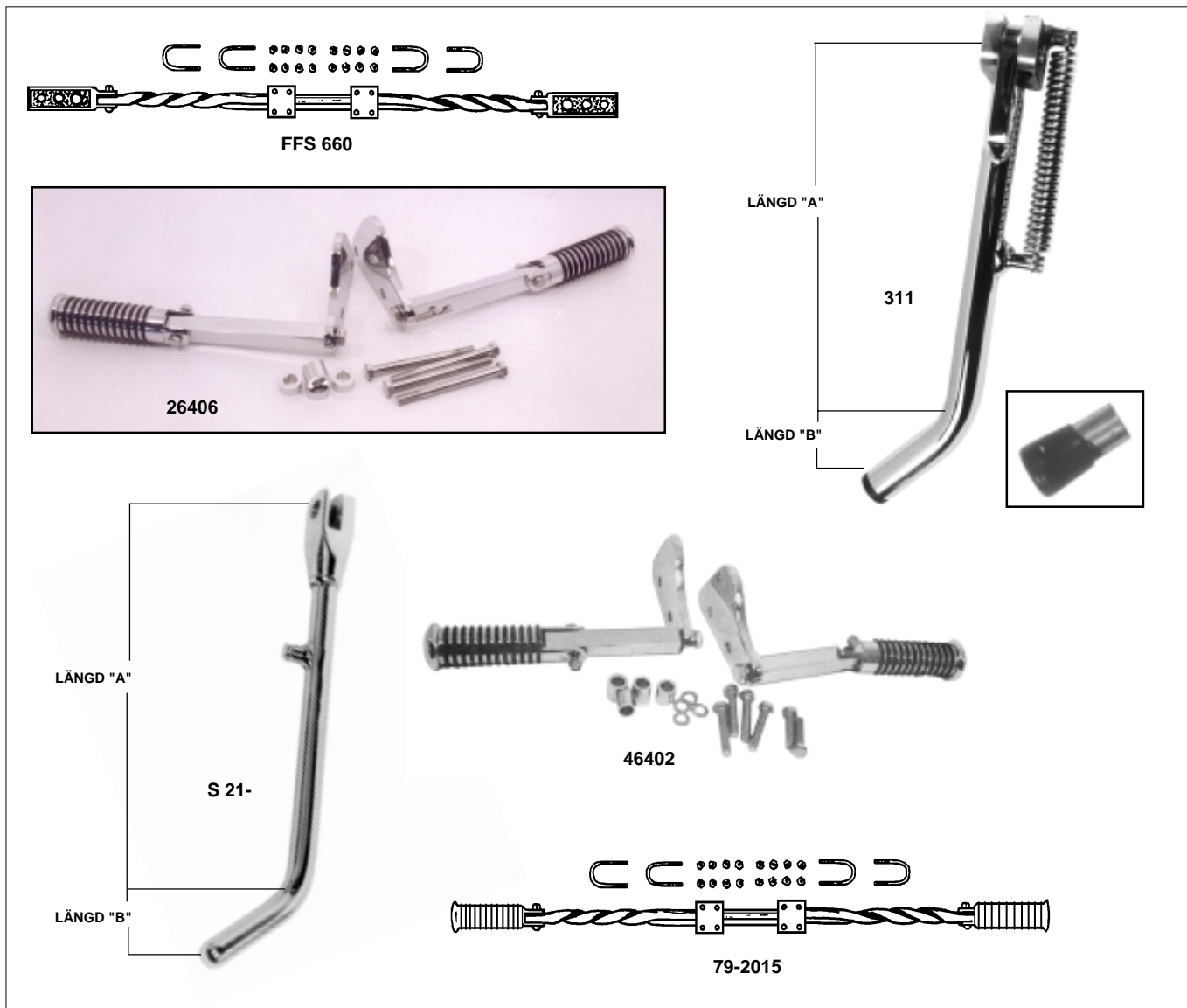

FRAMFLYTTADE FOTPINNSTAG MED FOTPINNAR. 4 & 6-CYL.

Tillverkade av massivt, vridet, kromat stål. Universalfäste, passar de flesta 4 & 6-cyl. modeller t.ex. Honda CB 750. Stagets bredd förutom fotpinnarna, 58 cm.

FFS 800 Framflyttade fotpinnar med hål. 4 & 6-cyl. sats
79-2015 Framflyttade fotpinnar med o-ringar. 4 & 6-cyl. . sats

FRAMFLYTTADE FOTPINNAR MED O-RINGAR

Monteras i främre motorfästena. Underbart krom. Komplet med alla monteringsdelar. Uppfällbara o-ringsfotpinnar.

26406 Honda CB 750 1979- sats
46402 Yamaha XJ 650/750 sats

SANTEE FRAMFLYTTADE FOTPINNAR MED REGLAGE

Helkromat med uppfällbara, ribbade fotpinnar. Argonsvets. Kulledade länkar. Ypperlig finish och kvalitet.

SG 27-06 Kawasaki 900/1000 för chopperramar. Svetsas sats

SIDOSTÖD, UNIVERSAL

Går att använda på de flesta motorcyklar. Avsett att svetsas fast i ramen på vänster sida. 10 mm tapp med plastplugg meföljer och skall användas som stopp när stödet är i uppfällt läge. Ypperlig kvalitet och perfekt krom. (Fästet som skall svetsas är obehandlat).
 Längd "A" 18 cm. "B" 5 cm.

311 Sidostöd, universal med fjäder st
311/1 Lös fjäder st

SANTEE SIDOSTÖD

Utan överdrift det bästa som går att få. Underbart krom. Massivt 19 mm stål. De olika delarna i stöden är pressade samman för att undvika försvagningar som alltid uppstår vid svetsning. Levereras utan fästbult och fjäder. Originalbult och fjäder passar.

	PASSAR BL.A.	FRAMGAFFEL-LÄNGD	LÄNGD "A"	LÄNGD "B"
S 21-51	Honda CB 750	+ 4-6"	23 cm	10 cm
S 21-52	Honda CB 750	+ 8-10"	29 cm	10 cm
S 21-53	Honda CB 750	+ 12-14"	34 cm	10 cm
S 21-66	Kawasaki 900 & 1000 -1980	+ 4-6"	22 cm	8 cm
S 21-67	Kawasaki 900 & 1000 -1980	+ 8-10"	26 cm	8 cm
S 21-68	Kawasaki 900 & 1000 -1980	+ 12-14"	29 cm	7 cm
S 21-55	Triumph -1967	+ 8-10"	33 cm	7 cm
S 21-56	Triumph -1967	+ 12-14"	37 cm	7 cm



TAROZZI TILLBAKAFLYTTADE FOTPINNSATSER

Mycket gedigen kvalitet med kulladade länkar och justerbar vinkel på broms och växelpedalen för bästa körställning. Garanterat helt utan glapp i pedaler och länkar. Ger låg och sportig körställning. Mattsvart utförande med länkar och leder i krom. De flesta satserna levereras med uppfällbara fotpinnar. Detta är kanske inte den billigaste satsen Du kan köpa, men troligen den i särklass bästa.

CAGIVA	
03-0080	350/650 Alazzurra
DUCATI	
03-0072	900 S2, 1000 Replica
MOTO GUZZI	
03-0039	850 Le Mans 2
03-0060	850 Le Mans 3
03-0090	1000 Le Mans 4
HONDA	
03-0082	VF 400F
03-0068	CBX 400F 1983
03-0022	CB 500 K1/K2 med trumbroms, bak
03-0057	CX 500E 1982-
03-0056	CBX 550 F/F2 1982-
03-0095	CBX 750F
03-0018	CB 750 F/F2 1979-, CB 900 F/F2 1979-
03-0020	CB 750 K1-K6 med trumbroms, bak
03-0052	CB 750K 1982-
03-0058	VF 750F 1983-85
03-0096	VFR 750 1986
03-0086	CBX 1000
03-0073	VF 1000F 1984
03-0074	VF 1000R 1984-85
03-0085	CB 1100R
03-0081	CB 1100F 1983
KAWASAKI	
03-0079	GPZ 550 Unitrack 1984
03-0083	GPZ 600R
03-0099	GPX 750R 1987
03-0044	GPZ 750 -1982
03-0059	GPZ 750 1983-85, 750 Turbo 1984-85
03-0070	GPZ 900R 1984-86
03-0094	GPZ 1000R 1985-86
03-0029	GPZ 1100 1981-83
03-0075	GPZ 1100 Unitrack 1984
03-0012	900 med trumbroms, bak
03-0010	Z 1000 1977-80
03-0033	Z 1000 MK2
03-0045	Z 1000J 1981-
03-0011	Z 1 R 1978-80
03-0055	Z 1000R 1983
03-0054	Z 1300

SUZUKI	
03-0067	GSX 400 FWS
03-0091	RG 500 Gamma
03-0069	GSX 550E 1983
03-0076	GSX 550ES 1984
03-0027	GS 750 -1979
03-0024	GSX 750/1100 -1981
03-0065	GSX 750E 1982
03-0064	GSX 750ES 1983-84
03-0049	GSX 750 Katana 1982-83
03-0092	GSX 750R 1986
03-0026	GS 1000 med kedja
03-0051	GSX 1100E 1982
03-0062	GSX 1100E/ES 1983
03-0084	GSX 1100EF
03-0050	GSX 1100 Katana 1982-83
03-0093	GSX 1100R 1986
YAMAHA	
03-0046	RD 125 LC
03-0031	RD 250/350 LC -1982
03-0066	RD 350 LC YPVS 1983
03-0088	RD 500 LC
03-0078	FJ 600 1984-85
03-0098	FZ 600 1987
03-0063	XJ 750 Seca
03-0089	FZ 750 1985-86
03-0097	FZR 1000 1987
03-0071	FJ 1100 1984-85, FJ 1200 1986
RESERVDELAR	
Passar alla Tarozzi fotpinnsatser	
02-0010	Insexbult M10x120 mm. Stel fotpinne st
02-0012	Rörhylsa inuti stel fotpinne st
02-0014	Broms/växelpinne med gummi st
02-0016	Broms/växelpedal, svart utan pinne st
02-0017	Insexbult till 02-0014 st
02-0018	Styrstift, broms/växelstagfäste st
02-0019	Rakt fäste för växelstag, krom st
02-0020	Fäste 3,5 mm offset för bromsstag st
02-0022	Aluminiumring, 21 mm invändig gänga st
02-0030	Låsmutter nyloc, M10x1,50 st
02-0033	Uniball 6 mm gänga st
02-0039	Vinklad kullad, gänga M6 st
02-0040	Fäste, 10 mm splineshål st
02-0046	Blankförzinkat gaffelfäste, gänga M6 st
02-0047	Låsbult 6x13 mm, med låsclips st
02-0066	Fotgummi st
02-0067	Växel & bromsgummi st
02-0115	Fotpinne komplett med gummi, uppfällbar st

Fotpinnsatser, Tarozzi

Tarozzi **universal** fotpinnsats i aluminium/stål. Går att använda som framflyttade eller tillbakaflyttade fotpinnar med broms- och växelpedal. Levereras med **lettrad aluminium** eller **gummiöverdrag** på fot-, växel- och bromspinne. Standardlängden på fotpinnarna är 103 mm. 2 gaffelfästen (innerbredd 6,2 mm) med M6-gänga för broms/växelstag samt 6 mm låsbultar för dito medföljer. Broms/växelstag ingår **ej**. Broms- och växelpedals vinkel är justerbar i sex olika lägen. Finns i fyra olika utföranden med **uppfällbara** eller **stela** fotpinnar. 10 mm fästbult.

03-0034 Uppfällbara fotpinnar med fjäderbelastad kullåsning.
Gummi. Svarta pedaler sats enligt bild

Reservdelar

02-0115 Fotpinne, uppfällbar, 103 mm st
02-0014 Broms-/växelpinne med gummi, 42 mm ... st
02-0067 Löst gummi till 02-0014 st
02-0017 Insexbult M8x25 mm, till 02-0014 st
02-0016 Broms-/växelpedal, svart, utan pinne st



03-0034

03-0034/1 Uppfällbara fotpinnar med fjäderbelastad kullåsning.
Lettrad. Aluminiumfärg sats enligt bild

Reservdelar

02-0150 Fotpinne, fällbar, 103 mm (standard) st
02-0151 Fotpinne, fällbar, 85 mm st
02-0014/1 Broms-/växelpinne, 42 mm st
02-0017 Insexbult, M8x25 mm, för 02-0014/1 st



03-0034/1

03-0034/5 Stela fotpinnar. Gummi.
Svarta pedaler sats enligt bild

Reservdelar

02-0014 Broms-/växelpinne med gummi, 42 mm ... st
02-0067 Löst gummi till 02-0014 st
02-0017 Insexbult M8x25 mm, till 02-0014 st
02-0016 Broms-/växelpedal, svart, utan pinne st



03-0034/5

03-0034/6 Stela fotpinnar.
Lettrad. Aluminiumfärg sats enligt bild

Reservdelar

02-0013/1 Fotpinne, stel, 103 mm st
02-0014/1 Broms-/växelpinne, 42 mm st
02-0017 Insexbult M8x25 mm, för 02-0014/1 st



03-0034/6



Passagerar-fotpinnar, Tarozzi

Fällbara fotpinnar, för passagerare, i **gummiöverdragen** eller **lettrad aluminium**. Fjäderbelastad kula som gör att fotpinnen stannar i uppfällt läge. Fästbultens längd 30 mm, levereras **med låsmutter** (ej på bild). Matchar Tarozzi fotpinnsatser.

ART.NR		LÄNGD	GÄNGA
79-2090	gummi	103 mm	M10x1,5....par
79-2091	gummi	103 mm	M12x1,5....par
79-3000	lettrad	85 mm	M10x1,5....par
79-3002	lettrad	85 mm	M12x1,5....par
79-3003	lettrad	103 mm	M10x1,5....par
79-3005	lettrad	103 mm	M12x1,5....par

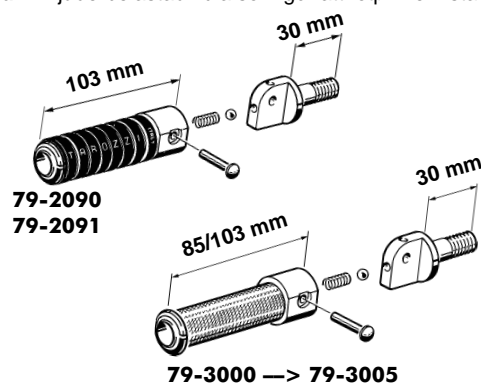

CHOPPERTANKAR

Tillverkade av kraftig stålplåt med rejäla svetsar. Trycktestade. Levereras olackerade, utan tanklock och kranar (360-4806 levereras dock komplett med försänkt lock).

Flera av tankarna har hål både för 1/4" och 3/8" bensinkranar. De hål som inte används kan pluggas med våra gängade avtappningspluggar.

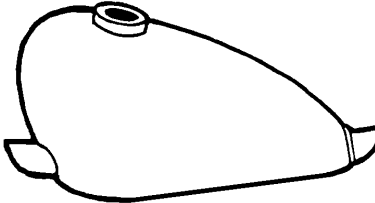
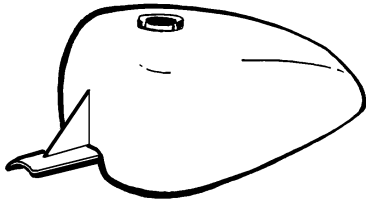
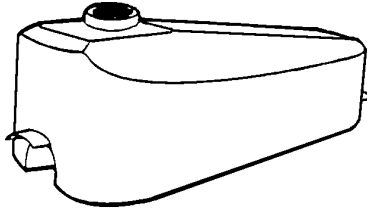
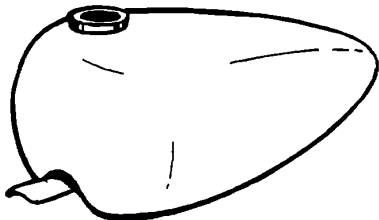
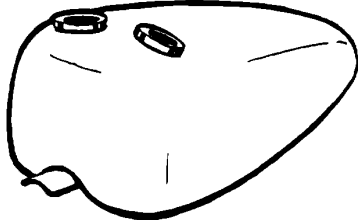
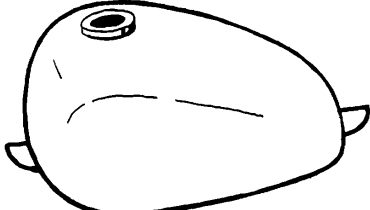

GARANTI

Alla tankar är trycktestade på fabrik. Skulle en tank trots detta läcka när den är ny så ersätter vi den med en ny tank. Garantin gäller inte kostnad för lackering etc. Vi rekommenderar endast mycket försiktig slipning på svetsar och skarvar. Om Du vill vara helt säker på att undvika läckor som kan uppstå på grund av vibrationer bör Du behandla tanken med tanktätare.

		LÄNGD UTAN FÄSTEN	STÖRSTA BREDD	RYMD US GAL.	RYMD LITER	ANTAL HÅL FÖR KRANAR MED GÄNGA		
						1/4"	3/8"	
360-4800	Sportstertank, låg tunnel	41 cm	23 cm	2,2	8,5	2	1	
360-4801	King Sportstertank	41 cm	28 cm	3,0	11,5	2	1	
360-4803	Coffintank	45 cm	25 cm	2,5	9,5		2	
360-4804	Mustangtank, 1 lock	41 cm	26 cm	3,3	12,5	2	1	
360-4805	Mustangtank, 2 lock	41 cm	26 cm	3,3	12,5	2	1	
360-4807	Pea-nut tank, 1 lock	40 cm	24 cm	2,2	8,5	2*		

*360-4807: Hålen för bensinkranarna sitter allra längst bak på tanken, nästan vågrätt.

CHOPPERTANKAR

		LÄNGD UTAN FÄSTEN	STÖRSTA BREDD	RYMD US GAL.	RYMD LITER	ANTAL HÅL FÖR KRANAR MED GÅNGA		
						1/4"	3/8"	
360-4813	Mustangtank, liten, 1 lock	41 cm	25 cm	2,2	8,5	2	1	
360-4814	Mustangtank, medium, 1 lock	41 cm	27 cm	2,8	10,5	2	1	
360-4815	Mustangtank, liten, 2 lock	43 cm	25 cm	2,2	8,5	2	1	

ALLA TANKAR, UTOM 360-4802, HAR LÅG TUNNEL, CA 3 CM DJUP OCH 6 CM BRED.
360-4802: TUNNELDJUP FRAM 10 CM, BAK 2 CM. BREDD 4,5 CM

STÖRRE ALUMINIUMTANK HONDA

Tillverkade för hand av 100% ren aluminium.
Godstjocklek 1,5 mm. Gassvetsade för hand och
polerade. Snabbtanklock. Original bensinkranar
och fästen passar. Trycktestade och garanterat täta.

74-0018 Honda XL 250 16 liter ... st



TANKLOCK, KROMADE

Passar alla våra bensintankar (utom 360-4806) på sidorna 108-109 i denna katalog. Dessutom original Harley t.o.m. 1973. Innerdiameter 60 mm, Kromade.

360-4820 Standardmodell st

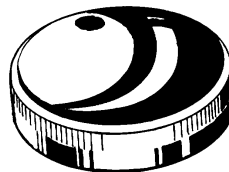

360-4820

LOCK MED SPETSKULOR

Passar utanpå vårt tanklock 360-4820. Sitter fast med 3 låsskruvar. Innerdiameter 64,8 mm. Kromat.

360-4825 Lock med spetskulor st

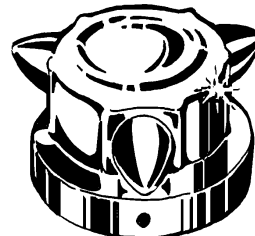

360-4825

LÖS SOCKEL FÖR TANKLOCK

För den som vill tillverka sin egen tank, säljer vi även lösa tanklockssocklar som passar våra tanklock 360-4820. Ytterdiameter 58 mm.

360-4870 Tanklockssockel st



360-4870

LOCK FÖR ENGELSKA MOTORCYKLAR

Kromade. Bajonettfattning. Passar alla engelska originaltankar.

1090 Bensintankslock, innerdiameter 61 mm st

1096 Oljetanklock, innerdiameter 46 mm st

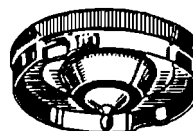

1090



STREET MOTORCYCLES



HF = HÖG friktion för FRAMHJUL



LF = LÅG friktion för BAKHJUL

KERAMISKT MATERIAL

SBS STREET har en keramisk sammansättning, speciellt utprovad för **stad - landsväg - touring**.

SBS STREET är självklart asbest- och blyfria.

SBS STREET är mycket uppskattade för lång livslängd och utmärkta bromsegenskaper i såväl vått som torrt väglag.

SBS STREET är utprovade på original bromsskivor, för bästa bromsverkan och minsta slitage.

SBS STREET kan **även** användas i caliprar som är originalutrustade **med sintrade** klossar.



HIGH PERFORMANCE STREET MOTORCYCLES



HS = HÖG friktion för FRAMHJUL



LS = LÅG friktion för BAKHJUL

SINTERMATERIAL

SBS STREET EXCEL är framtagna och testade för de senaste modellerna av **Sportmaskiner/Superbikes (över 400 cc 1990 och nyare)**.

SBS STREET EXCEL är bly- och nickelfria.

SBS STREET EXCEL är främst avsedda för Mc med hög prestanda, och tillverkade av en patenterad blandning koppar+brons+keramiskt material.

SBS STREET EXCEL ger snabb och mjuk bromsverkan. Den patenterade sinterblandningen ger mycket snabb kylning med liten eller ingen mattning av bromsarna.

SBS STREET EXCEL har testats för maximal friktion och minimal förslitning av bromsskivorna.

VARNING

Montera **aldrig sintrade** bromsklossar i caliprar som har **icke sintrade** bromsklossar originalmonterade.

**SINTER****OFF-ROAD****MOTO-CROSS/OFF-ROAD/ATV****SI****SI = FRAM- & BAKHJUL****SINTERMATERIAL**

SBS SI är avsedda för **Moto-Cross/Off-Road/ATV**, både **fram** och **bak**. Användes tillsammans med original bromsskiva.

SBS SI är konstruerade för att ge bästa bromsverkan och slitstyrka även under extremt sandiga, leriga och blöta förhållanden.

**SINTER****OFF-ROAD
RACING****GRAND PRIX MOTO-CROSS****RSI****RSI = FRAM- & BAKHJUL****SINTERMATERIAL**

SBS RSI är avsedda för **Grand Prix Moto-cross**, både **fram** och **bak**.

SBS RSI är ett nytutvecklat sintermaterial med bästa tänkbara prestanda och känsla.

SBS RSI är bly- och nickelfria.

**SM****OFF-ROAD****MOTO-CROSS/OFF-ROAD/ATV****SM****SM = FRAM- & BAKHJUL**

SBS SM är avsedda för **Moto-Cross/Off-Road/ATV**, både **fram** och **bak**.

SBS SM har utmärkt bromsverkan, inte minst under blöta och leriga förhållanden.

SBS SM är självklart asbest- och blyfria.

SINTER**RACING****ROAD-RACING på bana****RS**

RS = HÖG friktion för FRAMHJUL

SINTERMATERIAL

SBS RS är avsedda för **Road-racing** på bana, för **framhjul**. Även vid mycket höga temperaturer (300° C) bibehåller RS-klossarna sina ypperliga bromsegenskaper.

SBS RS är bly- och nickelfria.

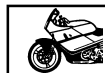
**CARBON
TECH****RACING****ROAD-RACING på bana****RQ/RCA**

RQ/RCA = FRAM- & BAKHJUL

CARBON TECH (KOLFIBER)

SBS RQ/RCA är avsedda för **Road-racing** på bana, både **fram** och **bak**. Maximal bromsverkan, oavsett rostfria eller gjutna bromsskivor.

SBS RQ/RCA är givetvis fria från asbest och bly.

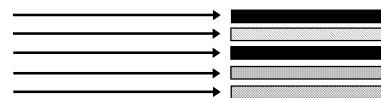

- 1) Gummiduk
- 2) Glasfiber
- 3) Gummiduk
- 4) Acrylklist
- 5) Skyddspapper

**GÖR SÅ HÄR:**

a) Rengör bromsklossens baksida.

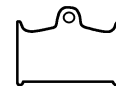

b) Klipp shimset till önskad form.



c) Ta bort skyddspappret.



d) Tryck fast shimset på bromsklossens baksida.

**SHIMS "gnisselskydd" för BROMSKLOSSAR.**

Glasfiberarmerad, självhäftande gummiduk 0,6 mm tjock. Motverkar vibrationer och gnissel, leder bort värme och skyddar bromskolven. Bättre bromskänsla. Passar bromsklossar av alla fabrikat och storlekar. Levereras i sats om 4 st.

SBS9500 Shims "gnisselskydd" för bromsklossar sats



SBS brings you better brakes through better technology

The first company to offer asbestos-free brakes since 1977 uses UCT (Unified Composite Technology) to create tomorrow's advanced brake pads for today's motorcycles.

UCT technology completely blends all materials in the brake pad into a balanced, unified composite pad.

This balance eliminates hot spots, glazing, premature fading or excessive rotor wear to a high degree.

The result is a powerful braking performance even in extreme conditions.

SBS brake pads are the choice of Top Racing teams throughout the world.

Available in a variety of compounds to meet your braking needs.

Roffes lagerför över 600 olika bromsklossar och bromsbackar från SBS

För rekommendationstabell se SBS hemsida

www.sbs.dk

eller kontakta oss.

VARUGRUPP 76 GLÖDLAMPOR

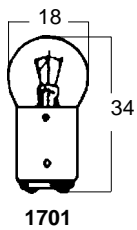

1701

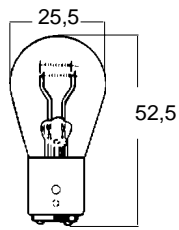

1702
1703
1705
LA4813
LA4828
LA4862
LA4879

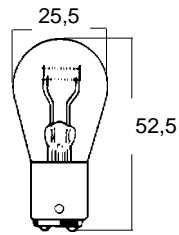

1704
1720
1721

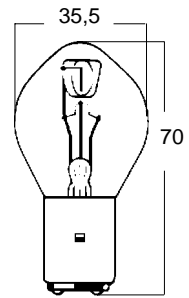

1709
1710
1711
1712
1712/1

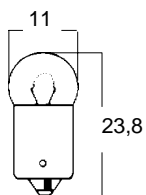

1736
LA62
LA71B
LA72

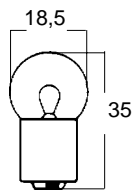

1739
1740
1741
1742
1750
1751
1752
1753
LA4119
LA4123W

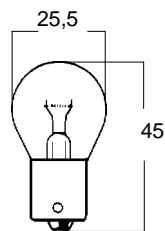

4527
LA4577
LA4577A

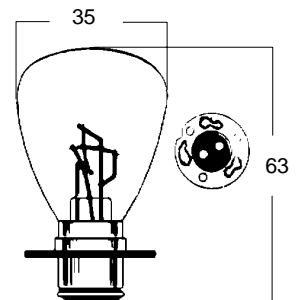

B35/6
B35/12

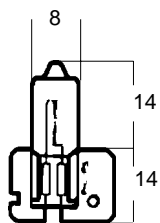

H2

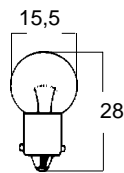

LA111
LA114

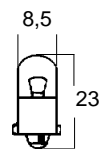

LA112
LA113
LA117

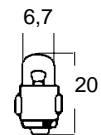

LA1262
LA1272B

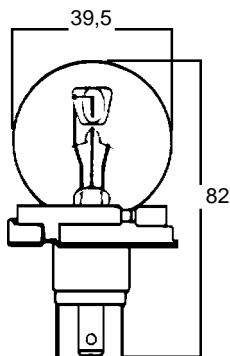

355-4406

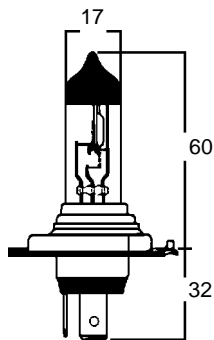

355-4411

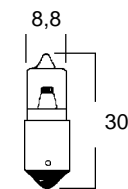

355-4414

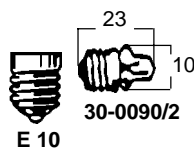

E 10

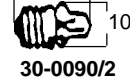

30-0090/2

GLÖDLAMPSSOCKLAR

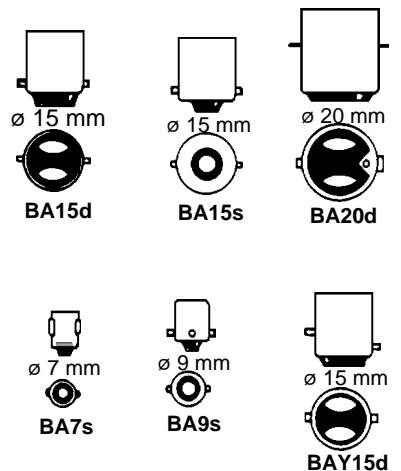

VARUGRUPP 76 GLÖDLAMPOR

1701	LAMPA LITEN GLOB,12V21/6BAY15D	ST
1702	GLÖDLAMPA 6V 21/3W BAY 15D	ST
1703	ANVÄND LA4862 6V 18/5W BAY 15D	ST
1705	ANVÄND 1701 12V 21/6W BAY 15D	ST
1709	GLÖDLAMPA 6V 15/15W BA 20D	ST
1710	GLÖDLAMPA 6V 25/25W BA 20D	ST
1711	GLÖDLAMPA 6V 35/35W BA 20D	ST
1712	GLÖDLAMPA 12V 35/35W BA 20D	ST
1712/1	GLÖDLAMPA 12V 45/40W BA 20D	ST
1715	GLÖDLAMPA 12 VOLT för 355-4403	ST
1720	GLÖDLAMPA 6V 35/35W BA 15D	ST
1721	GLÖDLAMPA 12V 35/35W BA 15D	ST
1736	ANVÄND LA62 6V 3W BA 9S	ST
1739	GLÖDLAMPA 6V 3W BA 15S	ST
1740	GLÖDLAMPA 6V 5W BA 15S	ST
1741	GLÖDLAMPA 6V 10W BA 15S	ST
1742	GLÖDLAMPA 6V 15W BA 15S	ST
1750	GLÖDLAMPA 12V 3W BA 15S	ST
1751	GLÖDLAMPA 12V 5W BA 15S	ST
1752A	GLÖDLAMPA 12V 10W BA 15S	ST
1753	GLÖDLAMPA 12V 15W BA 15S	ST
1754	GLÖDLAMPA 12V23W BA15S.19mmGLOB	ST
1755	GLÖDLAMPA,klar.12V 23W BA 9S	ST
1756	GLÖDLAMPA,gul. 12V 23W BA 9S	ST
30-0090/2	GLÖDLAMPA 12V3W f/ljusstav	ST
4527	GLÖDLAMPA 12V 32W BA 15S	ST
B35/12	LAMPA 12V.FLÄNS+3 hål.USA.P15D	ST
H2/12	HALOGEN 12V 55Wsockel H2 X511	ST
H2/6	HALOGEN 6V 55W sockel H2 X511	ST
LA108	GLÖDLAMPA 6V 2W BA 9S	ST
LA111	GLÖDLAMPA 6V 5W BA 9S	ST
LA112	GLÖDLAMPA 12V 3W BA 9S	ST
LA113	ANVÄND LA62	ST
LA114	GLÖDLAMPA 12V 5W BA 9S	ST
LA117	GLÖDLAMPA 12V 2W BA 9S	ST
LA1262	GLÖDLAMPA 6V 1,2W BA 7S	ST
LA1272B	GLÖDLAMPA 12V 2W BA 7S	ST
LA4119	GLÖDLAMPA 6V 18W BA 15S	ST
LA4123W	GLÖDLAMPA 12V 8W BA 15S	ST
LA4577	GLÖDLAMPA 12V 25W BA 15S	ST
LA4577A	GLÖDLAMPA 12V 23W BA 15S	ST
LA4813	ANVÄND 1702	ST
LA4862	GLÖDLAMPA 6V 21/5W BAY 15D	ST
LA62	GLÖDLAMPA 6V 3W BA 9S	ST
LA72	GLÖDLAMPA 12V 3W BA 9S	ST

VARUGRUPP 77 BELYSNING.SIGNALHORN

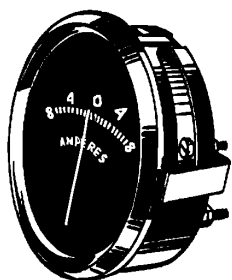

1826

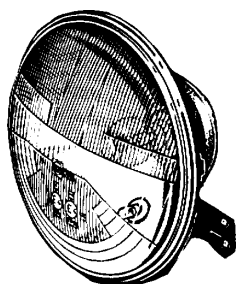

1851/12

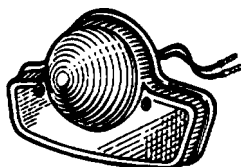

286/6
286/12

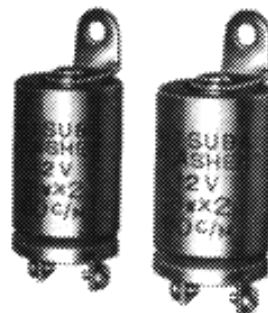

2P/6
2P/12

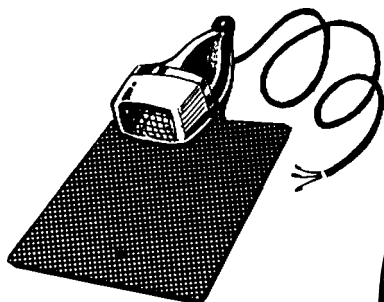

30-0010

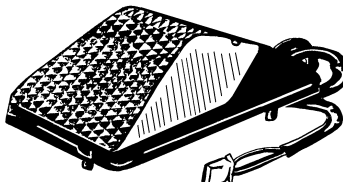

30-0015



30-0013

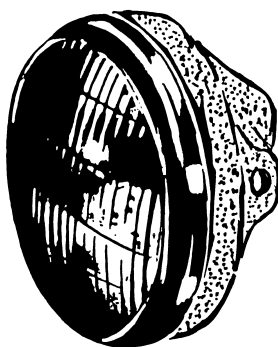

30-0027
30-0028
30-0029

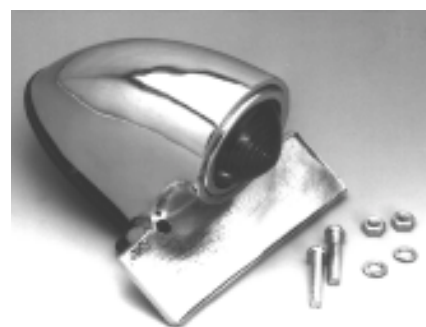

30-0020

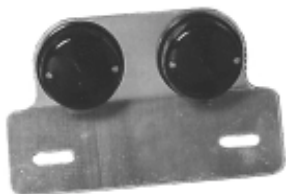

30-0040

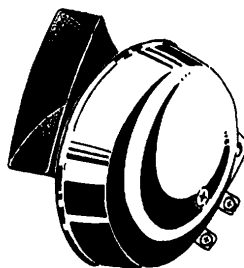

30-0050



30-0045



30-0042



30-0057

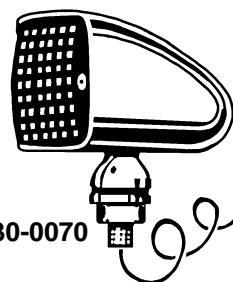

30-0070

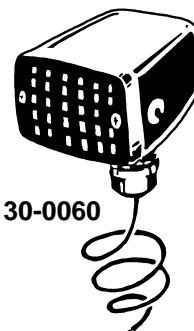

30-0060



30-0054



30-0055



30-0085



30-0105

LYKTAN
MEDFÖLJER EJ



30-0112

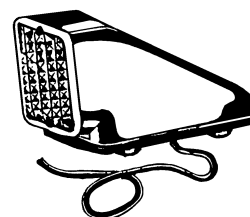

30-0115



30-0090

VARUGRUPP 77 BELYSNING.SIGNALHORN

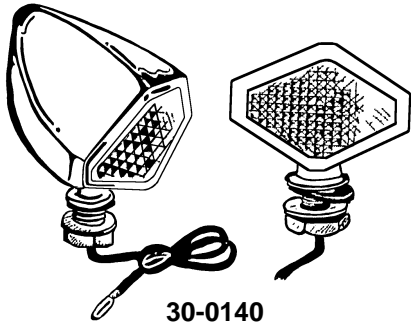

30-0140



30-0150

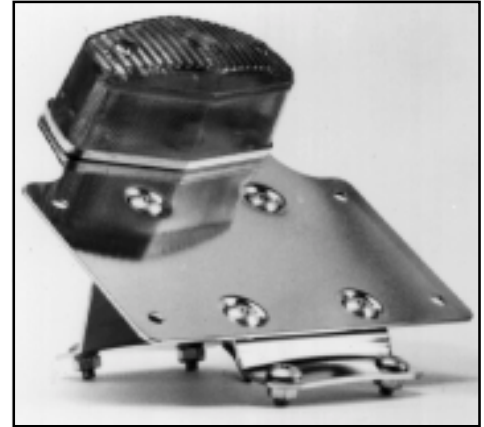

30-0160



30-0185



30-0165

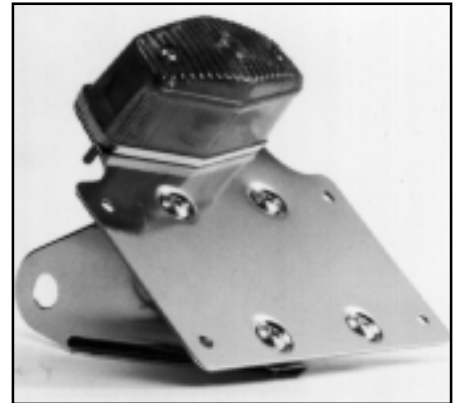

30-0161



30-0300

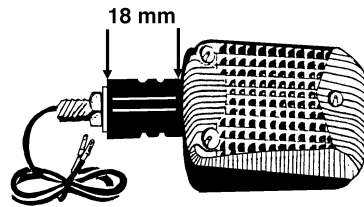

30-1046

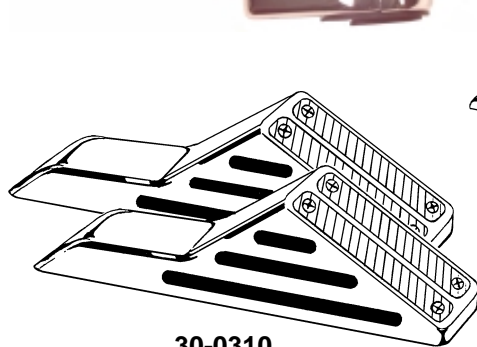

30-0310

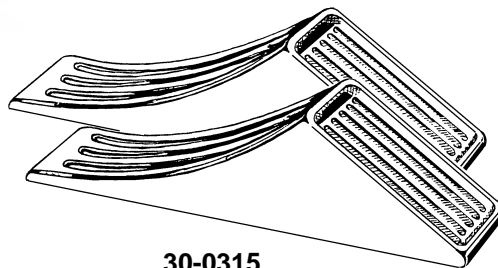

30-0315

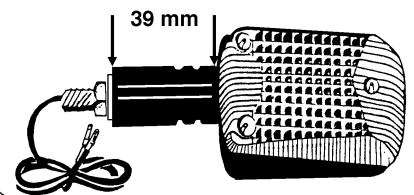

30-1052



30-0318

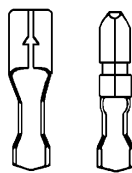

60-0515

60-0516



30-1040

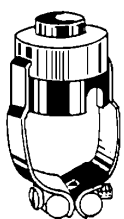

60-1000

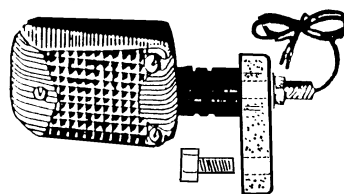

30-1070

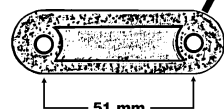

51 mm

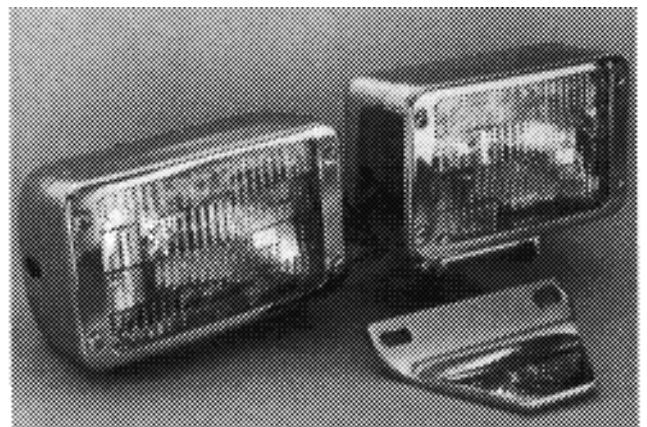

30-1060

VARUGRUPP 77 BELYSNING.SIGNALHORN



60-1001

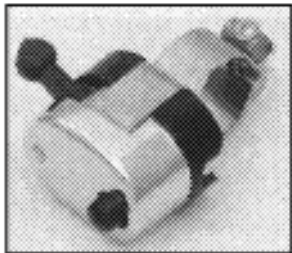

60-1002

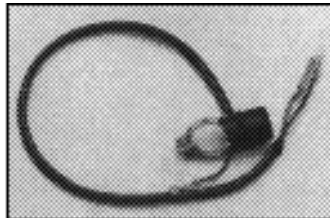

60-1003



648



649



649/1

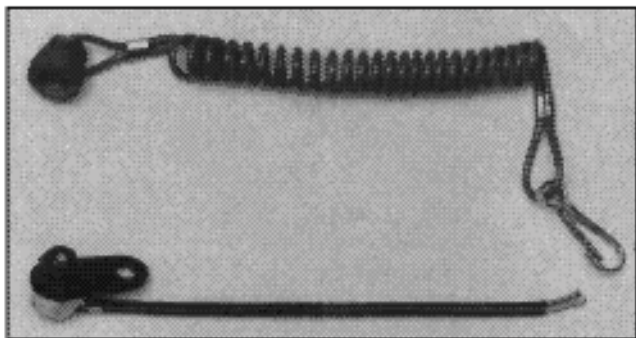

60-1010

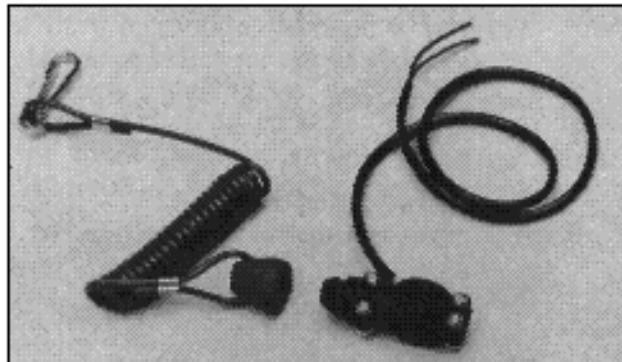

60-1012

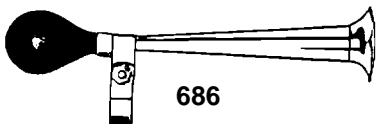

686



60-1016



60-1015

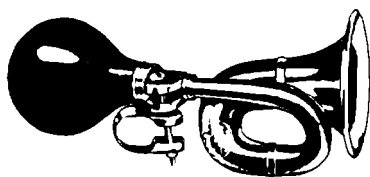

688

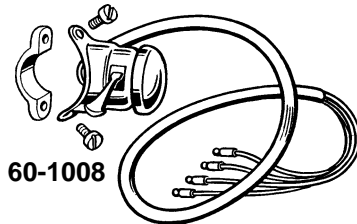

60-1008

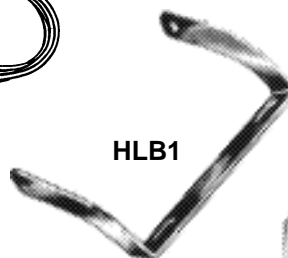

HLB1

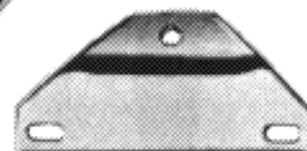

HLB2

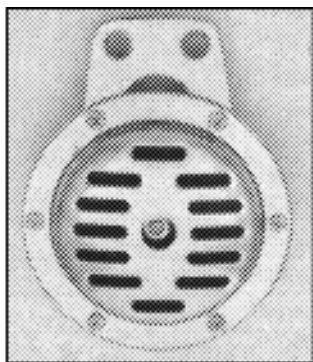

695/6
695/12

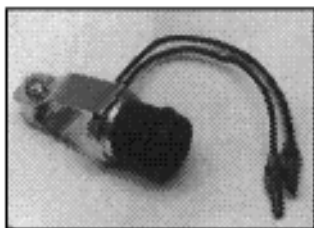

ET504

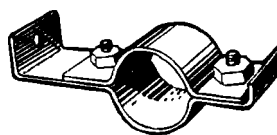

LHB134

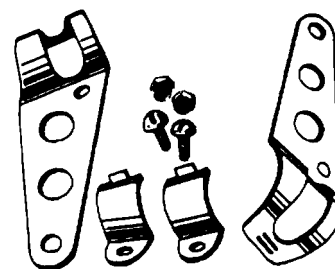

LB30-36

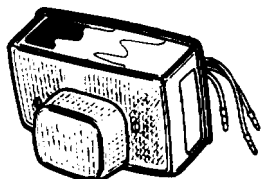

R1665-12V
R1665-6V

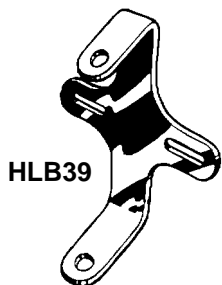

HLB39

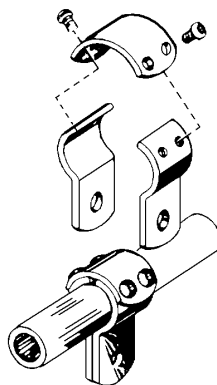

30-0122 -> 30-0132

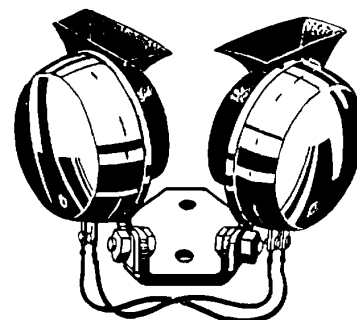

UW/6

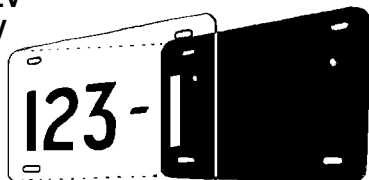

TL10



30-0220

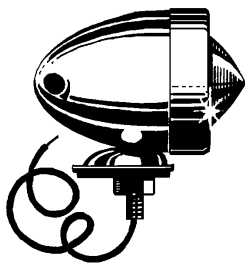

30-0200



30-0210 30-0211 30-0212 30-0213



30-0180



30-0170

VARUGRUPP 77 BELYSNING.SIGNALHORN

1800/7	SPÄNNFJÄDER,STRÅLKASTARINSATS	ST
1806	CIBIE-INSATS 7"utan ASSY.LAMPA	ST
1806/12	ANVÄND 1806+assymetr.glödlampa	ST
1806/6	ANVÄND 1806+assymetr.glödlampa	ST
1812	SARG, 7" LUCAS ORIGINAL	ST
1821	HÅLLARVINKEL,LUCASSARG	ST
1821/1	FÄSTSKRUV FÖR 1821	ST
1826	AMPEREMÄTARE,15-0-15AMP.51mm	ST
1851/12	HALOGENINSATS 7" utan H4-lampa	ST
286/1	RESERVGLAS för 286/6 & 286/12	ST
286/12	BAKLYSE,LUCASTYP 66-72 12volt	ST
286/6	BAKLYSE,LUCASTYP 66-72 6volt	ST
2P/12	BLINKRELÄ UNIV.12Volt 2x8 Watt	ST
2P/6	BLINKRELÄ UNIV. 6Volt 2x8 Watt	ST
30-0005	GRILL,KROM.KD/PETERSON 80x40mm	ST
30-0010	BAKLYKTA med STÄNKLAPP, 6volt	ST
30-0012	RESERVGLAS för 30-0010	ST
30-0013	BAKLYKTA,HONDA XR-typ + univ.	ST
30-0015	BAKLYKTA,SUZUKI DR250/350+univ	ST
30-0016	RESERVGLAS till 30-0015	ST
30-0020	CHOPPERBAKLYSE,50-TALS.Kromat	ST
30-0027	STRLK.HUS 7",svrt,m/sarg. UNIV	ST
30-0028	STRLK.HUS 7",krom,m/sarg. UNIV	ST
30-0029	STRLK.HUS 7",kolfbr,m/srg.UNIV	ST
30-0031	LYKTFÄSTEN,för 31 mm GAFFELBEN	PAR
30-0040	2 RUNDA BAKLYKTOR på ALU.PLÅT	SATS
30-0042	2 KANTIGA BAKLYKTR på ALU.PLÅT	SATS
30-0045	SIDOMARKERINGSLJUS,UNIVERSAL	ST
30-0048	RUNT BAKLYSE 67mm.Militär-grön	ST
30-0049	RUNT BAKLYSE,AVSKÄRMAT GLAS	ST
30-0050	STARKTONSHORN,6V.ENKELT.Svart.	ST
30-0051	STARKTONSHORN,12V.ENKELT.Svart	ST
30-0054	EL-HORN 12V.1,5A.Diam.65mmKrom	ST
30-0055	EL-HORN 12V.1,5A.Diam.65mmKrom	ST
30-0056	MARKERINGSLJUS/BLINKERS,krom	PAR
30-0057	MARKERINGSLJUS/BLINKERS,svart	PAR
30-0060	QUEEN MARKER LIGHT,röd.1-polig	ST
30-0061	QUEEN MARKER LIGHT,gul.1-polig	ST
30-0065	RESERVGLAS,rött.QUEEN MRKLIGHT	ST
30-0066	RESERVGLAS,gult.QUEEN MRKLIGHT	ST

VARUGRUPP 77 BELYSNING.SIGNALHORN (forts)

30-0067	RESERVGLAS,vitt.QUEEN MRKLIGHT	ST
30-0069	SKRUVförGLASET,QUEEN LIGHT mfl	ST
30-0070	KING MARK 2 LIGHT,röd.1-polig	ST
30-0071	KING MARK 2 LIGHT,gul.1-polig	ST
30-0075	KING MARK 2 LIGHT,röd.2-polig	ST
30-0076	KING MARK 2 LIGHT,gul.2-polig	ST
30-0080	RESERVGLAS,rött,MARK 2 LIGHT	ST
30-0081	RESERVGLAS,gult,MARK 2 LIGHT	ST
30-0085	GRILL,kromad,FÖR KING MARK 2	ST
30-0086	SKRUV för GLASET,KING MARK 2	ST
30-0090	LJUSSTAV,krom/rött GLAS.41cm.	ST
30-0091	LJUSSTAV,krom/gult GLAS.41cm.	ST
30-0092	LJUSSTAV,krom/grönt GLAS.41cm.	ST
30-0095	RESERVGLAS,rött, för LJUSSTAV	ST
30-0096	RESERVGLAS,gult, för LJUSSTAV	ST
30-0097	RESERVGLAS,grönt,för LJUSSTAV	ST
30-0100	STAG,UNIV.för DUBBLA POS.LJUS	ST
30-0105	LYKTA för STYRÄNDEN.7/8"STYRE	PAR
30-0106	LYKTA för STYRÄNDEN.1" STYRE	PAR
30-0112	FÄSTE MARK.LJUS 16mm RÖR.Krom	ST
30-0115	NESS STYLE MARKER LIGHT.Rött	ST
30-0116	NESS STYLE MARKER LIGHT.Gult	ST
30-0120	RESERVGLAS,rött.NESS MRK.LIGHT	ST
30-0121	RESERVGLAS,gult.NESS MRK.LIGHT	ST
30-0122	KLAMMER 3-DELAD,22mm.extraljus	ST
30-0125	KLAMMER 3-DELAD,25mm.extraljus	ST
30-0128	KLAMMER 3-DELAD,28mm.extraljus	ST
30-0132	KLAMMER 3-DELAD,32mm.extraljus	ST
30-0140	DIAMOND LIGHT,röd.12Volt 1-pol	PAR
30-0141	DIAMOND LIGHT,gul.12Volt 1-pol	PAR
30-0145	RESERVGLAS,rött.DIAMOND LIGHT	ST
30-0146	RESERVGLAS,gult.DIAMOND LIGHT	ST
30-0150	STRÅLKASTARFÄSTE, BOTTENFÄSTE	ST
30-0160	CUSTOMBAKLYSE 12V.+SKÄRMFÄSTE	SATS
30-0161	CUSTOMBAKLYSE 12V.+SIDOPLÅTFST	SATS
30-0165	SKÄRMLYKTA INDIAN-CHIEF style	ST
30-0170	BULLET LIGHT,klara+enkla stag	PAR
30-0180	BULLET LIGHT,klara+dubbelstag	PAR
30-0185	SPETSKULA,krom, med gult lyse	PAR
30-0186	SPETSKULA,krom, med rött lyse	PAR
30-0187	SPETSKULA,krom, med blått lyse	PAR
30-0200	BULLET LIGHTm/fot+kort blt.Röd	ST
30-0201	BULLET LIGHTm/fot+kort blt.Gul	ST
30-0210	BULLETm/STAG.Röd.Vä frm,Hö bak	ST
30-0211	BULLETm/STAG.Röd.Hö frm,Vä bak	ST
30-0212	BULLETm/STAG.Gul.Vä frm,Hö bak	ST
30-0213	BULLETm/STAG.Gul.Hö frm,Vä bak	ST
30-0220	BULLET LIGHTm/lång fstbult.Röd	ST
30-0221	BULLET LIGHTm/lång fstbult.Gul	ST
30-0290	RESERVGLAS,rött. BULLET LIGHT	ST
30-0291	RESERVGLAS,gult. BULLET LIGHT	ST
30-0292	RESERVGLAS,klart.BULLET LIGHT	ST
30-0293	RESERVGLAS,blått.BULLET LIGHT	ST
30-0294	RESERVGLAS,grönt.BULLET LIGHT	ST
30-0300	MINI DECO-LIGHTgaffelben.1-pol	PAR
30-0301	MINI DECO-LIGHTgaffelben.2-pol	PAR
30-0304	MARK.LJUS,OVAL.röd.3/8" håll	PAR
30-0310	BUFFALO LIGHT MK2.RÖTT+GULT	PAR
30-0310/1	GLASm/skruv,RÖTT f/BUFFALO MK2	ST
30-0310/2	GLASm/skruv,GULT f/BUFFALO MK2	ST
30-0310/5	RESERVLAMPA för 30-0310 MK2	ST

VARUGRUPP 77 BELYSNING.SIGNALHORN (forts)

30-0315	BUFFALO SIDE LIGHT.RÖTT GLAS	PAR
30-0315/5	RESERVLMPA 12v5w f.30-0315/316	ST
30-0316	BUFFALO SIDE LIGHT.GULT GLAS	PAR
30-0318	NESS STYLE 45'MARKER LIGHT.Röd	PAR
30-0319	NESS STYLE 45'MARKER LIGHT.Gul	PAR
30-0325	MARK.LJUS,oval.39mmGFLBN 1pol	SATS
30-0326	MARK.LJUS,oval.39mmGFLBN 2pol	SATS
30-0330	MARK.LJUS,oval.41mmGFLBN 1pol	SATS
30-0331	MARK.LJUS,oval.41mmGFLBN 2pol	SATS
30-0336	GLAS,RÖTT för 30-0304/0325->31	ST
30-0337	GLAS,GULT för 30-0304/0325->31	ST
30-1040	MINIBLNK.Alu.1-pol.LJUSgltGlas	PAR
30-1040/1	MINIBLNK.Alu/Krm.1-pol.LJUSglt	PAR
30-1040/2	MINIBLNK.Alu/Carbon1-pol.L/glt	PAR
30-1041	MINIBLNK.Alu.1-pol.MÖRKgltGlas	PAR
30-1041/1	MINIBLNK.Alu/Krm.1-pol.MÖRKglt	PAR
30-1041/2	MINIBLNK.Alu/Carbon1-pol.M/glt	PAR
30-1042	MINIBLNK.Alu.2-pol.LJUSgltGlas	PAR
30-1043	MINIBLNK.Alu.2-pol.MÖRKgltGlas	PAR
30-1044	LJUSgult GLAS till 30-1040->43	ST
30-1045	MÖRKgult GLAS till 30-1040->43	ST
30-1046	MINIBLNK,krt arm.SVRT/Ljugult	PAR
30-1047	MINIBLNK,krt arm.CARB/Ljugult	PAR
30-1048	MINIBLNK,kort arm.VIT/Ljugult	PAR
30-1049	MINIBLNK,krt arm.KROM/Ljugult	PAR
30-1052	MINIBLNK,lng arm.SVRT/Ljugult	PAR
30-1053	MINIBLNK,lng arm.CARB/Ljugult	PAR
30-1054	MINIBLNK,lång arm.VIT/Ljugult	PAR
30-1055	MINIBLNK,lng arm.KROM/Ljugult	PAR
30-1056	MINIBLNK,lng arm.VIT/MörktGlas	PAR
30-1058	LJUSgult GLAS till 30-1046->81	ST
30-1059	MÖRKgult GLAS till 30-1046->81	ST
30-1059/1	GLASSKRUV,11mm för 30-1046->81	ST
30-1059/2	GLASSKRUV,15mm för 30-1046->81	ST
30-1060	SUPER-NOVA STRÅLK. m/SIDOFÄSTE	ST
30-1061	SUPER-NOVA STRÅLK. BOTTENFÄSTE	ST
30-1062	SEALED-BEAMINSATS 12V 40/60W	ST
30-1063	OFÄRGAT GLAS till 30-1046->81	ST
30-1064	SPECTRA-GLAS till 30-1046->81	ST
30-1065	REKTANGULÄRT FJÄRRJUS,CIBIE	ST
30-1070	STAG,FLYTTARtex.MINIBLNKRS 5cm	PAR
30-1074	MINIBLNK,krt gummiarm.SVRT/GUL	PAR
30-1075	MINIBLNK,lng gmiarm.SVART/MÖRK	PAR
30-1080	MINIBLNK,krt gmiarm.SVART/MÖRK	PAR
30-1081	MINIBLNK,lng gummiarm.SVRT/GUL	PAR
38-05-033/12	FJÄRRJUS,CIBIE RUND,m/H2LAMPA	ST
38-05-033/6	FJÄRRJUS,CIBIE RUND,m/H2LAMPA	ST
38-05-035/12	KURVLJUS,CIBIE RUND,m/H2-LAMPA	ST
38-05-035/6	KURVLJUS,CIBIE RUND,m/H2-LAMPA	ST
60-0515	SNABBKOPPLING, HANKONTAKT	ST
60-0516	SNABBKOPPLING, HONKONTAKT	ST
60-0518	ÖVERSLAGSSKYDD,HON/HANKONTAKT	ST
60-1000	SIGNAL/DÖDARKNAPP 7/8"(22mm)	ST
60-1001	HEL/HALVLJUSOMKOPPLARE,7/8"	ST
60-1002	HEL/HALV/SIGNAL,OVAL,KROM	ST
60-1003	DÖDARKNAPP HONDA CR-typ	ST
60-1004	OMKOPPLARE,Av/halv/hel/signal	ST
60-1005	DÖDARKNAPP YAMAHA YZ-typ	ST
60-1008	OMKOPPLARE hel/halv/signal, LUCAS	ST
60-1009	DÖDARKNAPP TRIUMPH/BSA 68-70	ST
60-1010	NÖDSTOPP, FÖRARE —> BULTFÄSTE	SATS

VARUGRUPP 77 BELYSNING.SIGNALHORN (forts)

60-1012	NÖDSTOPP, FÖRARE —> STYRMONT.	SATS
60-1015	TRYCKKNAPP S-15 för 7/8" styre	ST
60-1016	STRÖMBRYTARE S-10.0-1, 2-polig	ST
60-1017	STRÖMBRYTARE S-20.0-1-2,2-pol.	ST
648	VIPPSTRÖMBRYTARE, AV/PÅ	ST
649	VIPPOMKOPPLARE, BLINKERS	ST
649/1	VIPPOMKOPPLARE, 3 KABELUTTAG	ST
653	ANVÄND 60-1000	ST
653/2	SIGNALKNAPP,2-POLIG.MERIT-WERK	ST
658	ANVÄND 60-1004	ST
658/40	BLINKERSOMKOPPLARE, kromad	ST
681/12	KOMPRESSORHORN,12V.METALLHORN	ST
686	BOLLHORN,RAKT.23 cm.Kromat	ST
688	BOLLHORN,SVÄNGT"POSTHORN"18cm.	ST
695/12	SIGNALHORN 12volt.Krom.ENG-mod	ST
695/6	SIGNALHORN 6 volt.Krom.ENG-mod	ST
A2507FL	FLATSTIFT	ST
DAI1000	DAI 1000 TJUVLARM	ST
ET504	DÖDARKNAPP,KAPSLAD.7/8"(22mm)	ST
ET689	OMKOPPLARE,HEL/HALV/AV/SIGNAL.	ST
F1525	GLASSÄKRING 15amp.25mm lång	ST
F2025	GLASSÄKRING 20amp.25mm lång	ST
HLB1	LYKTFÄSTE,STRÅLK.Med SIDOFÄSTE	ST
HLB2	LYKTFÄSTE,STRÅLK.BOTTENFÄSTE	ST
HLB39	LYKTFÄSTE DUBBLA STRÅLKASTARE	ST
LB16	LYKTFÄSTEN,för 26 mm GAFFELBEN	PAR
LB2	LYKTFÄSTEN,för 29 mm GAFFELBEN	PAR
LB30-36	LYKTFÄSTE,UNIV.för 30-38 mm.	PAR
LHB134	UNIVERSALFÄSTE, 38-45 mm	ST
R1665-12V	BAKLYSE,LUCASTYP 1973-> 12volt	ST
R1665-6V	BAKLYSE,LUCASTYP 1973-> 6volt	ST
R1665-L	RESERVGLAS,LUCASTYP 1973—>	ST
TL10	FÖRSTÄRKNINGSPLÅT 203x126 mm	ST
TL12	FÖRSTÄRKNINGSPLÅT 185x107 mm	ST
TL3271	ANVÄND 355-4481	ST
UH/12	STARKTONSHORN,12V.ENKELT.Krom.	ST
UH/6	STARKTONSHORN, 6V.ENKELT.Krom.	ST
UW/6	STARKTONSHORN,6V.DUBBELT.Krom.	ST

VARUGRUPP 78 MOTORELEKTRISKT

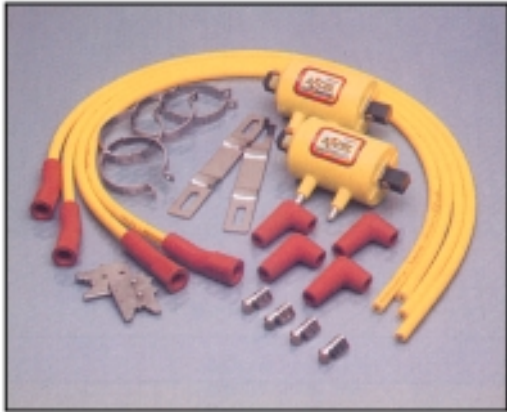

140403



170012

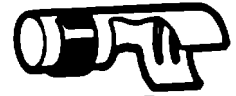

170015



298



35387

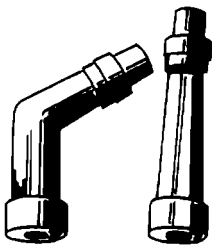

60-0001
60-0005
60-0006

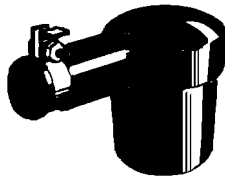

60-0007

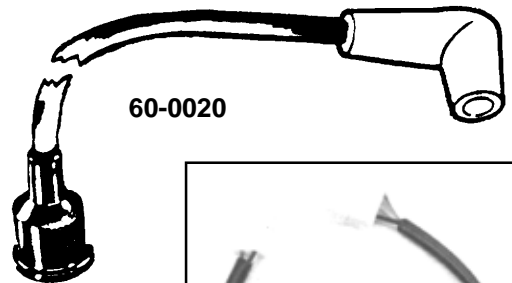

60-0020



60-0450

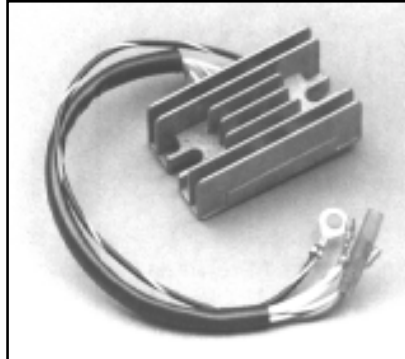

60-4045



60-4040

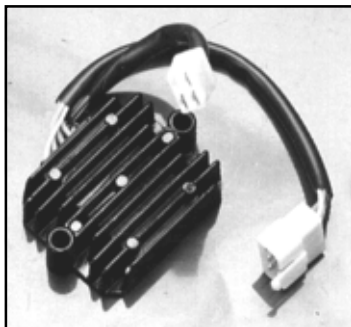

60-4041

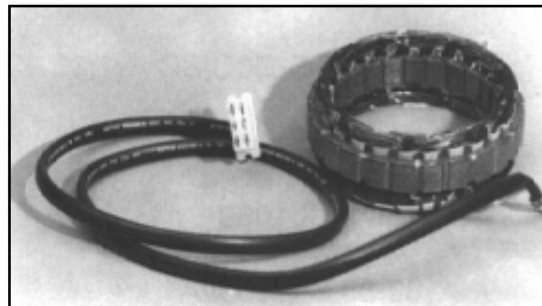

60-4070

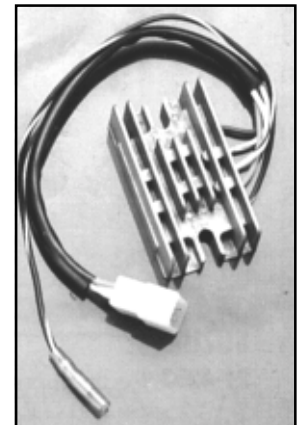

60-4046

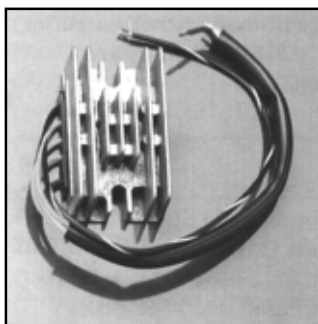

60-4050



60-4075₇₈

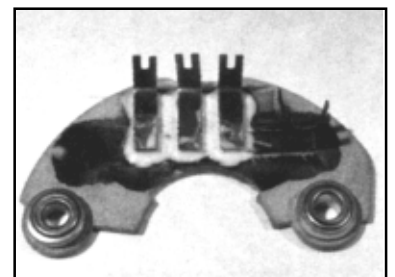

60-4051

VARUGRUPP 78 MOTORELEKTRISKT



60-4080



60-4081

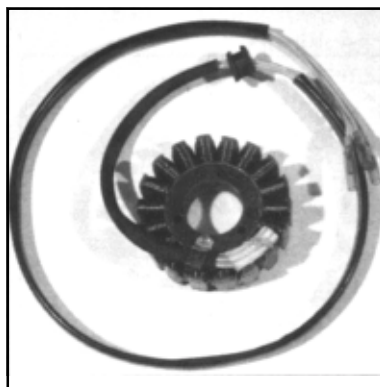

60-4082



677/1

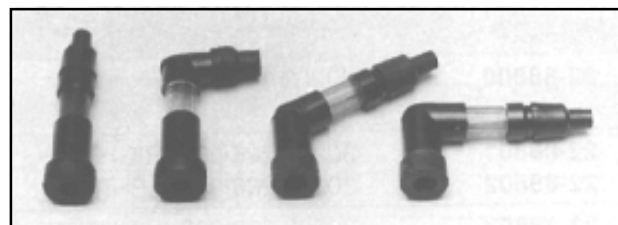

60-4270

60-4430

60-5100

60-7000

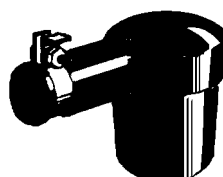

663



677/2

VARUGRUPP 78 MOTORELEKTRISKT

140403	SUPER COIL KIT 4cyl.12V.Ej CDI	SATS
140403/1	SUPER COIL KIT 2cyl.12V.Ej CDI	SATS
140404	SUPER COIL KIT 4cyl.12V. C.D.I	SATS
140404/1	SUPER COIL KIT 2cyl.12V. C.D.I	SATS
15-260	T.KABELSATS,STÅLSPUNN.2x51 CM	SATS
162076	ACCEL TÄNDKABELSATS,GOLD WING	SATS
162077	ACCEL TÄNDKABELSATS, CBX	SATS
162079	ACCEL TÄNDKABELS.HONDA CB650	SATS
170012	ACCEL KABELSKO,RAK.BRUN SILICO	ST
170015	RAKT KONTAKTBLECK för 170012	ST
170044	ACCEL KABELSKO RAK. Kpl. 8,8mm	ST
170052	ACCEL KABELSKO RAK. Kpl. 8mm	ST
298	SKARVSTYCKE,TÄNDKABEL.Fukttät	ST
35360	ACCEL TÄNDFÖRSTÄRK.HO/KA/SU4cy	ST
35380	ACCEL TÄNDFÖRSTÄRK.TZ250/350	ST
35387	ACCEL VARVTALSBEGRÄNSARE,4-cyl	ST
60-0001	KABELSKO,RAK.Svart gummi	ST
60-0005	KABELSKO,RAK.Orange SILICONE	ST
60-0006	KABELSKO,SVÄNGD.Orange SILICON	ST
60-0007	KABELSKO,röd SILICONE.UNIVERSL	ST
60-0020	TÄNDKABEL,svart.66cm.KOMPLETT	ST
60-0021	TNDKBL4cylUNIV.ss-cpr/gul8.8sl	SATS
60-0025	TNDKBL4cyl.90*.grft/gul8.8slcn	SATS
60-0026	TNDKBL4cyl.90*.grft/svrt8.8slc	SATS
60-0030	TNDKBL4cylUNIV.grft/gul8.8slcn	SATS
60-0031	TNDKBL4cylUNIV.grft/svrt8.8slc	SATS
60-0036	TNDKBL2cyl.90*.ss-cpr/gul8.8sl	SATS
60-0450	TÄNDSPOLE CB650/750/900 1979->	ST
60-4031	Använd 60-4047	ST
60-4032	Använd 60-4042	ST

VARUGRUPP 78 MOTORELEKTRISKT (forts)

60-4034	RELÄ/LIKRIKTARE GL1100/1200	ST
60-4040	RELÄ/LIKRKTRE CB650/650C 79-82	ST
60-4041	RELÄ/LIKRIKT.CB750/900 1979-82	ST
60-4042	RELÄ/LIKRIKTARE.HONDA&YAM 4cyl	ST
60-4045	RELÄ/LIKRIKT.GSX250-1100 78-82	ST
60-4046	RELÄ/LIKRIKTARE SUZ.4cyl 1983	ST
60-4047	RELÄ/LIKRKTRE,permanent magnet	ST
60-4049	RELÄ ND FLÄKTKYLD ALTERNATOR	ST
60-4050	LIKRIKTARE,ÄLDRE JAPANSKA MC	ST
60-4051	LIKRIKT.ND FLÄKTKYLD ALTERNATR	ST
60-4061	KOL,STARTMOTOR 2-kols NDsats/2	PAR
60-4062	KOL,STARTMOTOR 4-kols MITSUBA	SATS
60-4063	KOL,STRTMTR GL->1200, XV->1100	PAR
60-4064	KOL,3-FAS ALTRNTR 22x4,65x4,38	PAR
60-4065	KOL,STARTMOTOR YAMAHA XS650	PAR
60-4066	KOL,N-D ALTERNATOR 15x7x4,9mm	PAR
60-4070	STATOR HONDA CB750/900 1979-82	ST
60-4071	STATOR CB650, XJ650/750/900	ST
60-4075	STATOR KAWA KZ1000/Z1R 1979-80	ST
60-4076	STATOR KAWA KZ1300A 79-81.19mm	ST
60-4077	STATOR KAWA KZ1300B 79-81.23mm	ST
60-4078	KAWA 1000/1100 81-83,GPZ1100	ST
60-4080	STATOR SUZ GS250->550 1978-83	ST
60-4081	STATOR GS750->GSX1100 1979-82	ST
60-4082	STATOR SUZUKI GSX1100 83-86	ST
60-4083	STATOR SUZUKI GSX550 83-86	ST
60-4270	KABELSKO,LÅNG RAK. Gul gnista	ST
60-4274	KABELSKO,LÅNG RAK. Röd gnista	ST
60-4276	KABELSKO,LÅNG RAK. Blå gnista	ST
60-4430	KABELSKO,KORT 120*.Gul gnista	ST
60-4434	KABELSKO,KORT 120*.Röd gnista	ST
60-4436	KABELSKO,KORT 120*.Blå gnista	ST
60-5100	KABELSKO,KORT 90*.Gul gnista	ST
60-5104	KABELSKO,KORT 90*.Röd gnista	ST
60-5106	KABELSKO,KORT 90*.Blå gnista	ST
60-7000	KABELSKO,LÅNG 102*.Gul gnista	ST
60-7004	KABELSKO,LÅNG 102*.Röd gnista	ST
60-7006	KABELSKO,LÅNG 102*. Blå gnista	ST
663	KABELSKO,VATTENTÄT.Svart gummi	ST
677/1	KONTAKTBLECK,SPOLE/FÖRDELARE	ST
677/2	GUMMIHÄTTA,SPOLE/FÖRDELARE	ST
677S	TÄNDKABEL,7mm,SVART	M

VARUGRUPP 79 VERKTYG. UNIVERSAL

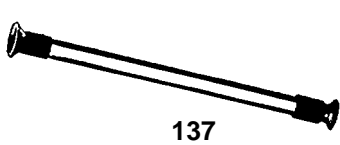

137

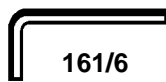

161/6

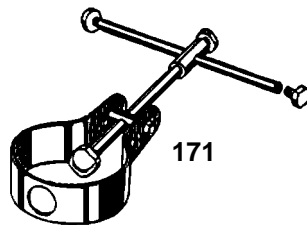

171

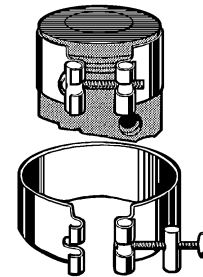

177/50→75

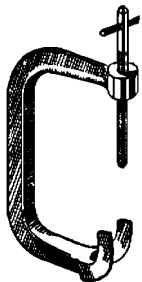

150

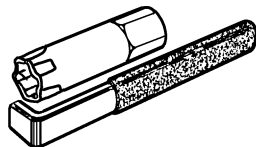

26-0017 → 26-0023



26-0034



26-0036



26-0035



26-0037

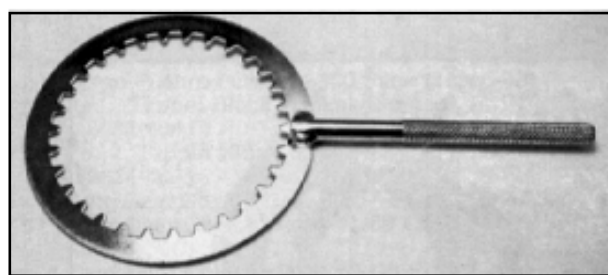

26-0042

26-0043

26-0044

26-0045



26-0110

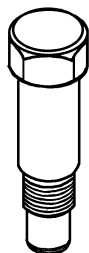

26-0072
26-0073

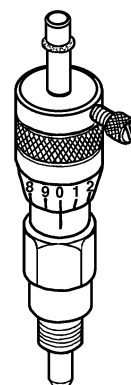
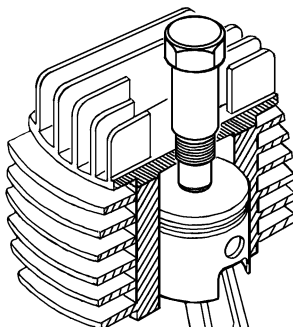

26-0070
26-0071

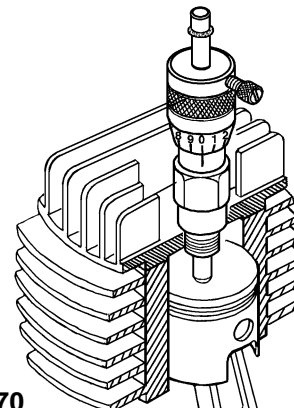

26-0100



26-0120



26-0150

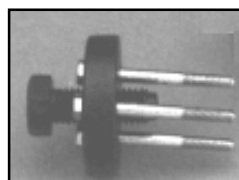

26-0160

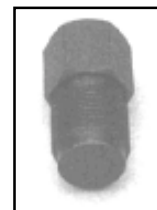

26-0170



26-0180

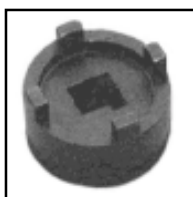

26-0230

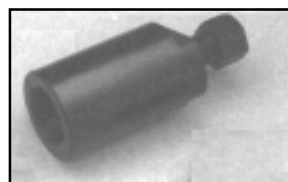

26-0210



26-0190

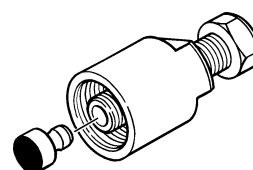

26-0300

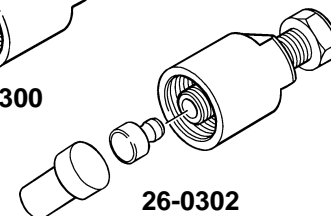

26-0302

VARUGRUPP 79 VERKTYG. UNIVERSAL

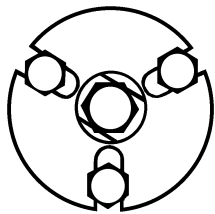

26-0304

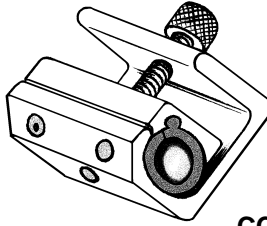
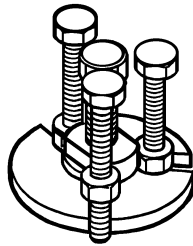

CCK170

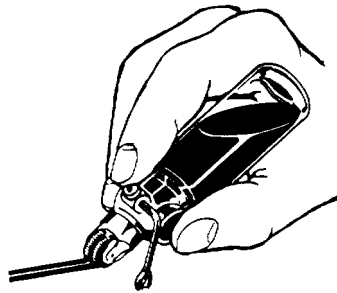
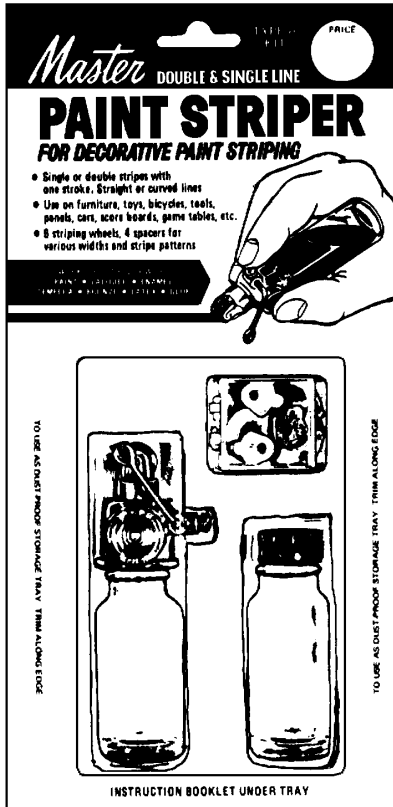
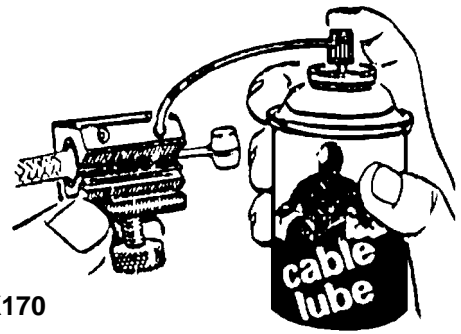

R1100A

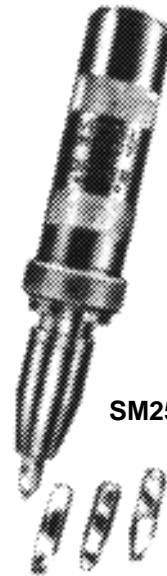

SM2500

VARUGRUPP 79 VERKTYG. UNIVERSAL

137	VENTILSLIPNINGSSKAFT 22&29mm	ST
142	GRADSKIVA för TÄNDINSTÄLLNING	ST
144	MAGNETFIL m/BLADMÅTT 0,4&0,6mm	ST
150	VENTILFJÄDERVERKTYG, TOPPVENTIL	ST
157	INSEXNYCKELSATS, MILLIMETER	SATS
161/1/4	INSEXNYCKEL, 3/16" FÖR 1/4" BULT	ST
161/4	INSEXNYCKEL, 3mm FÖR M4 BULT	ST
161/6	INSEXNYCKEL, 5mm FÖR M6 BULT	ST
171	KOLVBULTSVERKTYG, UR/I-pessnin	ST
177/50	KOLVRINGSKOMPRESSOR 50-55mm	ST
177/55	KOLVRINGSKOMPRESSOR 55-60mm	ST
177/60	KOLVRINGSKOMPRESSOR 60-65mm	ST
177/65	KOLVRINGSKOMPRESSOR 65-70mm	ST
177/70	KOLVRINGSKOMPRESSOR 70-75mm	ST
177/75	KOLVRINGSKOMPRESSOR 75-80mm	ST
177/80	KOLVRINGSKOMPRESSOR 80-85mm	ST
26-0014	TÄNDSTIFTHYLSA 10/12/14mm STIFT	ST
26-0016	TÄNDSTIFTHYLSA, LÅNG. 12mm STIFT	ST
26-0017	TÄNDSTIFTHYLSA 12mm. 65mm lång	ST
26-0018	TÄNDSTIFTHYLSA 14mm. 65mm lång	ST
26-0022	TÄNDSTIFTHYLSA 12mm. 110mm lång	ST
26-0023	TÄNDSTIFTHYLSA 12mm. 120mm lång	ST

VARUGRUPP 79 VERKTYG. UNIVERSAL (forts)

26-0025	STJÄRNMEJSEL,T-GREPP.3mm SKRUV	ST
26-0026	STJÄRNMEJSEL,T-GREPP.6mm SKRUV	ST
26-0031	ANVÄND 26-0033 eller 26-0034.	ST
26-0032	ANVÄND 26-0033 eller 26-0034	ST
26-0033	TÅNG,17cm,TVINNING av LÅSTRÅD	ST
26-0034	TÅNG,23cm,TVINNING av LÅSTRÅD	ST
26-0035	SHIMSVERKTYG,VENTILJUST.HONDA	SATS
26-0036	SHIMSVERKTYG VENTILJUST.KAW&YA	ST
26-0037	SHIMSVERKTYG VENTILJUST.SUZUKI	ST
26-0040	ANVÄND 26-0080	ST
26-0042	MOTHÅLL KOPPL.CENTRUM.KAWA->80	ST
26-0043	MOTHÅLL KOPPL.CENTRUM.KAWA81->	ST
26-0044	MOTHÅLL KOPPL.CENTRUM.SUZUKI	ST
26-0045	MOTHÅLL KOPPL.CENTRUM.YAMAHA	ST
26-0046	LÖST HANDTAG,MOTHÅLL KPL.CNTRM	ST
26-0070	TÄNDINSTÄLLNINGSVKTYG 12mm	ST
26-0071	TÄNDINSTÄLLNINGSVKTYG 14mm	ST
26-0072	LÅSBULT,12mm TÄNDSTIFTSHÅL	ST
26-0073	LÅSBULT 14mm TÄNDSTIFTSHÅL	ST
26-0084	AVDRGRE SPIN-ON FLTR.63,5-68mm	ST
26-0092	EXTRA SENSOR-ADAPTOR	ST
26-0093	EXTRA PLUGG FÖR SENSOR-ADAPTOR	ST
26-0094	EXTRA SENSOR,BRÄNSLE/LUFTBLNDN	ST
26-0100	AVDRAGARE,MAGNET.CB500/4,Z900	ST
26-0110	AVDRAGARE,MAGNET.CB750 1969-78	ST
26-0120	AVDRAGARE,MAGNET.MT250,RD250	ST
26-0150	AVDRAGARE,utv.27x1,0mm vänster	ST
26-0160	AVDRAGARE,MAGNET.SUZ.RM/DR/SP	ST
26-0170	AVDRAGARE,ROTOR.XL/XR 250->600	ST
26-0180	AVDRAGARE,ROTOR.CB/XL125,XR200	ST
26-0190	AVDRAGARE,ROTOR.CX500,GL500etc	ST
26-0200	AVDRAGARE,ROTOR.YZ m/inv.rotor	ST
26-0210	AVDRAGARE,ROTOR.LT230S,TM mod.	ST
26-0230	VERKTYG HONDA OLJEFILTR.1&2cyl	ST
26-0300	AVDRAGARE,SVÄNGHJUL.SUZ DR600	ST
26-0302	AVDRAGARE,SVÄNGHJUL.SUZ DR650	ST
26-0304	AVDRGRE,ROTOR.TT600,XT350->600	ST
26-5503	MAGURA KABELSMÖRJARE	ST
CCK160	ANVÄND CCK170	ST
CCK170	KABELSMÖRJARE för SPRAY	ST
PS33	TÄNDSTIFTHYLSA,14mm STIFT	ST
PS33/S	TÄNDSTIFTHYLSA,14mm STIFT.KORT	ST
R1004M	RANDNINGSVKTYG,enkel linje	ST
R1011/1	LÖST HJUL, 1/64" (0,4mm)brett	ST
R1012/2	LÖST HJUL, 1/32" (0,8mm)brett	ST
R1014/4	LÖST HJUL, 1/16" (1,6mm)brett	ST
R1015/5	LÖST HJUL, 5/64" (2mm)brett	ST
R1018/8	LÖST HJUL, 1/4" (6,3mm)brett	ST
R1100A	RANDNINGSVKTYG,dubbel/enkel	ST
RF1202	EXTRAFLASKA 1,5 cl f.RANDAPP.	ST
RF1204	EXTRAFLASKA 1,3 dl f.RANDAPP.	ST
RF1207	PACKNINGAR för R1100A	PAR
SM2500	SLAGMEJSEL med 2+2 MEJSLAR	ST
SM2500/1	RESERVMEJSEL,VANLIG 8x36 mm	ST
SM2500/10	RESERVMEJSEL,STJÄRN nr3 36 mm	ST
SM2500/11	RESERVMEJSEL,STJÄRN nr3 80 mm	ST
SM2500/2	RESERVMEJSEL,VANLIG 8x80 mm	ST
SM2500/3	RESERVMEJSEL,VANLIG 10x36 mm	ST
SM2500/4	RESERVMEJSEL,VANLIG 10x80 mm	ST
SM2500/8	RESERVMEJSEL,STJÄRN nr2 36 mm	ST
VERKTYGSSATS	VERKTYGSSATS,fasta nycklar etc	SATS

Barnett

BARNETT LAMELLSATSER I DURAL MED LIMMADE SPECIALBELÄGG. LIKA MÅNGA LAMELLER SOM ORIGINAL.

HP-K7	Honda	CB 450/500 2-cyl. 1965-78. sats
HP-K15	Honda	CB 500 4-cyl. sats
HPK23	Honda	CX 500 1978-82, ej turbo GL 500 1981-82 sats
HPK31	Honda	CB 650 1979-82 sats
HP-K14	Honda	CB 750 K1 - K7, F1/F2. 1969-78 sats
HPK28	Honda	CB 750/900 1979-83 CB 1000 C 1980 CB 1100 F 1983 sats
HP-K18	Honda	GL 1000 1975 sats GL 1100 sats
K-250	Kawasaki	250 2-cyl. sats
K-500	Kawasaki	500 3-cyl. KL/KLX 250 KH 500 1976 sats
K-550	Kawasaki	KZ 550 1980-84 GPZ 550 1984-86 GPZ 600 1985-87 KL 600 1984-86 KL 650 1987 ZL 600 1986-87 sats
K650	Kawasaki	Z 650 1977-83 Z 750 4-cyl. 1980-83 GPZ 750 1983-85 sats
K-750	Kawasaki	750 3-cyl. sats
K-752	Kawasaki	Z 750 2-cyl. 1976-84 VN 700/750 1985-87 GPZ 750 1987 sats
K-900	Kawasaki	900/1000 t.o.m. 1980 med kedja sats
K-1000	Kawasaki	Z 1000 ST (kardan) 1979-80 Z 1000 1981-87 Z 1100 1981-83 GPZ 1000 1986-87 ZN 1100 1984-85 ZX 1100 1983- ZL/ZG 900/1000 1985-87 1200 Voyager 1986-87 sats
TM2	Suzuki	GS 400/425/500/550 1977-84 GT 750 3-cyl. GS 750 t.o.m. 1979 sats
TM3	Suzuki	GS 1000 med kedja t.o.m. 1980 sats
TM9	Suzuki	GSX 1100 E/ES 1983 sats
TM19	Suzuki	GSX 1100 R 1986-88 sats
YPK-4	Yamaha	XS 400 Maxim/Seca 1982-83 650 2-cyl. t.o.m. 1973 sats
YPK-5	Yamaha	650 2-cyl. 1974-83 sats
YPK7	Yamaha	TX 500 1973-74 sats XS 500 1975-78 sats
YPK8	Yamaha	XJ/XS 550 1981-83 XJ 650/750 1980-83 XJ 700 1985-86 sats
YPK34	Yamaha	FZ 750 1986 sats
YPK34	Yamaha	FZR 750 1987-91 sats
YPK11	Yamaha	XS 1100 1978-81 XJ 1100 1982 sats
YPK31	Yamaha	FJ1100 1984-85 FJ1200 1986-93 sats
YPK37	Yamaha	V-max 1985-98 sats
524-68	Norton	750 Commando (4 lameller) sats
524-73	Norton	850 Commando (5 lameller) sats



Barnett

BARNETT KOPPLINGSPAKET - FLER LAMELLER ÄN ORIGINAL

Barnett's absolut bästa kopplingspaket består av tunnare och 1 eller 2 lameller fler än original. Dessutom ingår erforderligt antal extra drivplattor samt hårdare kopplingsfjädrar. Ger suveränt grepp.

			ANTAL LAMELLER
K650EP2	Kawasaki	Z 650 1977-83 Z 750 4-cyl. 1980-83 GPZ 750 1983-85	9/sats
K-550EP1	Kawasaki	KZ 550 1980-84 GPZ 550 1984-86 GPZ 600 1985-87 KL 600 1984-86 KL 650 1987 ZL 600 1986-87	8/sats
K-1000EP1	Kawasaki	Z 1000 ST (kardan) 1979-80 Z 1000 1981-87 Z 1100 1981-83 GPZ 1000 1986-87 ZN 1100 1984-85 ZX 1100 1983- ZL/ZG 900/1000 1985-87 1200 Voyager 1986-87	10/sats
TM2EP1	Suzuki	GS 400/425/500/550 1977-84 GT 750 3-cyl. GS 750 t.o.m. 1979	9/sats
TM3EP1	Suzuki	GS 1000 med kedja t.o.m. 1980 ..	9/sats
TM6EP1	Suzuki	GSX 750 1980-83 GS 850G 1979-83	9/sats
TM5EP1	Suzuki	GSX 1100 1980-86 (Ej 1100 E/ES 1983)	10/sats
YPK11EP1	Yamaha	XS 1100 1978-81 XJ 1100 1982	9/sats
YPK31EP1	Yamaha	FJ 1100 1984-85 FJ 1200 1986-93	9/sats



BARNETT HÅRDA KOPPLINGSFJÄDRAR

Tillverkade av chrome-silicone samt härdade. Absolut högsta kvalitet.



			ANTAL FJÄDRAR			ANTAL FJÄDRAR	
MT9	Honda	FT/VT 500, XL/XR 500/600, CB 400T	4/sats	MT39	Yamaha	IT 250/465/490 YZ 250/465/490 RD 350 LC, RZ 350 RD 400, 360/400 Enduro Längd 38 mm, diameter 16 mm	6/sats
MT10	Honda	CB 350 2-cyl., CB 400/500/550/650 4-cyl. CB 750 4-cyl. t.o.m. 1978	4/sats	MT40	Yamaha	YZ 100/125 t.o.m. 1985 IT 125/175/200, MX 125 YZ 175, RD 200 Längd 38 mm, diameter 12,5 mm ...	6/sats
MT05/5	Honda	XR 400R 1996-99 CBR 900RR 1993-98	5/sats	MT45	Yamaha	TX 500, XS 500/650/750/850/1100 alla 2-cyl. 4-taktare	6/sats
MT15/4	Honda	CX 500, GL 500	4/sats	MT42/5	Yamaha	XT/TT 350, YFM 350 XJ 550/650/750/900 XV 700	5/sats
MT15/6	Honda	GL 1000/1100, CBX 1979-80 CB 750/900 1979-83	6/sats	MT31	Yamaha	XJ 750 1985-86 FXZ 750 Fazer 1986-87 FZ 700 1987, FZR 750 1986-88 FZR 1000 1987-88, TDM 850	5/sats
MT50	Kawasaki	500/750 3-cyl.	5/sats	MT42/6	Yamaha	XV 750/920	6/sats
MT55	Kawasaki	KZ 400/550/650/750/900/1000 750 2-cyl., GPZ 550/750 1000/1100 1981- med kedja	5/sats				
MT56	Kawasaki	Z 1300, GPZ 900	5/sats				
MT23	Suzuki	T 500, GT 550/750 GS 400/500/550/750/1000 GSX 750/1100	6/sats				
MT25	Suzuki	GSX 750R/1100R 1986-88 GSX 600/1100 Katana 1988 GP 650 1983	4/sats				

Barnett

BARNETT DRIVPLATTOR - KOPPARPLÄTERADE

Tillverkade i speciallegering stål/aluminium, pläterade med koppar för avsevärt förbättrad värmeavledning och därmed ännu effektivare koppling.

HP24	Honda	CB 450/500 2-cyl. CB 750 t.o.m. 1978 VF 700/750 1982-87 GL 1000/1100 VF 1000 CR 1985-86	st
HP27	Honda	CB 750/900 1979-83	st
HP26	Honda	CBX 1979-80	st
KP1	Kawasaki	Z 650 1977-83 Z 750 4-cyl. 1980-83 GPZ 750 1983-85 Z 750 2-cyl. 1976-84 VN 700/750 1985-87 GPZ 750 1987 900/1000 t.o.m. 1980 med kedja	st
KP2	Kawasaki	Z 1000 ST (kardan) 1979-80 Z 1000 1981-87 Z 1100 1981-83 GPZ 1000 1986-87 ZN 1100 1984-85 ZX 1100 1983- ZL/ZG 900/1000 1985-87 1200 Voyager 1986-87	st
KP3	Kawasaki	GPZ 250 1986-87 KZ 550 1980-84 GPZ 550 1984-86 GPZ 600 1985-87 KL 600 1984-86 KL 650 1987 ZL 600 GPZ 900 1984-86	st
SP2	Suzuki	GS 400/425/450/500/550/650/750/850 (tjocklek 1,5 mm) GT 750 (tjocklek 1,5 mm)	st
SP3	Suzuki	GS 1000 med kedja t.o.m. 1980	st
SP4	Suzuki	GSX 1100 1980-86	st
SP9	Suzuki	GSX-R 1100 1986-97	st
YP16	Yamaha	TY 250 1976-77 YZ 250/400/465 1977-81 IT 250/400/425/465 1977-82 TX 500 1973-74 RD 250/350 1973-75 RD 400 1976-79 DT 250 1977-79 DT 360 1974 DT 400 1976-77 XS 360 1976-77 XS 400 1977-82 XS 750/850 3-cyl. TT/XT 350 1985-87 XJ 550/650/750 Maxim & Seca 1980-83 XJ 700 Maxim 1985-86 XJ 900 Seca 1983	st
YP20	Yamaha	XS 400 1982-83 XS/XJ 1100	st





BARNETT DURALLAMELLER

Med limmade specialbelägg. Perfekt grepp och bättre värmeavledning än original. Levereras styckevis.
Beställ erforderligt antal.

1920/11	Triumph BSA	alla 500/650/750 2-cyl. A 50/A 65 st
1920/21	Norton AJS Matchless	AMC-låda (splines på insidan) AMC-låda (splines på insidan) AMC-låda (splines på insidan) st
B250	Bultaco	alla modeller <i>utom</i> El Bandido och Montadero. Lamellens innerdiameter 71 mm. Ytterdiameter, <i>utom</i> medbringarna 108 mm. Med medbringarna 115 mm st
YPK-88	Yamaha	TY 250 1976-77 YZ 250/400/465 1977-81 IT 250/400/425/465 1977-82 TX 500 1973-74 RD 250/350 1973-75 RD 400 1976-79 DT 250 1977-79 DT 360 1974 DT 400 1976-77 XS 360 1976-77 XS 400 1977-82 TT/XT 350 1985-87 XJ 550/650/750 Maxim & Seca 1980-83 XJ 700 Maxim 1985-86 XJ 900 Seca 1983 Lamellens innerdiameter 110 mm. Ytterdiameter, <i>utom</i> medbringarna 134 mm. Med medbringarna 148 mm (12 medbringare). Tjocklek 3 mm st
524-J	Jawa, Jap, Godden, Westlake speedway st

DRIVPLATTOR I DURAL

Ca 50% lättare än original stålplattor, samt betydligt bättre värmeavledningsförmåga. Dessutom "slår" sig inte duralplattorna.

1920/16	Triumph BSA	alla 2-cyl. A 50/A 65 st
1920/26	Norton AJS Matchless	AMC-låda (splines på utsidan) AMC-låda (splines på utsidan) AMC-låda (splines på utsidan) st



00-1900-64



00-1900-65



02-0128



00-1900-66



02-0131



02-0142



02-0136



02-0137



64-9944



64-9943



64-9942



64-9941



02-0141



64-1526



8060/43



8060/57



64-1524



8060/66



8060/58



64-1527



8065/25



8067/25

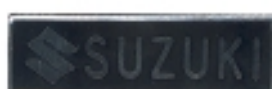

8067/20

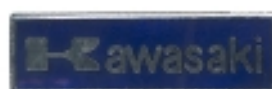

8067/15



8067/10

VARUGRUPP 83 MÄRKESEMBLEM. JAPANARE



8068/15



8068/20



8068/25



8069/15



8069/25



8084/20



Honda silvervinge



Kawasaki örn



Suzuki örn



Yamaha "etta"



Honda örn



Suzuki örn

VARUGRUPP 83 MÄRKESEMBLEM. JAPANARE

00-1312/BS	NYCKELRING,HONDA.brunt läder	ST
00-1900-56	LÄDEREMBLEM, GOLD WING	ST
00-1900-64	LÄDEREMBLEM, KAWASAKI	ST
00-1900-65	LÄDEREMBLEM, HONDA	ST
00-1900-66	LÄDEREMBLEM, YAMAHA	ST
00-1900-67	LÄDEREMBLEM, SUZUKI	ST
00-3191	NYCKELRING,HONDA m/VINGE.METAL	ST
02-0128	SPECTRA-DECAL, HONDA.rak	ST
02-0131	SPECTRA-DECAL, KAWASAKI	ST
02-0136	SPECTRA-DECAL, YAMAHA.rak	ST
02-0137	SPECTRA-DECAL, YAMAHA.vågig	ST
02-0141	SPECTRA-DECAL, HONDA.vågig	ST
02-0142	SPECTRA-DECAL,HONDA.uppgeVÄ/HÖ	ST
64-1414	TYGEMBLEM STORA VINGAR SUZ32cm	ST
64-1416	TYGEMBLEM STORA VINGAR KAWASAK	ST
64-1419	TYGEMBLEM STORA VINGAR HONDA	ST
64-1524	TYGEMBLEM SMÅ VINGAR HONDA10cm	ST
64-1526	TYGEMBLEM SMÅ VINGAR SUZUKI	ST
64-1527	TYGEMBLEM SMÅ VINGAR KAWASAKI	ST
64-1826	TYGEMBLEM MINIÖRN SUZUKI	ST
64-9941	METALLEMBLEM-ÖRN, HONDA	ST
64-9942	METALLEMBLEM-ÖRN, KAWASAKI	ST
64-9943	METALLEMBLEM-ÖRN, SUZUKI	ST
64-9944	METALLEMBLEM-ÖRN, YAMAHA	ST
8060/40	TYGMÄRKE,HONDA,RUNT	ST
8060/43	TYGMÄRKE,HONDA 750,RUNT	ST
8060/50	TYGMÄRKE,KAWASAKI,100x65mm	ST
8060/57	TYGMÄRKE,KAWASAKI MACH 11	ST
8060/58	TYGMÄRKE,KAWASAKI MACH 111	ST
8060/60	TYGMÄRKE,SUZUKI,RUNT	ST
8060/66	TYGMÄRKE,YAMAHA,RUNT	ST
8065/10	NÅLMÄRKE"WINGS",HONDA KR/RÖ/VI	ST
8065/25	NÅLMÄRKE"WINGS",YAMA KRO/SV/GU	ST
8067/10	NÅLMÄRKE 35x10mm.HONDA.Krom/sv	ST
8067/15	NÅLMÄRKE 35x10mm,KAWA.Krom/blå	ST
8067/20	NÅLMÄRKE 35x10mm.SUZUKI.Kro/sv	ST
8067/25	NÅLMÄRKE 35x10mm.YAMAHA.Kro/sv	ST
8068/10	NÅLMÄRKE,HONDA,22x19mm.	ST
8068/15	NÅLMÄRKE,KAWASAKI,22x17mm.	ST
8068/20	NÅLMÄRKE,SUZUKI,RUNT 19mm.	ST
8068/25	NÅLMÄRKE,YAMAHA,RUNT 20mm.	ST
8069/10	NÅLMÄRKE,RUNT,35mm.HONDA	ST
8069/15	NÅLMÄRKE,RUNT,35mm.KAWA,grönt	ST
8069/16	NÅLMÄRKE,RUNT,35mm.KAWA.Blått	ST
8069/20	NÅLMÄRKE,RUNT,35mm.SUZUKI	ST
8069/25	NÅLMÄRKE,RUNT,35mm.YAMAHA	ST
8070/10	NYCKELRING med HONDA-EMBLEM	ST
8070/15	NYCKELRING med KAWASAKI-EMBLEM	ST
8070/20	NYCKELRING med SUZUKI-EMBLEM	ST
8070/25	NYCKELRING med YAMAHA-EMBLEM	ST
8084/10	TYGEMBLEM,HONDA,SVÄNGT.SVA/GUL	ST
8084/15	TYGEMBLEM,KAWASAKI,SVÄNGT.SV/G	ST
8084/20	TYGEMBLEM,SUZUKI,SVÄNGT.SV/GUL	ST
8084/25	TYGEMBLEM,YAMAHA,SVÄNGT.SV/GUL	ST
SMÅÖRNAR	TYGEMBL.ÖRN 9,5x12,5cm.MÄRKE??	ST
STORAÖRNAR	TYGEMBLEM ÖRN 20x25cm.MÄRKE???	ST



07-0185

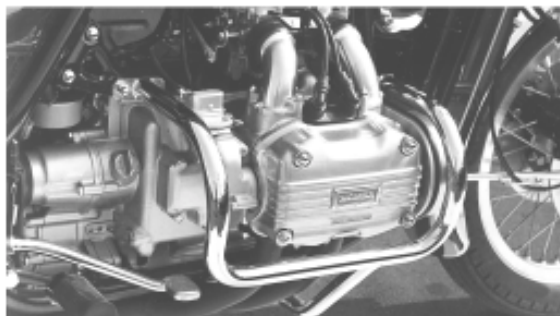

08-0986



28-0210



14-2140



28-0240



28-0220



14-2136

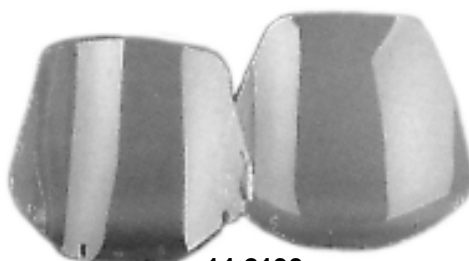

14-2130
14-2132



28-0221

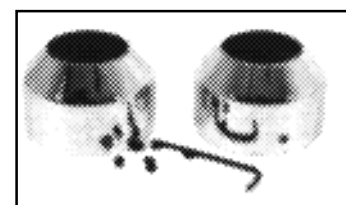

28-0230

KÅPGLAS FÖR ORIGINAL TOURINGKÅPOR

Tillverkade av *slipstreamer* i USA. 4,75 mm tjock acryl. Förborrade hål.



14-2100

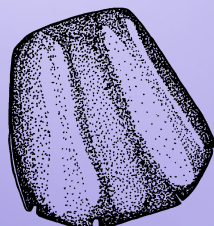

14-2106

14-2144



14-2148

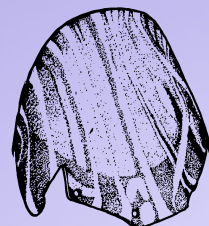

14-2120



14-2125

HONDA (Interstate & Aspencaade)

Best.nr		Rutans höjd	
14-2100	Klart	51 cm (std)	GL1100 (80-83), GL500 (82-83)
14-2103	Tonat	51 cm (std)	GL1100 (80-83), GL500 (82-83)
14-2101	Klart	57 cm	GL1100 (80-83), GL500 (82-83)
14-2104	Tonat	57 cm	GL1100 (80-83), GL500 (82-83)
14-2120	Klart	68 cm	GL1100 (80-83), GL500 (82-83)
14-2106	Klart	59 cm (std)	GL1200 (84-87) utan ventilation
14-2110	Klart	59 cm (std)	GL1200 (84-87) med ventilation
14-2109	Tonat	59 cm (std)	GL1200 (84-87) utan ventilation
14-2125	Klart	72 cm	GL1200 (84-87) utan ventilation
14-2112	Klart	70 cm (std)	GL1500 (88-00) utan ventilation
14-2114	Klart	70 cm (std)	GL1500 (88-00) med ventilation
14-2116	Klart	87 cm	GL1500 (88-00) utan ventilation
14-2118	Klart	87 cm	GL1500 (88-00) med ventilation

Pacifico (classic)

14-2150	Klart	47 cm (std)
---------	-------	-------------

Vetter (Windjammer)

Best.nr		Rutans höjd	
14-2142*	Klart	55 cm (std)	utan ventilation
14-2144*	Klart	55 cm (std)	med ventilation
14-2146*	Klart	58 cm	utan ventilation
14-2148*	Klart	58 cm	med ventilation
14-2149*	Klart	54 cm	utan ventilation, Quicksilverkåpa

* Levereras med fästskruvar, muttrar och brickor.

Kawasaki

14-2132	Klart	57 cm (std)	1300 Voyager 83-87
14-2130	Klart	62 cm (std)	1200 Voyager 87-00

Yamaha (Venture/Venture Royale)

14-2140	Klart	57 cm (std)	XVZ1200/1300 83-98
---------	-------	-------------	--------------------

Suzuki (Cavalcade)

14-2136	Klart	66 cm (std)	Cavalcade
---------	-------	-------------	-----------

VARUGRUPP 84 SPECIALDELAR GOLD WING

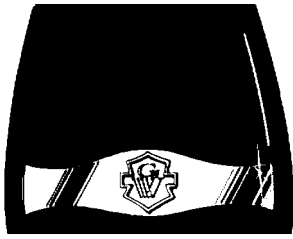

28-0250

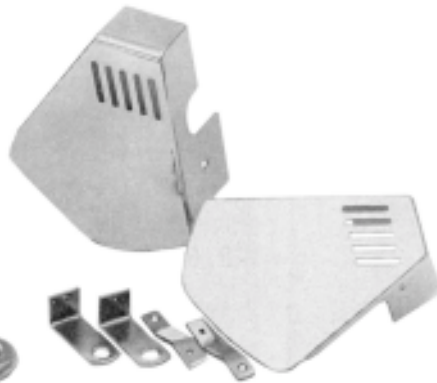

28-0244

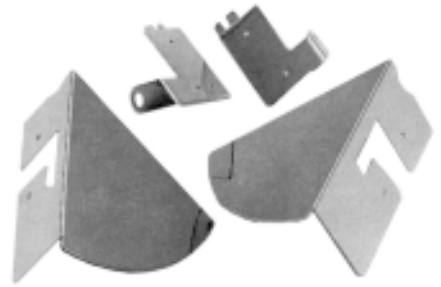

28-0243

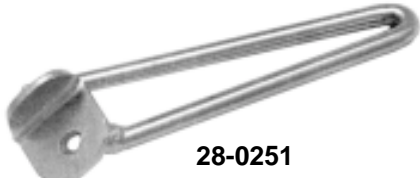

28-0251



28-0252



28-0253



28-0256



28-0254



28-0247

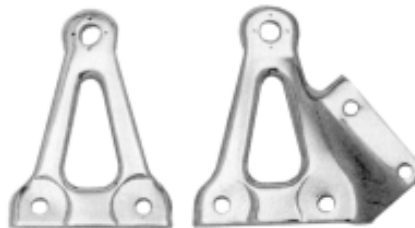

28-0276



28-0257

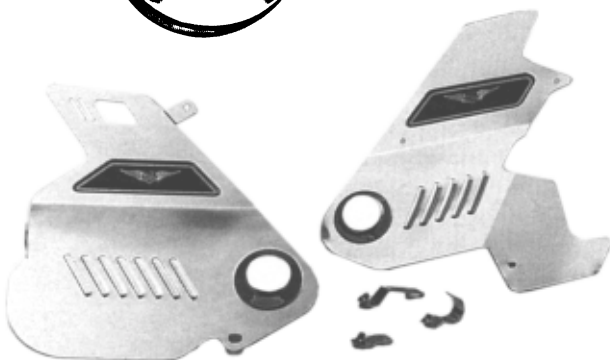

28-0258



28-0275

VARUGRUPP 84 SPECIALDELAR GOLD WING



28-0280



28-0281



28-0309

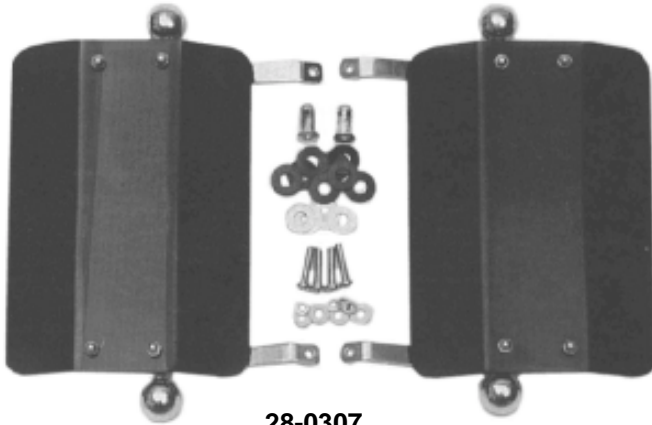

28-0307



28-0318

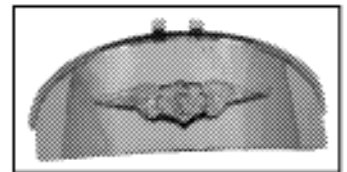

28-0345



28-0364



28-0349

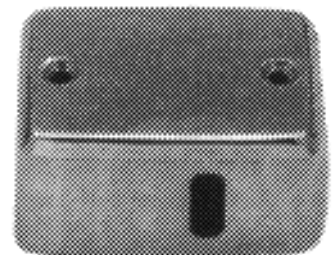

28-0370

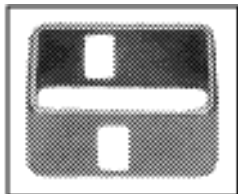

28-0369

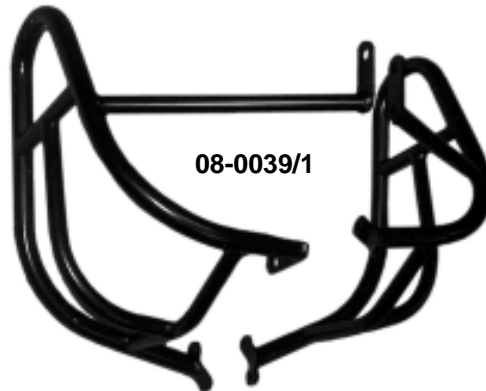

08-0039/1

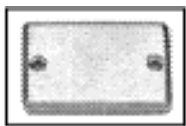

28-0365

VARUGRUPP 84 SPECIALDELAR GOLD WING

07-0185	STYRKLAMMER,krom.HON/KAW/SU/YA	ST
08-0039	MOTORBÅGAR HONDA GL1000/1100	PAR
08-0039/1	MOTORBÅGAR,svarta,GL1000/1100	PAR
08-0986	BÅGE,VENTKÅPA,GL1000/1100/1200	PAR
14-2100	KÅPGLAS GL500/GL1100.KLAR.STD	ST
14-2101	KÅPGLS GL500/GL1100.KLAR.+60mm	ST
14-2103	KÅPGLAS GL500/GL1100.TONAD.STD	ST
14-2104	KÅPGLAS GL500/GL1100.TON.+60mm	ST
14-2106	KÅPGLS GL1200 84-87.KLARu/VENT	ST
14-2109	KÅPGLS GL1200 84-87.TON.u/VENT	ST
14-2110	KÅPGLS GL1200 84-87.KLARm/VENT	ST
14-2112	KÅPGLS GL1500 88-00.KLARu/VENT	ST

VARUGRUPP 84 SPECIALDELAR GOLD WING (forts)

14-2114	KÅPGLS GL1500 88-00.KLARm/VENT	ST
14-2114/1	LÖS VENTILATION GL1200/1500	SATS
14-2116	KÅPGLAS,högt.GL1500.KLARu/VENT	ST
14-2118	KÅPGLAS,högt.GL1500.KLARm/VENT	ST
14-2120	KPGLS INST80-83KLARwrap-around	ST
14-2125	KPGLS INST84-87KLARwrap-around	ST
14-2130	KÅPGLAS KAWA 1200 VOYAGER.KLAR	ST
14-2132	KÅPGLAS KAWA 1300 VOYAGER.KLAR	ST
14-2136	KÅPGLAS SUZUKI CAVALCADE.KLAR	ST
14-2140	KÅPGLAS YAMA VENTURE 83->.KLAR	ST
14-2142	KÅPGLS 55cm WINDJAM.KLARu/VENT	ST
14-2144	KÅPGLS 55cm WINDJAM.KLARm/VENT	ST
14-2146	KÅPGLS 58cm WINDJAM.KLARu/VENT	ST
14-2148	KÅPGLS 58cm WINDJAM.KLARm/VENT	ST
14-2149	KÅPGLAS 54cm QUICKSILVER.KLAR	ST
14-2150	KÅPGLAS 47cm PACIFICO Classic	ST
28-0209	EMBLEM,GOLDWING 30x50 mm	ST
28-0210	EMBLEM,GOLDWING 45x50 mm	ST
28-0220	EMBLEM,INTERSTATE 17x72 mm	ST
28-0221	EMBLEM,ASPENCADE 17x72 mm	ST
28-0230	KÅPA,AVSTRYKARNA CB900/GL75-83	PAR
28-0240	STYRKLAMMER GOLD WING u/EMBLEM	ST
28-0243	KÅPA BROMSCALIPER GL 1982	SATS
28-0244	KÅPA,BROMSCALIPER GL 1983	SATS
28-0247	KÅPA,BROMSSKIVAN GL 1977-81	SATS
28-0250	STÄNKSKYDD,MED GOLDWING-EMBLEM	ST
28-0251	FÖRLÄNGNING f/SIDOSTÖD.GL75-83	ST
28-0252	FOTPLATTOR,FRAM.GL 1000/1100	SATS
28-0253	FOTPLATTOR,BAK.GL 1000—>1200	SATS
28-0254	FOTPLATTOR,FRAM.Kpl.satsGL1200	SATS
28-0256	HIGHWAY FOTPLATTOR GL 1200fram	PAR
28-0257	FOTBROMSPLATTOR f/HÄL.GL 1200	ST
28-0258	SIDOKÅPOR,RAM m/EMBLEM, GL1200	PAR
28-0275	BAKRE MOTORFÄSTEN,KROM GL80-83	PAR
28-0276	BAKRE MOTORFÄSTEN,KROM GL1200	PAR
28-0280	KAMKÅPA,kromad GL 1100 1980-83	ST
28-0281	KAMKÅPA,krom.HON 1200 GOLDWING	ST
28-0289	OLJEMÄTSTICKA,ALLA GL1000/1100	SATS
28-0291	SVINGARMSLOCK M.GL-EMBL.75-79	PAR
28-0294	SVINGARMSLOCK M.GL-EMBL.80-83	PAR
28-0306	VINDAVVISARE,KÅPAN.GL 1100	PAR
28-0307	VINDAVVISARE,KÅPAN.GL 1200	PAR
28-0309	VENT.GALLER NED.GL1200LTD/SEI	PAR
28-0315	KROMTRIM BLINKERS,ASPENC/INT.S	PAR
28-0316	KROMGALLER,BLINKERS.GL1200 84-	PAR
28-0317	STRÅLKASTARGRILL,NEDRE.GL 1200	ST
28-0318	STRLKAST.VISIR&NED.GRILLGL1200	ST
28-0330	FÄSTSTAG,MARK.LJUS FRAMGAFFELN	PAR
28-0341	FÄSTE,EXTRALJUS,INTERSTATE ETC	PAR
28-0345	ANVÄND 355-4511 utan emblem	ST
28-0349	SIDOMARKERINGSLJUS,GULA.GL1200	PAR
28-0350	KOPPL/BROMSARM.STD.CHR.GL79-81	PAR
28-0351	KOPPL/BROMSARM,GP.KROM GL79-81	PAR
28-0352	KOPPL/BROMSARM,GP.KROM.GL82-83	PAR
28-0360	ÖVRE LOCK,4hål.Krom.HON/GL-81	ST
28-0364	NEDRE KÅPA,KROM.SKIVAH.GL-1981	ST
28-0365	ÖVRE LOCK,2hål.Krom.HON/GL82->	ST
28-0369	NEDRE KÅPA,krom.SKIVAH.GL1982-	ST
28-0370	HEL KÅPA,krom.SKIVAH.2HÅL 82-	ST
7717-15	KUPOLBULTSATS,HÖGERK.GL1975-79	SATS
7718-8	KUPOLBULTSATS,VÄNSTERK.GL75-79	SATS

VARUGRUPP 85 KULLAGER

16004	LAGER, SKF.20x42x8mm	ST
16006	LAGER, SKF.30x55x9mm	ST
16013	LAGER, SKF.65x100x11mm	ST
3304A	LAGER, SKF.20x52x22.2mm	ST
6001	LAGER, SKF.12x28x8mm	ST
6003	LAGER, SKF.17x35x10mm	ST
6003RS	LAGER, SKF.17x35x10mm	ST
6003Z	LAGER, SKF.17x35x10mm	ST
6008	LAGER, SKF.40x68x15mm	ST
6209	LAGER, SKF.45x85x19mm	ST
6301	LAGER, SKF.12x37x12mm	ST
63012RS1	LAGER, SKF.12x37x12mm	ST
6301RS	ANVÄND J6301RS	ST
6303Z	LAGER, SKF.17x47x14mm	ST
6304Z	ANVÄND J6304Z	ST
6305Z	LAGER, SKF.25x62x17mm	ST
J6002	KULLAGER 6002,KOYO.15x32x9mm	ST
J6201Z	KULLAGER 6201Z,KOYO.12x32x10mm	ST
J6202	KULLAGER 6202,KOYO.15x35x11mm	ST
J6202Z	KULLAGER 6202Z,KOYO.15x35x11mm	ST
J6203	KULLAGER 6203,KOYO.17x40x12mm	ST
J6203Z	KULLAGER 6203Z,KOYO.17x40x12mm	ST
J6204	KULLAGER 6204,KOYO.20x47x14mm	ST
J6204RS	KULLAGER 6204RS1,KOYO.20x47x14	ST
J6204Z	KULLAGER 6204Z,KOYO.20x47x14mm	ST
J6205	KULLAGER 6205,KOYO.25x52x15mm	ST
J6205Z	KULLAGER 6205Z,KOYO.25x52x15mm	ST
J6301	KULLAGER 6301,KOYO.12x37x12mm	ST
J63012RS	KULLAGER 63012RS1,KOY.12x37x12	ST
J6301RS	KULLAGER 6301RS1,KOYO.12x37x12	ST
J6301Z	KULLAGER 6301Z,KOYO.12x37x12mm	ST
J6302	KULLAGER 6302,KOYO.15x42x13mm	ST
J6302RS	KULLAGER 6302RS1,KOYO.15x42x13	ST
J6302Z	KULLAGER 6302Z,KOYO.15x42x13mm	ST
J6303	KULLAGER 6303,KOYO.17x47x14mm	ST
J6303RS	KULLAGER 6303RS1,KOYO.17x47x14	ST
J6303Z	KULLAGER 6303Z,KOYO.17x47x14mm	ST
J6303ZZ	KULLAGER 6303ZZ,KOYO.17x47x14	ST
J6304	KULLAGER 6304,KOYO.20x52x15mm	ST
J6304RS	KULLAGER 6304RS1,KOYO.20x52x15	ST
J6304Z	KULLAGER 6304Z,KOYO.20x52x15mm	ST
J6305	KULLAGER 6305,KOYO.25x62x17mm	ST
J6305RS	KULLAGER 6305RS1,KOYO.25x62x17	ST
J6305Z	KULLAGER 6305Z,KOYO.25x62x17mm	ST

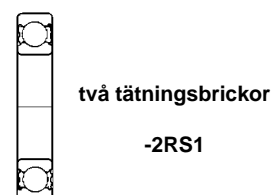
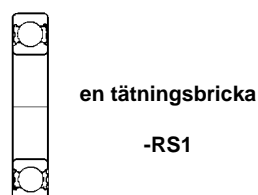
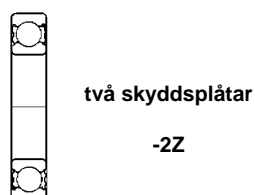
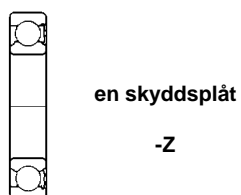

VARUGRUPP 86 TILLBEHÖR. JAPANARE



11146



11828

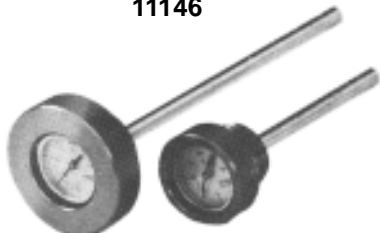

28-0452
gänga M30x2

28-0450
gänga M23x3



28-0471
28-0483



28-0460



28-0464



28-1000



28-0500

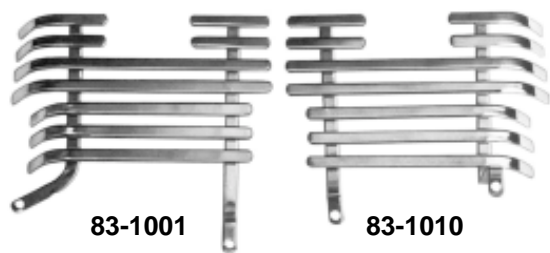

83-1001

83-1010

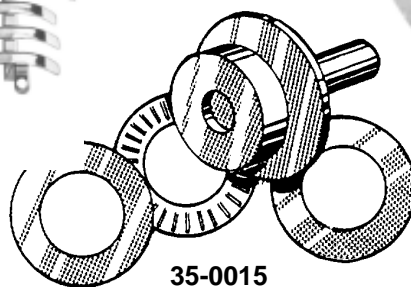

35-0015



28-0505



K&N DYNOJET KIT

VARUGRUPP 86 TILLBEHÖR. JAPANARE



ET25900



ET318B



ET318C



ET327



ET784



PK400

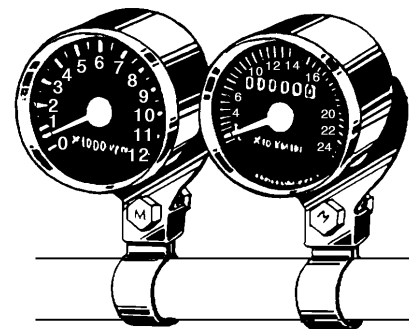

**MINIHASTIGHETSMÄTARE
MINIVARVRÄKNARE**

VARVRÄKNARE, MINIMÄTARE

Utförande som hastighetsmätaren. Graderad 0 - 12000 varv/min.

355-4610	Norton, alla modeller utom Commando	2:1 st
TCM 041	Honda CB 500 med de stora mätarna som original Honda CB 750 Suzuki, alla modeller Yamaha, alla modeller BSA Rocket 3 Norton Commando Triumph, alla modeller	4:1 st
TCM 051	Kawasaki 900/1000/1100	5:1 st
TCM 071	Honda CB 500 äldre modeller med de små originalmätarna	7:1 st

HASTIGHETSMÄTARE, MINIMÄTARE

Diameter 60 mm. Kromad. Med belysning. Graderad från 0 - 220 km/tim. Mycket hög precision. För montering på styret eller inbyggnad. Till japanska motorcyklar passar originalkabeln. Engelska Mc kräver en speciell kabeladaptör.

SPM 016	BSA/Triumph, alla modeller t.o.m. 1966	UTVÄXLING 1,6:1 st
355-4606	BSA 1967-75 Norton, alla modeller Triumph, alla 2-cyl. 1967-79 Triumph T 150 Trident, alla	1:1 st
SPM 022	Honda, Kawasaki, Suzuki, Yamaha, alla modeller	2,1:1 st

KROMAT FÄSTE

För att montera minimätarna på styret.

355-4615	Kromat fäste	st
-----------------	--------------------	----

VARUGRUPP 86 TILLBEHÖR. JAPANARE

003-0510	LJUDDÄMPARE, GS 1000	PAR
004-0308	AVGASSYSTEM 4-2.YAMAHA XS1100	SATS
06-0004AD	LJUDDÄMPAR-ADAPTER, KAW 900	PAR
08-0984	ANVÄND 08-0030	PAR
111128	LÖS BRYTARE+KOND.för8500/8501	ST
11146	LOCK,KROMAT.FRAMBROMSCYL.YAMA	ST
11828	AVGASSYST.XV750 81-83,920VIRAG	SATS
28-0450	OLJETEMPMÄTARE,CX/GL500,VF750	ST
28-0452	OLJETEMPMÄTARE YAMA500-600 1cy	ST
28-0460	HAST.MÄTARE 0-220.HO/KAW/SU/YA	ST
28-0464	VARVRÅKNARE1:4,CB750,SUZ,YAMA	ST
28-0465	VARVRÅKNARE1:5,KAWA 900/1000	ST
28-0471	MICROHST.48mm.HD1:1 Låda68-80	ST
28-0473	MICROHST.48mmAllaJPANSKA+HD1:2	ST
28-0481	MICROVARV.48mm.1:2 HARLEY & XL	ST
28-0483	MICROVARV.48mm HONDA750/SUZ/YA	ST
28-0490	MICROVARV.48mm.Elec.2cyl 4takt	ST
28-0500	MÄTARKÅPOR CB500/750/GOLD WING	PAR
28-0501	MÄTARKÅPA, KZ650/750, 900/1000	ST
28-0505	NEDRE MÄTARKÅPOR,KAWA 1000/900	PAR
28-1000	VENT.HUSLOCK,FLÄNS.CB500/750	ST
28-1005	FLÄNSAD LOCKSATS, CB 500/550	SATS
28-1006	FLÄNSAD LOCKSATS, CB750 69-78	SATS
35-0015	NÄLLAGRAT URTRAMP.LAGER KAWA.	SATS
5655	JARDINE4-2.KAWA KZ/SR 650	SATS
61-3046	T-PCKN HONDA CB500—>605cc61mm	ST
61-3056	T-PCKN HONDA CB500—>555cc59mm	ST
65-9020	IBCO T-PCKN.GS750->858cc69,5mm	ST
65-9021	IBCO T-PCKN.GS750->882cc70,5mm	ST
65-9040	CYL.FOTSPCKN.CB750->900 69-78	ST
71-0065	HAST.KABEL+20 cm,KAWA 900/1000	ST
71-0066	HAST.KABEL+20 cm,SUZ GS500/750	ST
75-0050	HÅRDA KOPPLINGSFJÄDRAR, CB500	SATS
75-0052	HÅRDA KOPPLINGSFJ. CB750 F1	SATS
75-0053	HÅRDA KOPPLINGSFJ. CB750 F2 K7	SATS
81-9023	K&N DYNOJET KIT.YAMAHA FJ1100	SATS
81-9025	K&N DYNOJET KIT.KAWA GPZ900R	SATS
81-9045	K&N DYNOJET KIT.YA FZ750 85-90	SATS
81-9093	K&N DYNOJET KIT.GSXR1100 86-88	SATS
83-1001	KYLFLÄNSAR,CYLINDER HON.CB750	PAR
83-1010	KYLFLÄNSAR,CYLINDER KAW900/100	PAR
8650	JARDINE4-1.YAMAHA XJ650	SATS
CCH292-2	LÅNG KOPPLINGSKABEL,CB 450	ST
CCH300-2	LÅNG KOPPL.KABEL,CB750K&F69-78	ST
CCH323-2	LÅNG KOPPLINGSKABEL,CB500K1-K2	ST
CCK216-2	LÅNG KOPPL.KABEL,KAWA750 3cyl	ST
CCK225-2	LÅNG KOPPL.KABEL,KAWA500 3cyl	ST
CCK249-2	LÅNG KOPPL.KABEL,KAWA900/1000	ST
CCY306-2	LÅNG KOPPL.KABEL,YA.XS2/TX650	ST
CCY371-2	LÅNG KOPPL.KABEL,YA.TX750 2cyl	ST
CSH300-076	HAST.KA+6",rostfr.XV750/XJ650	ST
CSH300-078	HAST.KA+6",rostfr.GSX250/400	ST
CSH300-079	HAST.KA+6",rostfr.KAWA900/1000	ST
CSH300-520	HAST.KABEL+20cm,CB750 K1-K6	ST
CSH323-520	HAST.KABEL+20cm,HONDA CB500	ST
CSY256-520	HAST.KABEL+20cm,YAMAHA XS 1	ST
CSY306-520	HAST.KABEL+20cm,YA.XS2/TX650	ST
CSY342-520	HST.KBL,110cmYAMA.2xM12muttrar	ST
CSY343-520	HST.KBL,114cmYA XJ550-750XS850	ST
CWH323-2	LÅNG KABELSATS,CB500K1-K2 4cyl	SATS
CWK216-2	LÅNG KABELSATS,KAWA 500 3CYL	SATS

VARUGRUPP 86 TILLBEHÖR. JAPANARE (forts)

CWK237-2	LÅNG KABELSATS,KAWA 750 3CYL	SATS
CWS163	LÅNG KABELSATS,SUZUKI GS750	SATS
CWY412-2	LÅNG KABELSATS,YAMA.TX750 2cyl	SATS
ECK243C	KOPPL.LOCK,KAW 900/1000 73-80	ST
ECK243PC	OLJEPUMPSLOCK,KAW900/1000 ->80	ST
ECK243S	STARTMOTORLOCK,KAW900/1000->80	ST
ECK268C	KOPPLINGSLOCK KAW Z650 77-82	ST
ECK268D	GENERATORLOCK,KAW Z650 77-82	ST
ECK268P	BRYTARLOCK,KAW Z650 77-82	ST
ECS128-4S	LOCK4st.Sidan topl.GS750/1000	SATS
ECS128P	BRYTARLOCK,SUZUKI GS750 77-80	ST
ET25900	GRILL f/KYLARE.krom.VT600C 88-	ST
ET318B	BROMSARM,VINKLAD.HONDA m/truma	ST
ET318C	KOPPL.ARM,VINKLAD.HONDA	ST
ET327	BRMSARM,VNKLAD.HON&KAW m/skiva	ST
ET333	ANVÄND ET 327	ST
ET334	KOPPL.ARM,VINKLAD.KAWASAKI	ST
ET784	KOPPL/BROMSARM,krom.HONDA 79-	PAR
ET936	LOCK,krom,SÄKRINGSHÅLL.CB 900	ST
ET9361	SÄKRINGSLOCK,krom.STYRET HONDA	ST
FL152	KOPPLINGSLOCK, HONDA CB 750	ST
FL154	KAMKÅPA, HONDA CB 750	ST
IB305KA	KAMAXELPLUGG ALU.KAWA900/1000	PAR
PK140	TT-PIPES,KAWASAKI KZ 400	PAR
PK400	AVGASSYSTEM 2-1 KAWASAKI KZ400	SATS
SPM022	MINIHST.60mmHD1:2+allaJAPANSKA	ST
TCM041	MINIVARV.60mm HONDA750/SUZ/YAM	ST
TCM051	MINIVARV.60mm KAW900/1000/1100	ST
TCM071	MINIVARV.60mm HON->500cc —>77	ST

VARUGRUPP 88 RESERVDELAR. JAPANARE

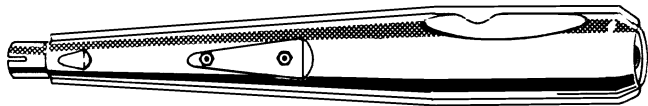

06-2078



06-2082

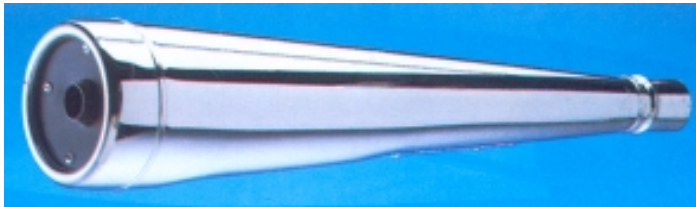

06-2086



06-2090



06-2089

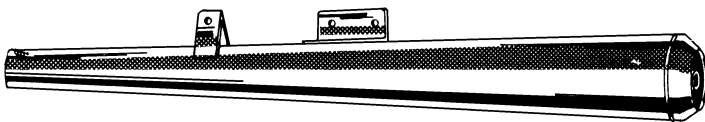

06-2101

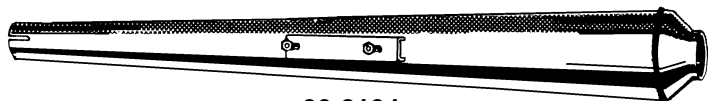

06-2104



24-1100



24-1115



1862/57



23040029



1862/70 → 1862/81



20-1020
20-1021



24-0190 24-0191 24-0192

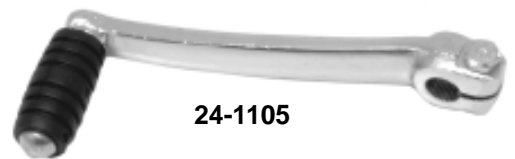

24-1105

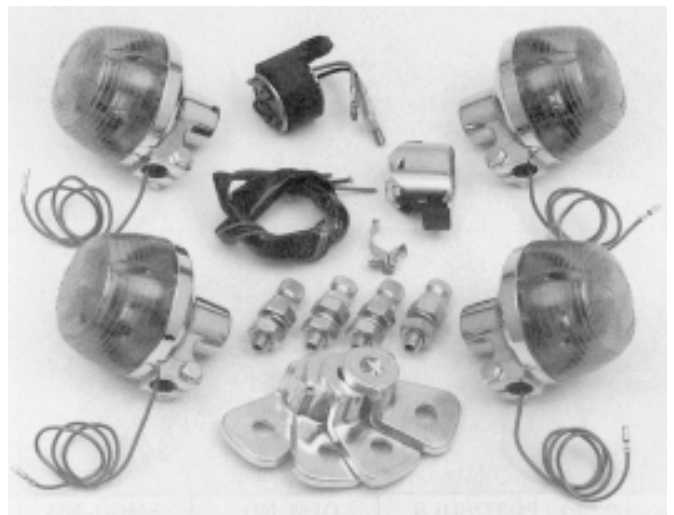

1862/56
1863/56

VARUGRUPP 88 RESERVDELAR. JAPANARE

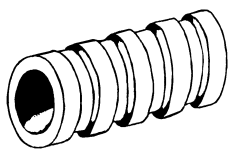

24-1120

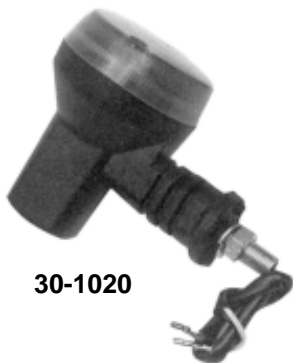

30-1020



30-1021



60-0377
60-0378



30-1026



30-1202



30-1200



30-1030



ET1582



ET1583



ET1584



ET1587



ET19400



ET362



ET370



ET376



ET377



ET36510



ET43320



ET44210

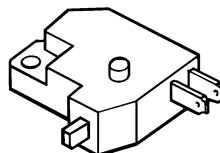

ET50750



ET7101



ET7103



ET7113

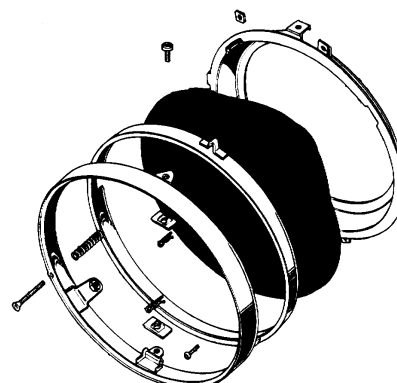

ET64330

VARUGRUPP 88 RESERVDELAR. JAPANARE



ET7134



ET78610



ET806



ET8061

VARUGRUPP 88 RESERVDELAR. JAPANARE

0211103168	SKRUV,3x16mm,BLINKGLAS SUZ.	ST
0211104508	SKRUV,4x50mm,BAKLJUSGLAS SUZ.	ST
0211104558	SKRUV,4x55mm,BAKLJUSGLAS SUZ.	ST
0213103167	SKRUV,3x15mmförsänkt,BLINKGLAS	ST
06-2076	REPLICADÄMP,VÄ.HON CB350 68-74	ST
06-2078	REPLICADÄMP,HÖ.HON CB350 68-74	ST
06-2080	REPLICADÄMP,VÄNSTR.CB250N/400N	ST
06-2082	REPLICADÄMP,HÖGER.CB250N/400N	ST
06-2084	REPLICADÄMP,VÄ.CX500 78-82	ST
06-2086	REPLICADÄMP,HÖ.CX500 78-82	ST
06-2088	REPLICADÄMP,VÄ. GSX 250 81-84	ST
06-2089	MELLANRÖR, SUZUKI GSX250 81-84	ST
06-2090	REPLICADÄMP,HÖ. GSX 250 81-84	ST
06-2092	REPLICADÄMPARE, VÄ.CX500C 81-84	ST
06-2094	REPLICADÄMPARE, HÖ.CX500C 81-84	ST
06-2101	REPLICADÄMP,YAMAHA SR500 78-81	ST
06-2102	REPLICADÄMP,VÄ.YAMAHA XS650	ST
06-2104	REPLICADÄMP,HÖ.YAMAHA XS650	ST
06-2181	AVGASRÖR HONDA CB250N/400N	PAR
06-2185	AVGASRÖR HONDA CX500 78-82	PAR
0926316004	NÅLLAGER,KOLVEN SUZ.T20/T250	ST
0926318005	NÅLLAGER,KOLVEN.SUZUKI T500	ST
0928330001	TÄTRING,BAKHJUL SUZUKI	ST
0928348001	TÄTRING,FRAMHJUL VÄ.SUZ T125-2	ST
0928526001	TÄTRING,FRAMHJUL,SUZUKI	ST
1022541200	LÅSBRICKA BAKDREV,AS1/2/3,RD.	ST
111610	BRYTARE ACCEL,VÄ.KAWA900/1000	ST
111611	BRYTARE ACCEL,HÖ.KAWA900/1000	ST
1221168100	VEVTAPP,YAMAHA AS1/2/3,RD125	ST
1321632100	LAMELL,YAMAHA AS1/2	ST
1321811301	VÄXELGUMMI, YAMAHA	ST
1322536400	RYCKUTJÄMNARE,BAKDREV.YAMA125	ST
13379230350	VEVTAPP, HONDA 125 ORG.	ST
1371633300	KOPPLINGSFJÄDER,YAMAHA AS1/2	ST
1378291201	KOPPLINGSARM,YAMAHA AS2	ST
1378292201	KOPPLINGSARM,YAMAHA AS2	ST
1561561801	KICKGUMMI,YAMAHA	ST
1562741300	FOTGUMMI,YAMA AS1/2/3,RD125	ST
17910297750	GASKABEL,HONDA CB350 1968-74	ST
17910300610	GASKABEL,DRAG HO.CB500/750->78	ST
17910342000	GASKABEL,HONDA CB125 K3/K5	ST
17920300610	GASKABL,RETUR HO.CB500/750->78	ST
17920323620	GASKABL,RETUR,HO.CB500/750->78	ST
1831151200	O-RING VEVAXEL,YAMA AS1/2/3,RD	ST
1831160101	KOLVRINGSATS,YAMAHA AS1/2+0,50	1CYL
1831165100	VEVSTAKE,YAMAHA AS1/2/3	ST
1832343500	GAFFELKRONA,ÖVRE.YAMAHA AS2	ST

VARUGRUPP 88 RESERVDELAR. JAPANARE (forts)

1832536601	DREVFÄSTE BAKHJUL,AS1/2/3,RD.	ST
1832538800	KEDJESTRÄCKARE,VÄNSTER AS1/AS2	ST
1832538900	KEDJESTRÄCKARE,HÖGER AS1/AS2	ST
1832634100	HANDBROMSKABEL,YAMAHA AS2 1971	ST
1838291010	HANDTAGSFÄSTE,VÄNSTER.YAMA AS2	ST
1838292010	HANDTAGSFÄSTE,HÖGER.YAMAHA AS2	ST
1838331270	BLINKERSGLAS,YAMAHA XS1/2	ST
1838333220	BLINKERSGLAS YAMAHA 125 m.fl	ST
1838335021	BLINKERSRELÄ,12V.YAMA AS1/2/3	ST
1838472100	BAKLJUSGLAS,YAMAHA AS1/2	ST
1838472401	SKRUV,4x45mm,BAKLJUSGLAS AS1/2	ST
1862-54	FÄSTVINKEL för BLINKERSLYKTA	ST
1862/56	BLINKERSSATS, mod.HONDA 6VOLT	SATS
1862/57	BLINKERS,HONDA alla mod.->1975	ST
1862/58	BLINKERSGLAS,HONDA ->1975 m.fl	ST
1862/59	SKRUV,3x25mm försä.BLINKGL.HON	ST
1862/70	BLINKERSARM,25mm,HONDA	ST
1862/71	BLINKERSARM,40mm,HONDA	ST
1862/72	BLINKERSARM,60mm,HONDA	ST
1862/73	BLINKERSARM,100mm,HONDA	ST
1862/76	BLINKERSARM,68mm,YAMAHA	ST
1862/80	BLINKERSARM,30mm.KAWASAKI	ST
1862/81	BLINKERSARM,95mm.KAWASAKI	ST
1863/56	BLINKERSSATS,MOD.HONDA 12Volt.	SATS
20-1020	HANDTAGSFÄSTE,UNDRE,VÄ.HONDA	ST
20-1021	HANDTAGSFÄSTE,UNDRE,HÖ.HONDA	ST
20-1022	GASRULLE,nylon.HONm/drag&retur	ST
2142538800	KEDJESTRÄCKARE,VÄNSTER.YA AS3	ST
2144107200	LAMELL,SUZUKI T125-2	ST
2144111000	LAMELL,SUZUKI T 20	ST
2144115000	LAMELL,SUZUKI T250/350,T500	ST
2144116500	LAMELL,SUZUKI GT380J	ST
2148291101	HANDTAGSFÄSTE,VÄ.ENDAST KLON	ST
2182631100	GASKABEL,ÖVRE.YAMAHA AS2	ST
22201240000	LAMELL,HONDA CB125 K3/5,B6	ST
22870240000	KOPPLINGSKABEL, HONDA CB125 K3	ST
22870297750	KOPPLINGSKBL.HONDA CB350 68-74	ST
22870300000	KOPPL.KABEL,HON CB750K&F 69-78	ST
22870323620	KOPPL.KABEL CB500 K1-K2 72-77	ST
22870336000	KOPPLINGSKABEL, HONDA CB125 K5	ST
23040029	BLINK KAW400/650/750/900/1000.	ST
23040029/1	BLINKERSGLAS KAWA för23040-029	ST
23040029/2	SKRUV,4x35mm,BLINK.GLAS,KAWA	ST
2338292131	HANDTAGSFÄSTE,HÖ.ENDAST KLON	ST
2378431500	STRÅLKASTARSARG,YAMAHA AS2/3	ST
24-0190	X-lång TRYCKSTÅNG.KAWA 400-600	SATS
24-0191	X-lång TRYCKSTÅNG.KAWA 650-750	SATS
24-0192	X-lång TRYCKSTÅNG.KAW1000-1100	SATS
24-1006	BULT&MUTTER M6,KEDJESTRÄCKARE	ST
24-1007	BULT&MUTTER M7,KEDJESTRÄCKARE	ST
24-1008	BULT&MUTTER M8,KEDJESTRÄCKARE	ST
24-1010	BULT&MUTTER M10,KEDJESTR.KAWA	ST
24-1100	VÄXELPEDAL,CB650,CB750/900 79-	ST
24-1105	VÄXELPEDAL,CB750K1-K6/GS850G	ST
24-1109	VÄXELPDL,Z550/650/750/900/1000	ST
24-1115	VÄXELPEDAL,smidd.GSX-R m.flera	ST
24-1120	VÄXELGUMMI,universal.10x35 mm	ST
24-1120/10	VÄXELGUMMI,univSKYLTKARTA/10st	KRTA
2411811100	VÄXELPEDAL,YAMAHA AS1/2	ST
2412633541	KOPPLINGSKABEL,YAMAHA AS2	ST
245233406033	GAFFELKRONA,UNDRE.YAMAHA AS2	ST

VARUGRUPP 88 RESERVDELAR. JAPANARE (forts)

2468355000	HAST.KABEL,YAMAHA AS3	ST
24701286010	VÄXELPEDAL,HO CB350 2cyl.68-74	ST
24701300020	VÄXELPEDAL, HONDA CB750K1-6/F1	ST
24781205000	VÄXELGUMMI, HONDA	ST
2482538800	KEDJESTRÄCKARE,HÖGER.YA AS3	ST
2522513000	BROMSBACK,FRAM.YAMAHA AS2	ST
2522632100	OLJEPUMPSKABEL,YAMAHA AS1/2	ST
2528250830	TÄNDNINGSLÅS,YAMAHA AS2	ST
2528355000	HAST.MÄTAREKABEL,YAMAHA AS2	ST
2528356000	VARVRÄKNAREKABEL,YAMAHA AS2	ST
2528431040	STRÅLKASTARINSATS,YAMAHA AS2/3	ST
2562538800	KEDJESTRÄCKARE YAMAHA XS 2	ST
2562631101	GASKABEL,drag,YAMAHA XS 2	ST
2562631200	GASKABEL,retur,YAMAHA XS 2	ST
2562741300	FOTGUMMI,YAMAHA XS1/2	ST
2565203201	VÄXELGUMMI, SUZUKI	ST
2568356000	VARVRÄKNAREKABEL YAMAHA XS 2	ST
2568472100	BAKLJUSGLAS,YAMAHA AS3/XS2	ST
2568472460	SKRUV,4x60mm,BAKGLAS AS3/XS2	ST
2635201000	KICKGUMMI,SUZUKI	ST
28-0344	FÄSTBULT,BLINKERS.19mm.GOLDWIN	ST
28300300000	KICKPEDAL, HONDA CB750K1-K7	ST
28307254000	KICKGUMMI,HONDA CB250/350/450	ST
28311001000	KICKGUMMI,HONDA CB125K3/5	ST
30-0021	STRLK.HUS,svrt,m/sarg.KAWA 900	ST
30-0022	STRLK.HUS,krom,m/sarg.KAWA 900	ST
30-0023	STRLK.HUS,kolibr,m/sarg.KAW900	ST
30-1003	BLINKERS,UNIVERSAL.GUMMIHÄNGD.	ST
30-1004	LÖST BLINKERSGLAS till 30-1003	ST
30-1005	BLINK.GLAS YA FS1 1978-	ST
30-1020	BLINKERS,KAWA KL250R/600R,FRAM	ST
30-1021	BLINKERS,KAWA KL250R/600R,BAK	ST
30-1022	BLINKERS KAW ZL250/400/750/900	ST
30-1024	BLINKERSGLAS,KAWA KL250R/600R	ST
30-1025	BLINKERS,GSX750/1100 83-86kort	ST
30-1026	BLINKERS,GSX750/1100 83-86lång	ST
30-1029	BLINK.GLAS GSX750/1100 83-86	ST
30-1030	BLINKERS,GSX-R400/750/1100fram	ST
30-1031	BLINKERS,GSX-R400/750/1100bak	ST
30-1034	BLINK.GLAS GSX-R400/750/1100	ST
30-1035	BLINKERS,SUZUKI 35603-47230	ST
30-1200	BLINKERS,vä fram.GSX-R750 97->	ST
30-1201	BLINKERS,hö fram.GSX-R750 97->	ST
30-1202	BLINKERS,vä bak. GSX-R750 97->	ST
30-1203	BLINKERS,hö bak. GSX-R750 97->	ST
30-1204	BLINKERSGLAS för 30-1200->1203	ST
30-19812	KPL.ARM KAWA Z1 73-75,H2 72-75	ST
30-19821	BRMSARM Z650 77-79,Z1000 78-81	ST
30-29301	BRMSARM CB350F—>750->78, Z1	ST
30-32902	KPL.ARM KAWA Z900—>1300 76-83	ST
3068355000	HAST.MÄTAREKABEL YAMAHA XS 2	ST
30700259810	KABELSKO"HONDA 125".alla1&2cyl	ST
30700292610	TÄNDKABELSKO,HONDA CB450	ST
30700300010	KABELSKO,SVÄNGD.SVART BAKELIT	ST
30710300010	KABELSKO,RAK.SVART BAKELIT	ST
3071632100	LAMELL,YAMAHA AS3/RD125	ST
307233405033	GAFFELKRONA,UNDRE.YAMAHA AS3	ST
3072343598	GAFFELKRONA,ÖVRE.YAMAHA AS3	ST
3072513000	BROMSBACK,FRAM.YAMAHA AS3	ST
3072631110	GASKABEL,YAMAHA AS3 1972	ST
3072632100	OLJEPUMPSKABEL,YAMAHA AS3 1972	ST

VARUGRUPP 88 RESERVDELAR. JAPANARE (forts)

3072633520	KOPPLINGSKABEL,YAMAHA AS3 1972	ST
3072634110	HANDBROMSKABEL,YAMAHA AS3 1972	ST
3078250830	TÄNDNINGSLÅS,YAMAHA AS3.2LÄGEN	ST
3078356000	VARVRÄKNAREKABEL,YAMA AS3 1972	ST
31700303033	LIKRIKTARE,HONDA CB125 K3/5	ST
31700323015	LIKRIKTARE,HONDA CB500	ST
33101246621	STRÅLK.SARG,HONDA CB125 K3/5	ST
33101283601	STRÅLK.SARG,CB350/450 —>1971	ST
33120283601	STRÅLK.INSATS CB350/450—>1971	ST
33130237600	GLÖDLAMP SHÄLLARE CB125 K3/5	ST
3341020120	TÄNDSPOLE,SUZUKI T125-2	ST
33701041671	BAKLJUSGLAS,HONDA CB350/450-71	ST
33702302003	BAKLJUSGLAS,CB125K3/5,CB500mfl	ST
3494011030	VARVRÄKNAREKABEL,SUZUKI T20	ST
3512715613	STRÅLKASTARSARG,SUZUKI T125-2	ST
35250292003	HANDTAGF,VÄ.CB125K3,CB350/450	ST
35300317671	HANDTAGSFÄSTE,HÖ.HON.CB450 71-	ST
3561206110	BLINKERSGLAS,SUZUKI T20	ST
3571211010	BAKLJUSGLAS,SUZUKI T20	ST
3571215011	BAKLJUSGLAS,SUZ.T125-2/T500	ST
3571218010	BAKLJUSGLAS,SUZ.T250-2/T500R	ST
3571229012	BAKLJUSGLAS,SUZ.T250J/T500J	ST
3571231610	BAKLJUSGLAS,SUZ.GT380J/GT750J	ST
37260286000	VARVRÄKNAREKABEL,HON.CB125 K5	ST
37260292020	VARVRÄKNAREKABEL,HON.CB450 5VÄ.	ST
37260300000	VARVRÄKNAREKABEL,HON.CB500/750	ST
37260304000	VARVRÄKNAREKABEL,HON.CB 125 K3	ST
37261286000	HASTIGHETSMÄTARKABEL,CB125 K5	ST
38300286008	BLINKERSRELÄ,HONDA CB350 68-74	ST
38300292028	BLINKERSRELÄ,HONDA CB450	ST
38300303000	BLINKERSRELÄ,HONDA CB125K3	ST
38300304620	BLINKERSRELÄ,HONDA CB125K5	ST
3961163101	ORIGINALKOLV YAMA RD125->75STD	ST
3961471001	LJUDDÄMPARE,Vä,YAMA RD125 orig	ST
3961472001	LJUDDÄMPARE,Hö,YAMA RD125 orig	ST
40532283010	KEDJESTRÄCKARE HONDA CB450	ST
40543240000	KEDJESTRÄCKARE HONDA CB125K3/5	ST
40543300000	KEDJESTRÄCKARE CB500/750 69-78	ST
41241222000	RYCKUTJÄMNARE HONDA CB125K3/5	ST
41241300040	RYCKUTJÄMNARE BRED.ACB750	ST
4311020000	BROMSPEDAL,SUZUKI T125-2	ST
43120240000	BROMSBACK,BAK.HONDA CB125K3/5	ST
43120286000	BROMSBACK,BAK.HONDA CB 350	ST
44830240000	HASTIGHETSMÄTARKABEL,CB125 K3	ST
44830286000	HASTIGHETSMÄTARKABEL,HON.CB350	ST
44830292030	HASTIGHETSMÄTARKABEL,CB450 5VÄ	ST
44830300672	HAST.MÄTARKABEL CB 750 K1-K6	ST
44830323000	HASTIGHETSMÄTAREKABEL, CB 500	ST
45120235000	BROMSBACK,FRAM.HONDA CB125K3/5	ST
45120283000	BROMSBACK,FRAM.HONDA CB450	ST
45120286000	BROMSBACK,FRAM.HONDA CB350	ST
45450235000	HANDBROMSKABEL, HONDA CB125 K5	ST
45450292010	HANDBROMSKABEL, HONDA CB450	ST
45450297750	HANDBROMSKBL.HONDA CB350 68-74	ST
46500303040	BROMSPEDAL,HONDA CB125 K3	ST
46500336000	BROMSPEDAL,HONDA CB125 K5	ST
50661283010	FOTGUMMI,HONDA CB250/350/450	ST
50661310000	FOTGUMMI,HONDA CB500/750	ST
53170286670	BROMSARM,HONDA CB125K5/CB350K4	ST
53175216670	BROMSARM,CB125K3/350/450trumma	ST
53178216670	KOPPL.ARM,CB125K3/CB350/CB450	ST

VARUGRUPP 88 RESERVDELAR. JAPANARE (forts)

53190286670	KOPPL.ARM,CB450K5/CB500/CB750	ST
53200304000B	GAFFELKRONA,UNDRE.CB 125 K3	ST
53200342730B	GAFFELKRONA,UNDRE.CB 125 K5	ST
53230242000	GAFFELKRONA,ÖVRE. CB 125 K3	ST
53230316670	GAFFELKRONA,ÖVRE. CB 125 K5	ST
54011048	KOPPL.KABEL,KAW.900/1000 73-80	ST
54012081A	GASKABEL,DRAG,KAWA 900/1000	ST
54012087B	GASKABEL,RETUR,KAWA 900/1000	ST
5441011000	BROMSBACK,FRAM.SUZ.T20/T250	ST
5762031010	KOPPL.ARM,SUZ.GT380J/GT750J	ST
60-0010	KABELSKO,BAKELIT.30700-292-000	ST
60-0015	KABELSKO,BAKELIT.30701-323-013	ST
60-0200	KONDENSATOR CB125K3(v/brytarna	ST
60-0201	KONDENSATOR CB125K3/5,B6v.sple	ST
60-0202	KONDENSATOR CB72/77 1962-69	ST
60-0203	KONDENSATOR CB125T,350/450 2cyl	ST
60-0204	KONDENSATOR CB350/500/750 4cyl	ST
60-0205	KONDENSATOR GL1000 1975-79	PAR
60-0210	KONDENSATOR Z 250A	ST
60-0211	KONDENSATOR Z400B/C/H, Z440A/B	ST
60-0212	KONDENSATOR Z550/Z650/Z750	ST
60-0213	KONDENSATOR Z750 2 cyl.	ST
60-0214	KONDENSATOR 900Z1 1973-74	ST
60-0215	KONDENSATOR KAW.900/1000 75-80	PAR
60-0220	KONDENSATOR GT125->1975,GT250	ST
60-0221	KONDENSATOR GT125->1975,GT250	ST
60-0222	KONDENSATOR GT125 76->,GT125X4	ST
60-0223	KONDENSATOR GP125,TS125	ST
60-0224	KONDENSATOR SUZUKI T20 vänster	ST
60-0225	KONDENSATOR SUZUKI T20 höger	ST
60-0226	KONDENSATOR GS850/GS1000,GT750	ST
60-0227	KONDENSATOR GS750/850/1000	ST
60-0230	KONDENSATOR YA.125cc,alla 2cyl	ST
60-0231	KONDENSATOR RS100,DT125MX,FS1	ST
60-0232	KONDENSATOR RD250/350/400	ST
60-0233	KONDENSATOR SR/TT/XT500 76-81	ST
60-0234	KONDENSATOR XS1/2,XS650,TX650	ST
60-0235	KONDENSATOR XS750 3cyl.	ST
60-0236	KONDENSATOR YAMA XS360/XS400	ST
60-0300	BRYTARE,HONDA Z50A,XR75,XR80	ST
60-0301	BRYTARE,CB125K3/5,B6 KOKUSAN	ST
60-0302	BRYTARE,CB125K3/5.B6,TT/XT500	ST
60-0303	BRYTARE,VÄ.HONDA CB/CM125twin	ST
60-0304	BRYTARE,HÖ.HONDA CB/CM125twin	ST
60-0305	BRYTARE,VÄ.HONDA CB72/77.62-68	ST
60-0306	BRYTARE,HÖ.HONDA CB72/77.62-68	ST
60-0307	BRYTARE,VÄ.CB250/350twin 68-74	ST
60-0308	BRYTARE,HÖ.CB250/350twin 68-74	ST
60-0309	BRYTARE,VÄ.HONDA CB450,GL1000	ST
60-0310	BRYTARE,HÖ.HONDA CB450,GL1000	ST
60-0311	BRYTARE,VÄ.GS750->1000,CB350/4	ST
60-0312	BRYTARE,HÖ.GS750->1000,CB350/4	ST
60-0313	BRYTARE,VÄ.HONDA CB500/550/750	ST
60-0314	BRYTARE,HÖ.HONDA CB500/550/750	ST
60-0330	BRYTARE,KAWA S2,SUZ.T250/500	ST
60-0331	BRYTARE,VÄ.Z500/650/750/900/10	ST
60-0332	BRYTARE,HÖ.Z500/650/750/900/10	ST
60-0350	BRYTARE,SUZUKI T125-2.1970-71	ST
60-0351	BRYTARE,SUZUKI GP/TS125 72-91	ST
60-0352	BRYTARE,HÖ.SUZUKI GT125/380J	ST
60-0353	BRYTARE,VÄ.SUZUKI T20.1967-69	ST

VARUGRUPP 88 RESERVDELAR. JAPANARE (forts)

60-0354	BRYTARE,HÖ.SUZUKI T20 1967-69	ST
60-0370	BRYTARE,AS2/3,RD125/125DX	ST
60-0371	BRYTARE,FS1/FS1DX,DT125MX	ST
60-0372	BRYTARE,VÅ&HÖ.YA.R5B,RD250/350	ST
60-0373	BRYTARE,VÅ.XS500/750, TX500	ST
60-0374	BRYTARE,HÖ.YAMAHA XS/TX500	ST
60-0375	BRYTARE,YA.XS1/2,XS650, TX750	ST
60-0377	BRYTARE,VÅ.YAMA XS250/360/400	ST
60-0378	BRYTARE,HÖ.YAMA XS250/360/400	ST
60-0400	BRYTARPLATTA,kpl.CB125 K3/5,B6	ST
60-0435	BRYTARPLATTA,kpl.Z750 2cyl	ST
6141020100	KEDJESTRÄCKARE,HÖ.SUZ.T125-2	ST
6142020100	KEDJESTRÄCKARE,VÅ.SUZ.T125-2	ST
76-0103	BROMSKLOSSAR,45105/106-323-043	PAR
76-0104	BROMSKLOSSAR,45105-413-003	PAR
76-0105	BROMSKLOSSAR,45105/106-390-003	PAR
76-0106	BROMSKLOSSAR,43211-431-673	PAR
76-0107	BROMSKLOSSAR,45105-371-006	PAR
76-0108	BROMSKLOSSAR,43211-392-006	PAR
76-0110	BROMSKLOSSAR,45340/345-351-700	PAR
76-0113	BROMSKLOSSAR,45105-438-004	PAR
76-0202	BROMSKLOSSAR,404-20000-11	PAR
76-0203	BROMSKLOSSAR,1J3-20000-13	PAR
76-0204	BROMSKLOSSAR,1J3-W0045-00	PAR
76-0205	BROMSKLOSSAR,2G2-W0045-00	PAR
76-0206	BROMSKLOSSAR,1J3-20000-63	PAR
76-0207	BROMSKLOSSAR,2R6-W0045-00	PAR
76-0301	BROMSKLOSSAR,59100-18840	PAR
76-0303	BROMSKLOSSAR,59100-36830	PAR
76-0304	BROMSKLOSSAR,59100-45820	PAR
76-0306	BROMSKLOSSAR,59300-45820	PAR
76-0307	BROMSKLOSSAR,59100-11850	PAR
76-0308	BROMSKLOSSAR,59300-47820	PAR
76-0309	BROMSKLOSSAR,59100-45820	PAR
76-0310	BROMSKLOSSAR,69100-44810	PAR
76-0311	BROMSKLOSSAR,69300-47820	PAR
76-0406	BROMSKLOSSAR,43050/51-003A/02B	PAR
76-0407	BROMSKLOSSAR,43050/51-011A/11B	PAR
76-0408	BROMSKLOSSAR,43050/51-1004A/B	PAR
76-0660	BUSSN.+STÖTSTÅNG.Hydr kplhndtg	SATS
84-1000	TERMOSTATm/packn.RD250LC/350LC	SATS
8472	ACCEL BRYT+KOND.GS400—>750kok	SATS
9011606100	DRAGBULTCYLINDER.AS1/2/3/RD125	ST
9011608043	PINNBULT,AVGASRÖR. AS3/RD/DX	ST
9017606002	KUPOLMUTTER, TOPPLOCK.YAMA 125	ST
91101205010	RULLAR,VEVSTAKSLAGER.CB125K3/5	ST
91251230000	TÄTRING,FRAMHJUL.CB125K3/5	ST
91252230000	TÄTRING,FRAMHJUL.CB125/250/350	ST
91253286013	TÄTRING,BAKHJUL.HON CB250/350	ST
91257230000	TÄTRING,BAKHJUL.CB125 K3/5	ST
9310218008	TÄTRING,FRAMHJUL.YAM AS1/2/3	ST
9310422018	TÄTRING,BAKHJUL.YAMA AS1/2/3	ST
9310547007	TÄTRING,FRAMHJUL.YAMA AS1/2/3	ST
9310626005	TÄTRING,BAKHJUL.YAMA AS1/2/3	ST
9321042101	O-RING,BAKHJUL.YAMA AS1/2/3	ST
9331011201	NÅLLAGER,KOLVEN YAMA AS1/2/3	ST
9331022242	NÅLLAGER,KOLVEN.YAMAHA XS1/2	ST
9350004045	SKRUV,4x45mm,BAKLJUSGLAS HONDA	ST
9350004050	SKRUV,4x50mm,BAKLJUSGLAS HONDA	ST
9460115000	LÅSRING,KOLVBULT.CB350,CB500	ST
9530108600	MUTTER BAKDREV,AS1/2/3/RD125	ST

VARUGRUPP 88 RESERVDELAR. JAPANARE (forts)

B442/HO125	BULTSATS,BAKDREV.HONDA CB125	SATS
CSK040-1	HAST.KABEL KAWASAKI 900/1000	ST
CZK015-T	VARV.KABEL,KAW900/10 54018-015	ST
ET158	REP.SATS TÄNDN.LÅS,HONDA 77-82	SATS
ET1582	TÄNDNINGSLÅS,HONDA 1977-1982	ST
ET1583	TÄNDNINGSLÅS,HONDA GL1000/1100	ST
ET1584	TÄNDN.LÅS HONDA 500-1000 84-91	ST
ET1587	TÄNDNINGSLÅS,CBR600F2/F3 91-97	ST
ET19400	BROMSKONTAKT HONDA,FRAM 79-82	ST
ET362	BLINKERS,HONDA 1976-78 m.fl	ST
ET362/L	GLAS till ET362.HONDA1976-78.	ST
ET36510	BLINKERS,SUZ.GS750/850/1000	ST
ET36530	LÖST GLAS till ET36510	ST
ET370	BLINK.FÄSTE f/STYRE. 14mm TAPP	ST
ET371	BRMSKNTKT,BAK.HON. CB350—>750	ST
ET376	TÄNDNINGSLÅS HONDA,4-KANTANSL.	ST
ET377	TÄNDNINGSLÅS HONDA,RUND ANSLU.	ST
ET43320	BLNK CB650,750K1979.GL 79-krom	ST
ET43330	GLAS till ET43320/72720HON.79-	ST
ET44210	BLINKERS,FRAM,KAWASAKI GPZ	ST
ET44220	BLINKERS,BAK,KAWASAKI GPZ	ST
ET44230	GLAS till ET44210/44220,KA.GPZ	ST
ET50750	BROMSKONTAKT,fram.KAWA/SUZUKI	ST
ET50750/10	BRMSKNTKT,frm.KA/SU.Karta/10st	KRTA
ET64330	SARGSATS,kpl.HONDA CB350-CB750	SATS
ET65030	SARGSATS,kpl.KAWA Z550—>Z1100	SATS
ET7101	TND.LÅS GS/GSX450—>1100 77-83	ST
ET7103	TÄNDN.LÅS SUZ 400-1100 86-92	ST
ET7113	TÄNDNINGSLÅS,HONDA CB250N/400N	ST
ET7134	TÄNDNINGSLÅS,YAMA.47M-82501-50	ST
ET7141	TÄNDNINGSLÅS,YAMA XT250—>600	ST
ET72720	BLINK CB750F/900F 1979-.svart	ST
ET78610	BLINKERS,LÅNG ARM.SUZUKI GSX.	ST
ET78630	GLAS f/ ET78610/78640.	ST
ET78640	BLINKERS,KORT ARM.SUZUKI GS.	ST
ET806	TÄNDN.LÅS KAWA 650->1000 73-80	ST
ET8061	TÄNDN.LÅS KAWA 500->1100 81-89	ST
FOD/HO125	CYLINDERFODER,CB125K3.YT.D52mm	ST
N11-048	KPL.KBL KAW900/1000->80BARNETT	ST
N11-048/20	KPL.KBL +20cm KAW900/1000 ->80	ST



00-1900-61



64-1456



8066/47



64-2011



8084/40



8070/50



8084/45



8084/98



8068/35



Norton vinge



64-1401



Zündapp vinge



Triumph örn



Zündapp örn

VARUGRUPP 90 MÄRKESEMBLEM. EUROPEISKA

00-1737	NYCKELHÅLLARE,bältet. Brun	ST
00-1738	NYCKELHÅLLARE,bältet. Svart	ST
00-1900-51	LÄDEREMBLEM, VINGAR	ST
00-1900-52	LÄDEREMBLEM, RIDE TO LIVE	ST
00-1900-54	LÄDEREMBLEM, RIDE TO LIVE	ST
00-1900-55	LÄDEREMBLEM, LIVE TO RIDE	ST
00-1900-61	LÄDEREMBLEM, NORTON	ST
00-1900-63	LÄDEREMBLEM, TRIUMPH	ST
00-1900-68	LÄDEREMBLEM, LIVE TO RIDE	ST
02-0129	SPECTRA-DECAL, HUSQVARNA	ST
02-0135	SPECTRA-DECAL, TRIUMPH	ST
64-0001	TYGEMBLEM, AMERIKANSKA ÖRNEN	ST
64-1097	TYGEMBLEM SACHS	ST
64-1184	TYGEMBLEM TRIUMPH 1:an	ST
64-1400	TYGEMBLEM TRIUMPH VINGAR 27cm	ST
64-1401	TYGEMBLEM TRIUMPH VINGAR 9cm	ST
64-1415	TYGEMBLEM STORA VINGAR BSA32cm	ST
64-1420	TYGEMBLEM STORA VINGAR TRIUMPH	ST
64-1456	TYGEMBLEM MONARK	ST
64-2011	TYGEMBLEM CHOPPER	ST
64-2029	TYGEMBLEM RIDE TO LIVE	ST
8060/73	TYGMÄRKE,BULTACO,RUNT	ST
8060/74	TYGMÄRKE,CZ,RUNT	ST
8060/78	TYGMÄRKE,KREIDLER,RUNT	ST
8060/80	TYGMÄRKE,ZÜNDAPP,RUNT	ST
8065/45	NÅLMÄRKE"WINGS",NORTON KROM/BL	ST
8066/47	NÅLMÄRKE"CUT-OUT".NOR KR/SVART	ST
8068/35	NÅLMÄRKE,BULTACO,RUNT 19mm.	ST
8068/99	NÅLMÄRKE,PAUL DUNSTALL RACING	ST
8070/50	NYCKELRING med AJS-EMBLEM	ST
8084/40	TYGEMBLEM,BSA,SVÄNGT.SVART/GUL	ST
8084/45	TYGEMBLEM,NORTON,SVÄNGT.SV/GUL	ST
8084/98	TYGEMBLEM,ZÜNDAPP,SVÄNGT.SV/GU	ST
AMFLAGG	TYGEMBLEM USA FLAGGA 9x5 cm	ST

VARUGRUPP 92 TILLBEHÖR.EUROPEISKA

06-0012	CROSSOVER DRAG-PIPES, TRIUMPH	PAR
06-0013	TT-PIPES, TRIUMPH 650 1963—	PAR
06-1610	MONT.SATS AVGASRÖR TRI.1971-	PAR
1602/1	VENTILHUSLOCK,FLÄNS.TRI—>1962	ST
1603/1	VENTILHUSLOCK,TRIUMPH 1963-	ST
175/10	AVDRAGARE,MAGNETDREV BSA A7&10	ST
175/20	AVDRAGARE,PINIONDREV.TRI/NOR	ST
175/22	AVDRAGARE,MOTORDREV.NORTON -67	ST
175/23	HAKNYCKEL,AVGASMUTTER.NORTON	ST
175/27	AVDRAGARE,VIPPARMSAXLAR,COMMAN	ST
175/32	AVDRAGARE,KAMDREVEN.TRIUMPH	ST
1911/30	LÅSMUTT.VENT.JUSTSKRUV,TRI 500	SATS
28-1001	VENTILHUSLOCK,TRI 1963-.KROM	ST
PN103	AVGASSYSTEM 2-1, NORTON COMMAN	SATS
TCM031	MINIVARV.60mm BSA,EJ ROCKET 3	ST

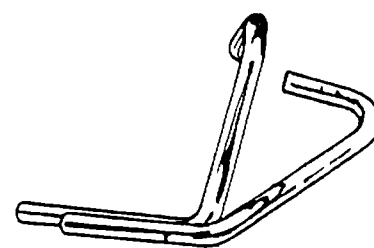
**06-0012**

VARUGRUPP 94 RESERVDLAR. EUROPEISK

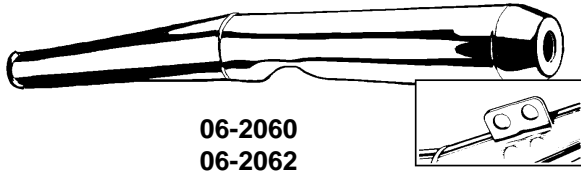

06-2060
06-2062

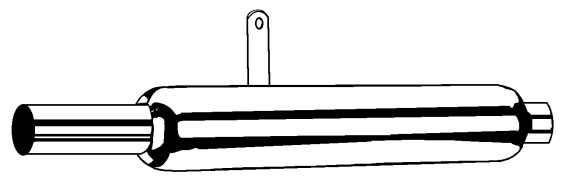

06-2055



06-2064

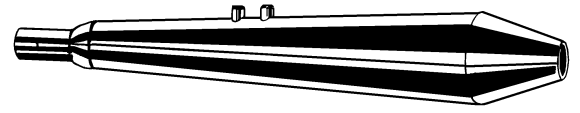

06-2063

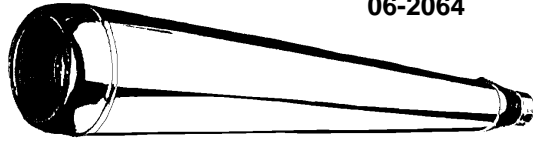

06-2065

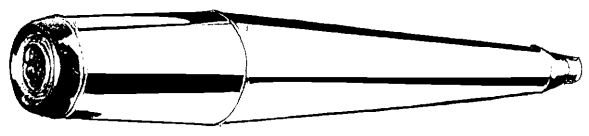

06-2066



24-1130



24-1134



24-1140



330

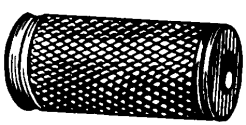

347



24-1152

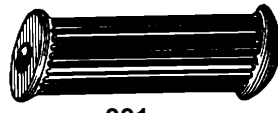

331

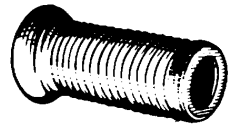

354

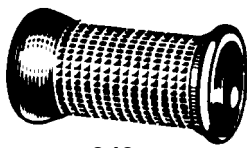

349

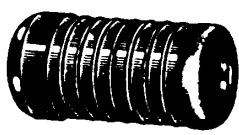

348



333



30-1010

30-1011



30-1015

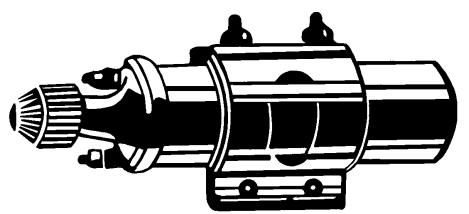

53/3

VARUGRUPP 94 RESERVDLAR. EUROPEISK



530



534



540



536

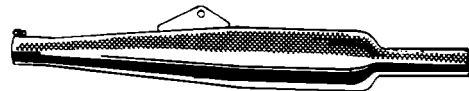

542



548



546

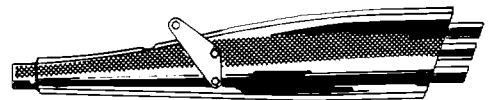

544



550



560



562



563

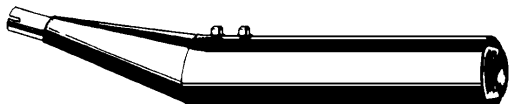

564

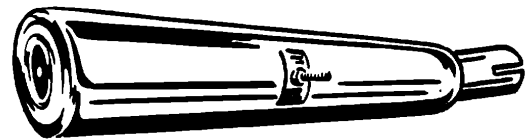

582 583 584 585 586 587



60-0051



60-0049



60-0050



60-0052

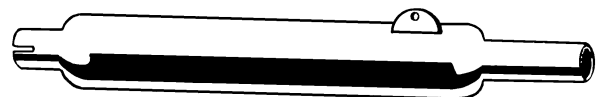

610

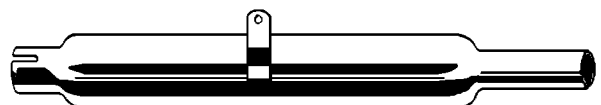

611



612



613



614



Varvräknareskabel

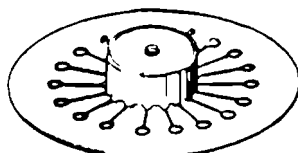

NRP131



615

VARUGRUPP 94 RESERVDELAR. EUROPEISK

06-2055	REPLICADÄ.42mm.BSA B31/33 STEL	ST
06-2056	REPLICADÄMP,VÄ.BMW R50/60/75-5	ST
06-2058	REPLICADÄMP,HÖ.BMW R50/60/75-5	ST
06-2060	REPLICADÄMP,VÄ.BMW74->.engelsk	ST
06-2062	REPLICADÄMP,HÖ.BMW74->.engelsk	ST
06-2063	REPLICADÄMP,VÄ&HÖ.NORTON CMNDO	ST
06-2064	LJUDDÄMP.VÄ&HÖ,38mm.T120 63-69	ST
06-2065	REPLICADÄMP.VÄ&HÖ.TRI650 71-73	ST
06-2066	REPLICADÄMP.VÄ&HÖ.TRI T140/TR7	ST
06-2072	REPLICADÄMP,VÄ.BMW 70->.Taiwan	ST
06-2074	REPLICADÄMP,HÖ.BMW 70->.Taiwan	ST
06-2161	AVGASRÖR BMW R90/5&6, /6&7	PAR
1097/2	INSPEKTIONSL.BURMAN.gäng31,5mm	ST
13/24	GASKABEL,BSA LIGHTNING 1968	ST
13/27	GASKABEL,T120R 1968-,SPITFIRE	ST
13/3	GASKABEL,NORTON,ÖVRE	ST
13/4	GASKABEL,BSA/NORTON,MONOBLOC	ST
13/5	GASKABEL,NORTON 1967-,NEDRE	ST
13/6	GASKABEL,COMMANDO 1971-,ÖVRE	ST
13/61	GASKABEL,BONNEVILLE 1964-,ÖVRE	ST
13/65	GASKABEL,BONNEVILLE 59-63,ÖVRE	ST
13/66	GASKABEL,BONNEVILLE1968-,NEDRE	ST
14/1	KOPPL.KABEL,AJS/M650 60-66,P11	ST
14/20	KOPPLINGSKABEL,BSA A65 1962-64	ST
14/21	KOPPL.KABEL,BSA LIGHTN.1964-68	ST
14/23	KOPPL.KABEL,BSA LIGHTNING 1969	ST
14/26	KOPPL.KABEL,BSA A65,ALLA 1970-	ST
14/3	KOPPLINGSKABEL,ATLAS 1965-	ST
14/42	KOPPLINGSKABEL,COMMANDO 68-70	ST
14/43	KOPPLINGSKABEL,COMMANDO 1971-	ST
14/63	KOPPLINGSKABEL,BONNEVILLE1968-	ST
15/2	BROMSKABEL,AJS/M1965-,ATLAS65-	ST
15/20	BROMSKABEL,BSA A65 1962-64	ST
15/21	BROMSKABEL,BSA A65 STD.1965	ST
15/22	BROMSKABEL,BSA A65ROCKET 64-65	ST
15/23	BROMSKABEL,BSA LIGHTNING 65-67	ST
15/24	BROMSKABEL,BSA LIGHTNING 1968.	ST
15/26	BROMSKABEL,BSA A65SPITFIRE1967	ST
15/27	BROMSKABEL,BSA A65SPITFIRE1968	ST
15/41	BROMSK,COMMANDO68-70.Ej Nylon	ST
15/42	BROMSK,COMMANDO 71-.Ej Nylon	ST
15/64	BROMSKABEL,BONNEVILLE 1968.	ST
1530	OLJEBULT,INLOPP. BSA	ST
1531	OLJEBULT,UTLOPP. BSA	ST
1532	OLJEBULT 9,5 mm,TRIUMPH	ST
1533	OLJEBULT 8,0 mm,TRIUMPH	ST
1636	STÖDADAPTOR KOPPL.KABEL,TRI-67	ST
1637	STÖDADAPTOR KOPPL.KABEL,TRI68-	ST
1835	KOL till LUCAS MAGNET	ST
1836	KOL till LUCAS GENERATOR	PAR
1902/30	VÄXELFJÄDER,SVÄNGD.TRI.38-62	ST
1902/31	VÄXELFJÄDER,RAK.TRIUMPH 38-62	ST
1903/11	KOLVBULTSBUSSN.BSA A7 1947-50	ST
1904/1	KOPPLINGSSTÅNG 5/32" 4MM	ST
24-1130	FOTGUMMI,BSA 1968—> med namn	PAR
24-1132	FOTGUMMI,NORTON 1957-75	PAR
24-1134	FOTGUMMI,TRIUMPH 56-78med namn	PAR
24-1136	FOTGUMMI,TRIUMPH T140/TR7 79->	PAR
24-1140	KICKGUMMI,NORTON.Hål14mm.L82mm	ST
24-1142	KICKGUMMI,TRIUMPH med namn	ST
24-1152	VÄXELGUMMI,NORTON 1957-75	ST

VARUGRUPP 94 RESERVDELAR. EUROPEISK

24-1154	VÄXELGUMMI, TRIUMPH 46-67	ST
24-1156	VÄXELGUMMI, BSA/TRI 68->, slätt	ST
30-1010	BLINKERS, LUCAS-TYP. 80mm ARM.	ST
30-1011	BLINKERS, LUCAS-TYP. 125mm ARM.	ST
30-1014	BLINKERSGLAS, LUCAS-TYP. TRIUMPH	ST
30-1015	BLINKERS, BMW&late TRIUMPH. Svart	ST
30-1019	BLINKERSGLAS, BMW&late TRIUMPH	ST
330	FOTGUMMI, AJS/MATCHLESS	ST
331	FOTGUMMI, BSA —>1967. OVALT	ST
333	FOTGUMMI, NORTON	ST
334/1	FOTGUMMI, TRIUMPH. med text	ST
347	VÄXELGUMMI, BURMAN	ST
348	VÄXELGUMMI, BSA	ST
349	VÄXELGUMMI, TRIUMPH	ST
354	VÄXELGUMMI, NORTON	ST
50/10	BRYTARE, LUCAS 54419828	ST
50/4	BRYTARE, LUCAS 420196	ST
51/1	KONDENSATOR, LUCAS 400308	ST
517	LJUDDÄMP. TRI 63-70 Vä&Hö. 38mm	ST
53/2	TÄNDSPOLE 6volt, LUCAS&universl	ST
53/3	TÄNDSPOLE, 12volt, LUCAS&univers	ST
530-112	LJUDDÄMP. VÄ&HÖ, 38mm. TRI 70-73	ST
530-134	LJUDDÄMP. VÄ&HÖ, 45mm. TRI 70-73	ST
534-112	LJUDDÄMP. VÄ, 38mm. TRI 350/500	ST
534-134	LJUDDÄMP. VÄ, 45mm. TRI 350/500	ST
535-112	LJUDDÄMP. HÖ, 38mm. TRI 350/500	ST
535-134	LJUDDÄMP. HÖ, 45mm. TRI 350/500	ST
536-112	LJUDDÄMP. VÄ&HÖ, 38mm. T140/TR7	ST
540-134	LJUDDÄMP. VÄ&HÖ, 45mm. T120 ->62	ST
542-112V	LJUDDÄMP. Vänster 38mm. GOLD STAR	ST
542-134V	LJUDDÄMP. Vänster 45mm. GOLD STAR	ST
543-112H	LJUDDÄMP. Höger, 38mm. GOLD STAR	ST
543-134H	LJUDDÄMP. Höger, 45mm. GOLD STAR	ST
544-112	LJUDDÄMP. VÄ, 38mm. SLIPPERY SAM	ST
545-112	LJUDDÄMP. HÖ, 38mm. SLIPPERY SAM	ST
546-112	LJUDDÄMP. VÄ&HÖ, 38mm. BSA A 65	ST
548-112	LJUDDÄMP. VÄ, 38mm. TIGER CUB	ST
548-134	LJUDDÄMP. VÄ, 45mm. TIGER CUB	ST
548-138	LJUDDÄMP. VÄ, 35mm. TIGER CUB	ST
549-112	LJUDDÄMP. HÖ, 38mm. TIGER CUB	ST
549-134	LJUDDÄMP. HÖ, 45mm. TIGER CUB	ST
549-138	LJUDDÄMP. HÖ, 35mm. TIGER CUB	ST
550-112	LJUDDÄMP. VÄ, 38mm. TIGER CUB SPO	ST
550-134	LJUDDÄMP. VÄ, 45mm. TIGER CUB SPO	ST
550-138	LJUDDÄMP. VÄ, 35mm. TIGER CUB SPO	ST
551-112	LJUDDÄMP. HÖ, 38mm. TIGER CUB SPO	ST
551-134	LJUDDÄMP. HÖ, 45mm. TIGER CUB SPO	ST
551-138	LJUDDÄMP. HÖ, 35mm. TIGER CUB SPO	ST
560	REPLICADÄMP. VÄ. NORTON DOMINAT.	ST
561	REPLICADÄMP. HÖ. NORTON DOMINAT.	ST
562	REPLICADÄMP. Vä&Hö. NORTON ATLAS	ST
563	REPLICADÄMP. VÄ&HÖ. INTERS. 71-73	ST
564	REPLICADÄMP. Vä&Hö. COMMANDO 73-	ST
582	REPLICADÄMP. VÄ. 38mm. AMC G9&G11	ST
583	REPLICADÄMP. HÖ. 38mm. AMC G9&G11	ST
584	REPLICADÄMP. Vä. 42mm. AMC G9&G11	ST
585	REPLICADÄMP. Hö. 42mm. AMC G9&G11	ST
586	REPLICADÄMP. Vä. 45mm. AMC G9&G11	ST
587	REPLICADÄMP. Hö. 45mm. AMC G9&G11	ST
60-0049	BRYTARE BSA/NOR/TRI 1962-67	ST
60-0050	BRYTARE BSA/NOR/TRI 1968-72	ST

VARUGRUPP 94 RESERVDLAR. EUROPEISK

60-0051	BRYTARE TRIUMPH/NORTON 1973-	ST
60-0052	BRYTARE BSA/TRIUMPH 3cyl.69-75	ST
60-0056	KONDENSATOR BSA/TRI 1963-66	ST
60-0057	KONDENSATOR TRIUMPH 1967	ST
60-0058	KONDENSATOR BSA/NOR/TRI 68-72	ST
60-0059	KONDENSATOR TRIUMPH T-140 73->	ST
61-9010	BUSSNINGSSATS,KAMAXLARNA TRI	SATS
610	REPLICADÄMP.38mm.BSA C11 46-55	ST
611	REPLICADÄMP.45mm.M20/21 39-53	ST
612	REPLICADÄMP.45mm.M20/21 1952-	ST
613	REPLICADÄMP.42mm.B31/33 48-53	ST
614	REPLICADÄMP.42mm.B31/33 58-62	ST
615	REPLICADÄMP.38mm.A7/10 48-53	ST
BB1090	BROMSBACKAR,TRI.650 BAK 1954-	PAR
BO741	BRYTARE,bosch-syst,äldre moped	ST
CLN/01840	VARVRÄKNAREKABEL,BSA A65 1964-	ST
CLN/F710	VARVRÄKNAREKABEL,TRI650 68-70	ST
CLN/F760	VARVRÄKNAREK,TRI650 71-,NOR69-	ST
CLN/F815	VARVRÄKNAREK,NORTON 1964-68	ST
GT1	AVSTRYKARE,VENTIL.COMMANDO	ST
H1441185	HAST.KABEL,BSA/TR3cyl,BSA54-63	ST
H1441370	HAST.KABEL,AJS/MA/NOR1cyl46-55	ST
H1441675	HAST.KABEL,TRIUMPH 650 1966-	ST
H1441750	HAST.KABEL,NORTONalla 2cyl.56-	ST
KYLFLÄNS	KYLFLÄNS,ZENERDIODE,TRI&BSA	ST
LU34815	BROMSLJUSKONTAKT,LUCASTYP	ST
NRP131	KOPPLINGSFJÄDER NOR.COMMANDO	ST
PS130	AVGASRÖR,STD.TRIUMPH 650,alla	PAR
STÖTSTÄNGER	STÖTSTÄNGER STÅL, TRI 500, 650	ST

HOS OSS HITTAR DU BL.A. FÖLJANDE VÄLKÄNDA VARUMÄRKEN



OLJEFILTER



FOTPINNSATSER, STÖRTBÅGAR
CLIP-ON STYREN, WOBBLSTAG



PACKNINGSSATSER



KEDJOR



DYNOR & DYNKLÄDSLAR



KAPELL

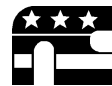

national cycle

VINDSKYDD



VINDSKYDD



FÄLGAR



KEMISKA PRODUKTER



LUFTFILTER



STÖTDÄMPARE



LAMELLER



STÖTDÄMPARE



MOTORELEKTRISKT



SADELVÄSKOR

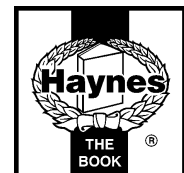

REPARATIONSHANDBÖCKER



OLJEFILTER



SCANDINAVIAN BRAKE SYSTEMS
BROMSKLOSSAR



LAMELLER



LAMELLER



REPARATIONSHANDBÖCKER



TANKTÄTARE



KOLVAR & RINGAR



CRUISE CONTROL



KROMADE BULTAR,
MUTTRAR
REPLICADELAR HARLEY



The Leader in Performance Technology

ROFFES MOTOR AB

BOX 4905 • BLEKINGEGATAN 63 • SE-116 94 STOCKHOLM • SWEDEN

Tel 08-642 05 43, 643 70 54 • Fax 08-714 92 92 • info@roffesmotor.se • www.roffesmotor.se